

- GB** **DEHUMIDIFIER**
Operating Instructions
- BG** **ИЗСУШИТЕЛ НА ВЪЗДУХ**
Инструкции за употреба
- CZ** **VYSOUŠEČ VZDUCHU**
Návod k obsluze
- DE** **LUFTENTFEUCHTER**
Betriebsanleitung
- DK** **LUFTAFFUGTER**
Betjeningsvejledning
- ES** **DESHUMIFICADOR DE AIRE**
Instrucciones de funcionamiento
- FI** **ILMANKUIVAAJA**
Käyttöohjeet
- FR** **DÉSHUMIFICATEUR D'AIR**
Instructions de mise en marche
- GR** **ΑΦΥΓΡΑΝΤΗΡΑΣ**
Οδηγίες Λειτουργίας
- HR** **ODVLŽIVAČ ZRAKA**
Upute za rukovanje
- HU** **LEVEGŐ-PÁRÁTLANÍTÓ**
Kezelési utasítások
- IT** **DEUMIDIFICATORE**
Istruzioni per l'uso
- LT** **ORO DRĖKINTUVAS**
Naudojimo instrukcija
- NL** **LUCHTONTVOCHTIGER**
Bedieningsinstructies
- NO** **LUFTAVFUKTER**
Driftsinstruksjoner
- PL** **ODWILŻACZ POWIETRZA**
Instrukcja obsługi
- PT** **DESUMIDIFICADOR**
Instruções de operação
- RO** **DEZUMIDIFICATOR**
Instrucţiuni de operare
- RU** **ОСУШИТЕЛЬ ВОЗДУХА**
Инструкции по работе
- SA** **جهاز إزالة الرطوبة**
تعليمات التشغيل
- SE** **LUFTAVFUKTARE**
Driftsanvisningar
- SI** **SUŠILNIK ZRAKA**
Navodila za uporabo
- SK** **ODVLHČOVAČ VZDUCHU**
Návod na obsluhu
- TR** **NEM ALMA CİHAZI**
Çalıştırma talimatları
- UA** **ОСУШУВАЧ**
Інструкції з експлуатації

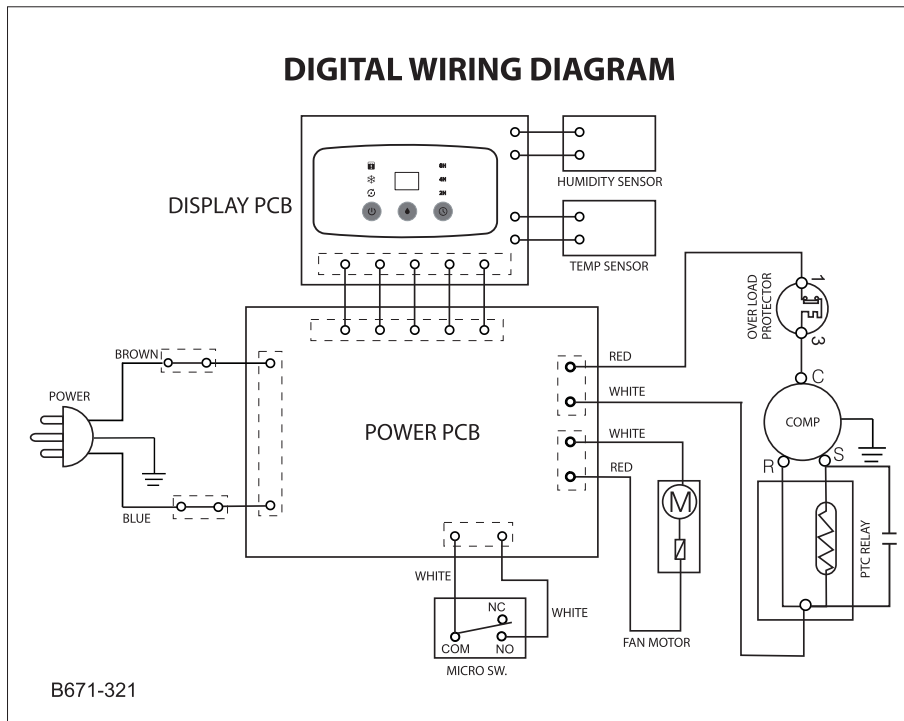

HDE010E



ENGLISH	6	CONTENTS
БЪЛГАРСКИ	10	СЪДЪРЖАНИЕ
ČEŠTINA	14	OBSAH
DEUTSCH	18	INHALT
DANSK	22	INDHOLD
ESPAÑOL	26	CONTENIDO
SUOMI	30	SISÄLLYSLUETTELO
FRANÇAIS	34	CONTENU
ΕΛΛΗΝΙΚΑ	38	ΠΕΡΙΕΧΟΜΕΝΑ
HRVATSKI	42	SADRŽAJ
MAGYAR	46	TARTALOMJEGYZÉK
ITALIANO	50	CONTENUTO
LIETUVIŲ	54	TURINYS
NEDERLANDS	58	INHOUD
NORSK	62	INNHOLD
POLSKI	66	SPIS TREŚCI
PORTUGUÊS	70	CONTEÚDO
ROMÂNĂ	74	CUPRINS
РУССКИЙ	78	СОДЕРЖАНИЕ
اللغة العربية	85	محتويات
SVENSKA	86	INNEHÅLL
SLOVENŠČINA	90	VSEBINA
SLOVENČINA	94	OBSAH
TÜRKÇE	98	DİZİN
УКРАЇНСЬКА	102	ЗМІСТ

COMPONENTS

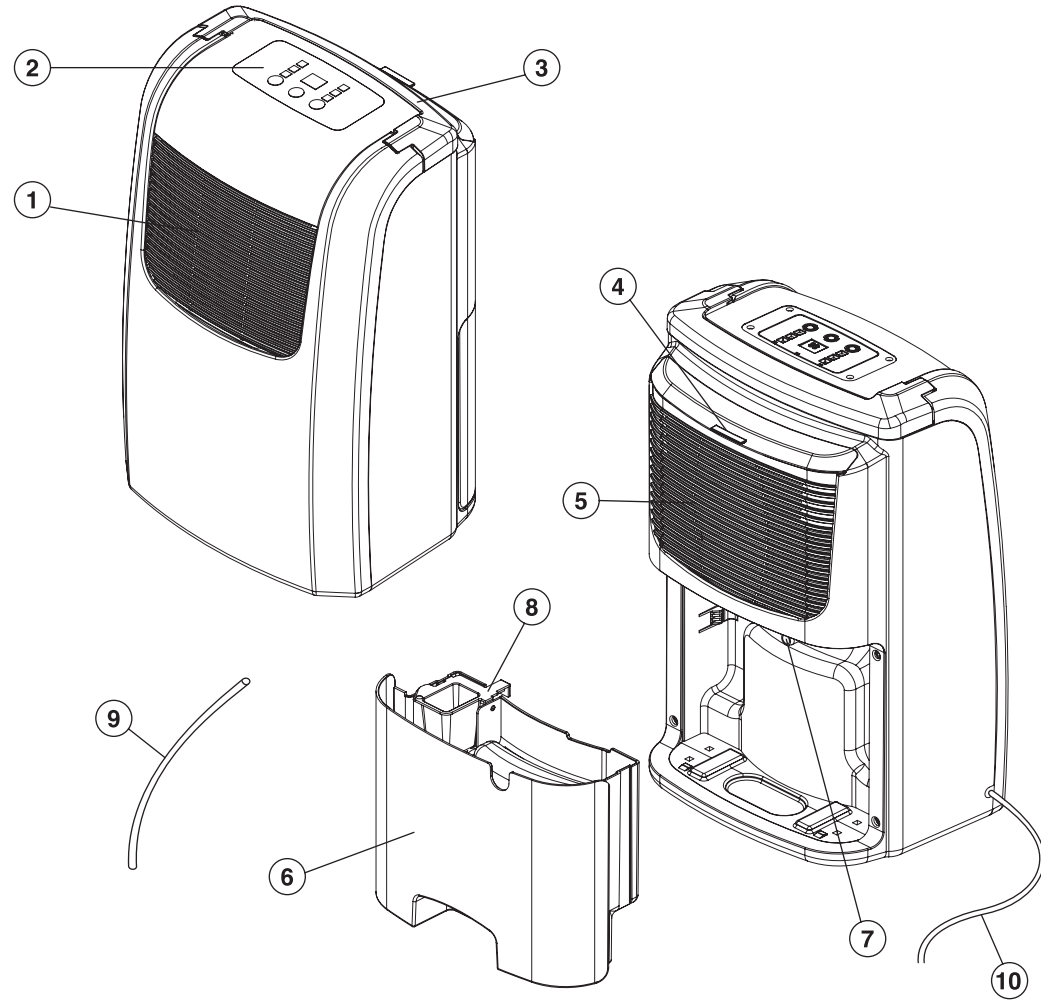

CONTROL PANEL

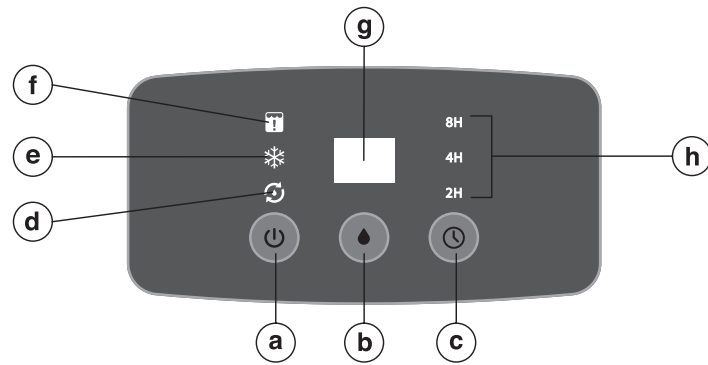

OPERATIONS

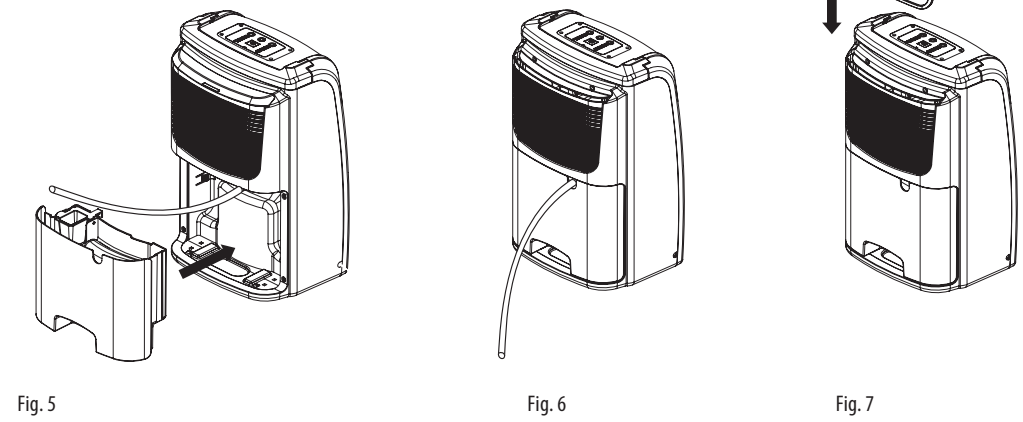
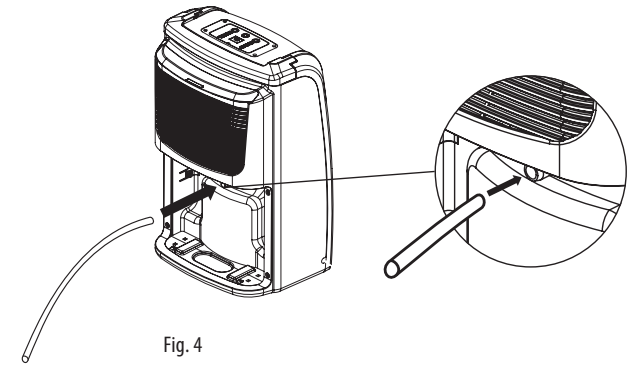
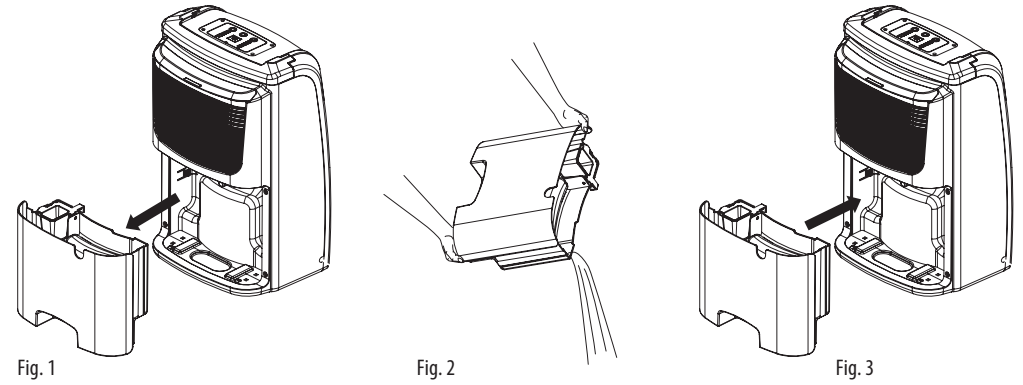

IMPORTANT SAFETY ADVICE

Please read the operating instructions carefully before using your dehumidifier for the first time and then keep them in a safe place.

- This appliance can be used by children aged from 8 years and above and persons with reduced physical, sensory or mental capabilities or lack of experience and knowledge if they have been given supervision or instruction concerning use of the appliance in a safe way and understand the hazards involved. Children shall not play with the appliance. Cleaning and user maintenance shall not be made by children without supervision.
- Never immerse the appliance in water or other liquids.
- Never operate the appliance if a cable or connector has been damaged, after appliance malfunction or if the appliance was dropped or otherwise damaged.
- Disconnect the appliance from the mains power whenever it is not in use, before relocating it, and before cleaning.
- Do not start or stop the appliance by unplugging and plugging the power cord. This may result in fire and/or electric shock.
- Do not use any extension cords, or adapters to connect this appliance. This can result in fire and /or electric shock.
- Do not damage or modify the power cord or plug. Do not tamper with, tie or twist the power cord. Do not place heavy items on the power cord or subject the power cord to heat. This can result in fire and/or electric shock.
- Do not pull or twist the cord. Do not wrap the cord around the appliance as this may cause the cord to wear prematurely and break. If the power cord of this appliance becomes damaged, it must be replaced by returning to the retailer from which the appliance was purchased or a similarly qualified person, in order to avoid a hazard. Regularly check the

power cord for wear and damage (particularly where it enters the appliance and the plug).

- Wipe dust off the power plug and insert the plug firmly into the power outlet socket. If the plug is not fully inserted in the power outlet socket, dust may gather on the connectors which in turn may cause fire and/or electric shock.
- Operate the appliance only at the voltage specified on the type plate.
- Do not place heavy objects on the appliance.
- Do not place the dehumidifier directly on wood furniture or other surfaces that could be damaged by water. Protect by placing the dehumidifier on a non-metallic waterproof surface. Kaz will not accept responsibilities for property damage caused by water spillage and/or leaking.
- To prevent spillage, empty the water tank before relocating the Appliance.
- The operational temperature range for this unit is between 5-35 °C.
- This dehumidifier is designed specifically and approved for using with non-flammable R134a refrigerant.
- Do not put your fingers or any objects, into the air outlet and inlet. The internal fan rotates at a high speed, and thus such an action may result in an injury or malfunction.
- Do not attempt to repair, take apart, or modify the appliance. It may result in fire and/or electric shock.
- Do not put the appliance near heat generating devices (such as stoves, fan heaters, etc.). The plastic parts may melt causing fire.

COMPONENTS (see page 4)

- 1 Air outlet opening
- 2 Control panel
- 3 Transport handle
- 4 Air filter

- 5 Air intake opening
- 6 Water tank about 3 liters
- 7 Opening for water drainage tube
- 8 Swimmer
- 9 Continuous drainage hose
- 10 Power cord

CONTROL PANEL

- a Power button
- b Humidistat button
- c Timer button
- d Power control indicator
- e Auto defrost indicator
- f Full tank indicator
- g Humidistat digital display
- h Timer settings indicator

FIRST TIME OF USE

- Please read through all the instructions before starting to use the dehumidifier.
- Unpack the dehumidifier. Remove all the packaging materials and dispose of them for recycling.
- Place the dehumidifier on a firm, even, waterproof surface. Water can damage furniture and floor coverings and lead to fire or electric shock. Make sure the dehumidifier is standing securely so that it cannot tip over or fall down.
- You may find for the first few days of use that the appliance emits an odour, this is quite normal and safe, and should disappear quickly.

OPERATING INSTRUCTIONS**POSITIONING THE DEHUMIDIFIER**





- Moisture travels through the air much the same way scents and smells do. Because moisture moves with air flow, position the dehumidifier in a location that can draw the most air. The effectiveness will be increased when placed in a location where it is able to draw the most moisture from all directions and circulate the air around the room.
- When placing the dehumidifier, ensure it is on a flat and level surface. The dehumidifier may vibrate or operate less efficiently if the surface is not level.
- The dehumidifier is fitted with castors for mobility purposes. If you wish to move the dehumidifier, ensure it is first switched off and the water tank is emptied.
- Do not use any extension cords, or adapters to connect this appliance. Ensure to place the dehumidifier near to a fixed power socket.

OPERATIONS

- Press the power button  (a) to turn the unit on. The power control (d) lights up. After 5 seconds, the relative humidity actually present in the room appears on the display.

Note: If the indication [LO] appears, the detected ambient humidity is below 35%. If the indication [HI] appears, detected ambient humidity is over 90%.

CONTINUOUS RUN AND TIMER SETTING

- You can choose to run the unit for 2, 4 or 8 hours or continuously:
 1. Continuous run is the default setting when unit is switched on. If you need to reset continuous run function, press the timer button  (c) repeatedly until all 3 LED indicators , ,  (h) are off.
 2. Timer setting: press the timer button  (c) repeatedly to select the desired number of hours. The unit will switch off automatically once the selected amount of time has elapsed.
 3. If you switch off the unit; this timer option will be cancelled.

HUMIDISTAT AND ADVANCE HUMIDITY CONTROL SYSTEM



- The unit will run automatically until the selected humidity is reached, at which point only the compressor will power off. The fan will continue to run until the unit is powered OFF manually, this function allows for more accurate humidity detection and efficient use of the compressor.
- Choose the humidity % by pressing the key  (b) until the desired % (80; 70; 60; 50; 40 %) shows in the display. 5 seconds later, display will indicate current ambient humidity.

Note: If the Continuous mode is selected (see timer setting section), the unit will work independently of the ambient humidity.

AUTO DEFROST

When the Temperature is approaching 10 °C, the Auto Defrost function will be activated automatically; the LED indicator  (e) will turn on in yellow. The unit will automatically operate the auto defrost cycle: The compressor will stop for 8 minutes and then run for 24 minutes, repeatedly. The fan will run all the time to defrost.

DRAINAGE INSTRUCTIONS (see page 5)**1. WATER TANK**

- When not using the water hose, the water will drain into the tank at the rear of the unit. As soon as the tank is full, the light  (f) will illuminate in red and the compressor will shut off automatically, the unit will enter stand-by mode. The tank should be emptied (fig. 2) and replaced (fig. 3) and then the unit will restart automatically.
- If the control lamp  (f) does not go off, pull the water tank (6) out again (fig. 1).
- Check that the swimmer (8) is correctly installed. The swimmer must not be removed, because otherwise the automatic interruption of the dehumidifying operation is not guaranteed.

Overflowing water can damage objects and floor coverings or cause an electric shock.

Note: To prevent compressor from breaking down due to interrupted starting, Please refrain from repeated removal and reinsertion of the water tank.

2. CONTINUOUS DRAINAGE

- To use the continuous drainage function, remove the water tank (fig. 1) and attach the water hose (9) to the drainage hole (7) as shown in diagram (fig. 4). Ensure a tight fit to avoid water leaks. Replace the water tank as per diagram (fig. 5-6).
- Do not drain water continuously if there is a possibility that temperature around the hose could drop to freezing point. Water inside the hose may freeze and prevent the water in the drainage tank from flowing out. The water may leak from the unit and damage surrounding objects.
- When using the unit after it has been stored for a long period of time or when draining water continuously for a long time with no assistance, check the unit periodically for foreign objects, etc, that could clog the pipes resulting in heat generation and/or a water leakage.

Note: when using the continuous drain feature, make sure the drain tube is laid flat horizontally and fastened in place; avoid overlapping or depressing, and make sure it lays lower than the drain hole.

MAINTENANCE

- Before performing any maintenance or cleaning of the dehumidifier, always switch off and unplug the appliance.
- Use a soft cloth when cleaning the appliance.
- Do not spray the dehumidifier with water.
- Do not use harsh chemicals, gasoline, detergents, chemically treated clothes, or other cleaning solutions. These items and chemicals may cause damage to the dehumidifier cabinet.
- To clean the filter (fig. 7), use a vacuum cleaner or tap the filter lightly to remove dust and dirt. If the filter is unable to be cleaned by vacuum, use warm water with a small amount of medium strength detergent.
- Remove the water tank (fig. 1) and ensure the drainage outlet is clear of obstructions. If continuous drainage is used, check outlet hoses are free of kinks and obstructions.

STORAGE

If the dehumidifier will not be used for an extended period of time, turn the appliance off and unplug from the main Power source. Tidy the power cord. Completely empty the water tank and wipe it clean. Cover the dehumidifier and store in a dry location not in direct sunlight.

DISPOSAL



This symbol on the product or its packaging indicates that the appliance cannot be treated as normal domestic waste, but must be handed in at a collection point for recycling electric and electronic appliances.

Your contribution to the correct disposal of this product protects the environment and the health of your fellow men. Health and the environment are endangered by incorrect disposal. Further information about the recycling of this product can be obtained from your local town hall, your refuse collection service, or in the store at which you bought the product.

WARRANTY/CONDITION OF PURCHASE

As a condition of sale, the purchaser assumes responsibility for the proper use and care of this appliance in accordance with these printed instructions. The purchaser or user must judge himself or herself when to use the appliance and the length of use. Please keep your receipt (or invoice) as your proof of purchase. The receipt must be always presented when making a claim under the warranty period. You may also be asked to provide the LOT number which gives you the production date of your product. The LOT number is located on the product and on the packaging. The production date can be deciphered as follow: The first 3 numeric digits after LOT represents the day of manufacture. The next 2 numeric digits represent the last two digits of the calendar year of manufacture and the letter(s) at the end are a factory identifier (E.g.: LOT No.: 12313 ABC this product was made on the day 123, year 2013 at the factory code ABC).

NOTE: IN THE UNLIKELY EVENT THAT YOU EXPERIENCE A PROBLEM WITH THIS PRODUCT PLEASE FOLLOW THE WARRANTY INSTRUCTIONS. PLEASE DO NOT ATTEMPT TO REPAIR THIS PRODUCT YOURSELF. DOING SO WILL VOID THE WARRANTY AND COULD CAUSE PROPERTY DAMAGE OR LEAD TOPERSONAL INJURY.

Technical modifications reserved.

This product carries the CE mark and is manufactured in conformity with the Electromagnetic Directive 2004/108/EC, the Low Voltage Directive 2006/95/EC and the RoHS Directive 2011/65/EU.

HDE010E

220–240 V ~ 50Hz
200W

TROUBLE-SHOOTING

Symptom	Solution(s)
The dehumidifier does not operate	<ul style="list-style-type: none"> • Ensure the power is ON • Check the power cord. Ensure it is securely plugged in and switched on • Check the power supply to the house. Ensure the fuse has not blown or if the safety switch has been activated • Check the water tank is empty and correctly in position
The appliance is not reducing the humidity	<ul style="list-style-type: none"> • Check the filter is not dirty or contaminated • Check the air inlet and outlet are not obstructed • Check the room humidity is above what the dehumidifier is set to • Check that no doors or windows remain open • Remove objects or devices that may produce or increase the room's humidity
The dehumidifier is too noisy	<ul style="list-style-type: none"> • Check that the dehumidifier is placed on a flat, stable and secure surface
The dehumidifier is leaking	<ul style="list-style-type: none"> • Check that the dehumidifier is in good working order and the cabinet and water tank is not cracked
The dehumidifier does not collect water	<ul style="list-style-type: none"> • The humidity is low • The temperature is low
Digital display is showing P1	<ul style="list-style-type: none"> • Humidistat is mal-functioned or not connected correctly; Contact Kaz service center
Digital display is showing P2	<ul style="list-style-type: none"> • Temperature Sensor is mal-functioned or not connected correctly; Contact Kaz service center

NOTE: If you have a problem, and the problem persists after you have made the check mentioned above, switch off the unit, unplug from the main power source and PLEASE FOLLOW THE WARRANTY INSTRUCTIONS.

Never attempt to repair the appliance. It is hazardous for anyone altering, repairing or servicing the dehumidifier. Only Authorised Service Personnel can carry out servicing or repairs to this appliance.

ВАЖНИ СЪВЕТИ ЗА БЕЗОПАСНОСТ

Моля, прочетете внимателно инструкциите за употреба, преди да използвате изсушителя на въздух за първи път, и след това ги съхранявайте на сигурно място.

- Този уред може да се използва от деца на възраст над 8 години и от лица с намалени физически, сетивни или умствени възможности или без опит и познания, ако са под наблюдение или са получили инструкции относно използването на уреда по безопасен начин и са разбрали свързаните с него опасности. Децата не трябва да играят с уреда. Почистването и поддръжката не трябва да се извършват от деца без наблюдение.
- В никакъв случай не потапяйте уреда във вода или в други течности.
- В никакъв случай не работете с уреда, ако има повреден кабел или конектор, след неизправна работа или след като е бил изпускан или повреден по друг начин.
- Винаги изключвайте уреда от електрическия контакт, когато не го използвате, преди преместване и преди почистване.
- Не включвайте и не изключвайте уреда чрез включване и изключване на захранващия кабел. Това може да доведе до пожар и/или токов удар.
- При свързване на уреда не използвайте удължителни кабели или адаптери. Това може да доведе до пожар и/или токов удар.
- Не повреждайте и не модифицирайте захранващия кабел или щепсела. Не променяйте, не връзвайте и не усуквайте захранващия кабел. Не поставяйте върху него тежки предмети и не го подлагайте на въздействието на топлина. Това може да доведе до пожар и/или токов удар.
- Не дърпайте и не усуквайте кабела. Не увивайте кабела около уреда, тъй като това действие може да доведе до преждевременното му износване или до скъсване. Ако захранващият кабел на това устройство се повреди, той трябва да бъде сменен, като се върне на търговеца, от който е закупено устройството, или на друго подобно на него квалифицирано лице, за да се избегнат опасностите. Редовно проверявайте захранващия кабел за износване и повреда (най-вече на мястото, където влиза в уреда, и щепсела).
- Избършете праха от щепсела и го поставете докрай в електрическия контакт. Ако щепселът не е поставен правилно в контакта, върху конекторите може да се събере прах, който на свой ред може да доведе до пожар и/или токов удар.
- Работете с уреда само при напрежението, указано върху типовата табелка.
- Не поставяйте тежки предмети върху уреда.
- Не поставяйте изсушителя на въздух директно върху дървени мебели или други повърхности, които могат да бъдат повредени от водата. Предпазете ги, като го поставите върху водоустойчива неметална повърхност. Каз няма да поема отговорности за материални щети, причинени от разливане и/или изтичане на вода.
- За да предотвратите разливане, изпразвайте резервоара за вода преди преместване на уреда.
- Диапазонът на работната температура за този уред е между 5-35 °С.
- Този изсушител на въздух е проектиран специално и одобрен за работа с незапалима охлаждаща течност R134a.
- Не поставяйте пръстите си или каквито и да било предмети във входния и изходния отвори за въздух. Вътрешният вентилатор се върти с висока скорост и подобно действие може да доведе до нараняване или неизправност.
- Не се опитвайте да ремонтирате, разглобявате или модифицирате уреда. Това може да доведе до пожар и/или токов удар.
- Не поставяйте уреда близо до устройства, които генерират топлина (например готварски печки, вентилаторни печки и т.н.). Пластмасовите части могат да се разтопят и да предизвикат пожар.

КОМПОНЕНТИ (Вижте страница 4)

- 1 Изходен отвор за въздух
- 2 Контролен панел
- 3 Ръкохватка за пренасяне
- 4 Въздушен филтър
- 5 Входен отвор за въздух
- 6 Резервоар за вода, около 3 литра
- 7 Отвор на тръбата за източване на вода
- 8 Поплавък
- 9 Маркуч за непрекъснато източване
- 10 Захранващ кабел

КОНТРОЛЕН ПАНЕЛ

- a Бутон за захранване
- b Бутон на регулатора за влажност на въздуха
- c Бутон на таймера
- d Светоиндикатор за управление на захранването
- e Индикатор за автоматично размразяване
- f Индикатор за пълен резервоар
- g Цифров дисплей на регулатора за влажност на въздуха
- h Светоиндикатор за настройките на таймера

ПЪРВО ИЗПОЛЗВАНЕ

- Моля, прочетете всички инструкции за употреба, преди да започнете да използвате изсушителя на въздух.
- Разпаковайте изсушителя на въздух. Отстранете всички опаковъчни материали и ги изхвърлете за рециклиране.
- Поставете изсушителя на въздух върху здрава, равна, водоустойчива повърхност. Водата може да повреди мебелите и подовите покрития и да доведе до пожар или токов удар. Уверете се, че изсушителят на въздух е поставен стабилно, така че да не може да се преобърне или да падне.
- В първите няколко дни на употреба може да установите, че уредът излъчва миризма, това е нормално и безопасно и трябва бързо да престане.

ИНСТРУКЦИИ ЗА УПОТРЕБА**ПОЗИЦИОНИРАНЕ НА ИЗСУШИТЕЛЯ НА ВЪЗДУХ**

- Влагата се пренася чрез въздуха по начин, много подобен на този за пренасяне на ароматите и миризмите. Тъй като се движи с въздушния поток, позиционирайте изсушителя на въздух на място, където има най-голямо въздушно течение. Ефективността ще се увеличи при поставянето му на място, където ще може да изтегля възможно най-много влага от всички посоки и да циркулира въздуха в помещението.
- Когато поставяте изсушителя на въздух, уверете се, че е върху плоска и равна повърхност. Изсушителят на въздух може да вибрира и да работи по-неефективно, ако повърхността не е равна.
- Изсушителят на въздух е снабден с колелца за осигуряване на мобилност. Ако искате да преместите изсушителя на въздух, първо се уверете, че той е изключен и резервоарът му за вода е празен.



- При свързване на уреда не използвайте удължителни кабели или адаптери. Не забравяйте да поставите изсушителя на въздух близо до неподвижен електрически контакт.

УПОТРЕБА

- Натиснете бутона на захранването  (a), за да включите уреда. Контролата на захранването (d) светва. След 5 секунди относителната влажност, която в момента е налична в помещението, се показва на дисплея.

Забележка: Ако се покаже индикацията [L0], засечената околна влажност е под 35%. Ако се покаже индикацията [H1], засечената околна влажност е над 90%.

НАСТРОЙВАНЕ НА НЕПРЕКЪСНАТА РАБОТА И НА ТАЙМЕРА

- Можете да избирате дали уредът да работи 2, 4 или 8 часа или непрекъснато:
 1. При включване на уреда настройката по подразбиране е за непрекъсната работа. Ако искате да нулирате функцията за непрекъсната работа, натиснете бутона на таймера  (c) неколкратно, докато и 3-те LED индикатора **2H**, **4H**, **8H** (h) изгаснат.
 2. Настройване на таймера: натиснете бутона на таймера  (c) неколкратно, за да изберете желан брой часове. Уредът ще се изключи автоматично след изтичане на избраното време.
 3. Ако изключите уреда, тази опция на таймера ще бъде отменена.

РЕГУЛАТОР ЗА ВЛАЖНОСТ НА ВЪЗДУХА И РАЗШИРЕНА СИСТЕМА ЗА КОНТРОЛ НА ВЛАЖНОСТТА

- Уредът ще работи автоматично, докато се достигне избраната влажност, в тази точка ще се изключи само компресорът. Вентилаторът ще продължи да работи, докато уредът се изключи ръчно, тази функция позволява по-точно откриване на влажността и ефикасно използване на компресора.
- Изберете % на влажността, като натискате бутона  (b), докато желаният (%; 80; 70; 60; 50; 40 %) се покаже на дисплея. 5 секунди след това дисплеят ще покаже настоящата околна влажност.

Забележка: Ако е избран Непрекъснат режим (вижте раздела за настройването на таймера), уредът ще работи независимо от околната влажност.

АВТОМАТИЧНО РАЗМРАЗЯВАНЕ

Когато температурата наближи 10 °C, функцията за автоматично размразяване се задейства автоматично; LED индикаторът  (e) светва в жълто. Уредът започва работа автоматично в цикъл на автоматично размразяване: компресорът непрекъснато спира за 8 минути и след това работи 24 минути. Вентилаторът работи през цялото време, за да се осигури размразяване.

ИНСТРУКЦИИ ЗА ИЗТОЧВАНЕ (вижте страница 5)**1. РЕЗЕРВОАР ЗА ВОДА**

- Когато не се използва маркучът за вода, водата се източва в резервоара, разположен в задната част на уреда. Щом резервоарът се напълни, светлинният индикатор  (f) светва в червено и компресорът се изключва автоматично, а уредът преминава в режим на готовност. Резервоарът

трябва да бъде изпразнен (фиг. 2) и върнат на място (фиг. 3), като след това уредът се включва отново автоматично.

- Ако контролната лампа  (f) не изгасне, извадете още веднъж резервоара за вода (б) (фиг. 1).
- Проверете дали поплавъкът (8) е поставен правилно. Той не трябва да бъде изваждан, тъй като в противен случай автоматичното прекратяване на операцията за изсушаване не е гарантирано. Преливащата вода може да повреди предмети и подови покрития или да причини токов удар.

Забележка: За да предотвратите счупване на компресора поради прекъсване на включването, моля, въздържайте се от многократно изваждане и връщане на резервоара за вода.

2. НЕПРЕКЪСНАТО ИЗТОЧВАНЕ

- За да използвате функцията за непрекъснато източване, извадете резервоара за вода (фиг. 1) и монтирайте маркуча за вода (9) към отвора за източване (7), както е показано на схемата (фиг. 4). Уверете се, че е здраво закрепен, за да избегнете изтичане на вода. Върнете на място резервоара за вода, както е посочено на схемата (фиг. 5-6).
- Не използвайте непрекъснатото източване на водата, ако има вероятност температурата около маркуча да падне до точката на замръзване. Водата вътре в маркуча може да замръзне и да попречи на изтичането на водата от резервоара за източване. Водата може да изтече от уреда и да повреди околните предмети.
- Когато използвате уреда, след като е бил съхраняван дълго време, или когато оставите водата да се източва непрекъснато за дълго време без подпомагане, проверявайте периодично уреда за наличие на чужди предмети и т.н. които могат да запушат тръбите и да предизвикат генериране на топлина и/или изтичане на вода.

Забележка: Когато използвате функцията за непрекъснато източване, се уверете, че тръбата за източване е поставена хоризонтално и е закрепена на мястото си; избягвайте да поставяте предмети върху нея или да я натискате и се уверете, че лежи по-ниско от отвора за източване.

ПОДДРЪЖКА

- Преди да извършите каквато и да е поддръжка или почистване на изсушителя на въздух, винаги изключвайте уреда и изваждайте щепсела от контакта.
- Използвайте мека кърпа за избърсване на уреда.
- Не пръскайте с вода изсушителя на въздух.
- Не използвайте агресивни химикали, бензин, почистващи препарати, химически обработени кърпи или други почистващи разтвори. Тези предмети и химикали могат да повредят корпуса на изсушителя на въздух.
- За почистване на филтъра (фиг. 7) използвайте прахосмукачка или го почукайте леко, за да отстраните праха и замърсяванията. Ако филтърът не може да бъде почистен с прахосмукачка, използвайте топла вода и малко количество почистващ препарат със средна сила.
- Свалете резервоара за вода (фиг. 1) и се уверете, че отворът за източване не е запушен. Ако използвате непрекъснато източване, проверете дали по изходящите маркучи няма прегъвания или запушвания.

СЪХРАНЕНИЕ

Ако изсушителят на въздух няма да се използва за продължителен период от време, изключете го и извадете щепсела от главния източник на електрозахранване. Почистете захранващия кабел. Изпразнете изцяло резервоара за вода и го избършете. Покрийте изсушителя на въздух и го съхранявайте на сухо място, далеч от директна слънчева светлина.

ИЗХВЪРЛЯНЕ



Този символ върху продукта или опаковката му показва, че уредът не може да се третира като обикновен домакински отпадък, а трябва да бъде предаден в пункт за рециклиране на електрически и електронни уреди.

Вашият принос за правилното изхвърляне на този продукт предпазва околната среда и здравето на хората около вас. Неправилното му изхвърляне излага на опасност здравето и околната среда. Допълнителна информация относно рециклирането на този продукт можете да получите от местната градска управа, от пункта за събиране на вторични суровини или от магазина, в който сте закупили продукта.

ГАРАНЦИЯ/УСЛОВИЯ ЗА ЗАКУПУВАНЕ

Като условие за закупуване, купувачът поема отговорност за правилното използване и грижите за този уред в съответствие с настоящите отпечатани инструкции. Купувачът или потребителят трябва сам да прецени кога да използва уреда и за колко време. Моля, запазете касовата бележка (или фактурата), като доказателство за покупката. Касовата бележка трябва винаги да се представя при рекламация по време на гаранционния период. Може също така да ви помолят да посочите ПАРТИДНИЯ (LOT) номер, който съдържа датата на производство на продукта. Този номер се намира върху продукта и върху опаковката. Датата на производство може да се дешифрира, както следва: Първите 3 цифри след думата LOT представляват деня на производство. Следващите 2 цифри са последните две цифри от календарната година на производство, а буквата(ите) накрая са заводски идентификатор (например: LOT No.: 12313 ABC означава, че този продукт е произведен през ден 123, година 2013, в завод с код ABC).

ЗАБЕЛЕЖКА: В МАЛКО ВЕРОЯТНИЯ СЛУЧАЙ НА ВЪЗНИКВАНЕ НА ПРОБЛЕМ С ТОЗИ ПРОДУКТ, МОЛЯ, СЛЕДВАЙТЕ ГАРАНЦИОННИТЕ ИНСТРУКЦИИ. МОЛЯ, НЕ СЕ ОПИТВАЙТЕ ДА РЕМОНТИРАТЕ ПРОДУКТА САМИ. В ПРОТИВЕН СЛУЧАЙ ГАРАНЦИЯТА ЩЕ БЪДЕ АНУЛИРАНА И МОЖЕ ДА СЕ ПОЛУЧАТ МАТЕРИАЛНИ ЩЕТИ ИЛИ НАРАНЯВАНИЯ.

Техническите модификации не са разрешени.

Този продукт носи обозначението „СЕ“ и е произведен в съответствие с Директивата за електромагнитна съвместимост 2004/108/ЕО, Директивата за електрическо оборудване, работещо с ниско напрежение 2006/95/ЕО и Директивата за RoHS 2011/65/ЕС.

HDЕ010Е

220-240 V ~ 50 Hz
200 W

ОТСТРАНЯВАНЕ НА НЕИЗПРАВНОСТИ

Проблем	Решение(я)
Изушителят на въздух не работи	<ul style="list-style-type: none"> • Уверете се, че захранването е включено • Проверете захранващия кабел. Уверете се, че е правилно поставен и включен • Проверете електрическото захранване на сградата. Уверете се, че няма изгорял предпазител или че не се е включил защитен прекъсвач • Проверете дали резервоарът за вода е празен и поставен правилно
Уредът не намалява влажността	<ul style="list-style-type: none"> • Проверете дали филтърът не е мръсен или зацапан • Проверете дали входният и изходният отвори за въздух не са запушени • Проверете дали влажността в помещението е над стойността, на която е настроен изсушителят на въздух • Проверете дали няма отворени врати или прозорци • Отстранете предметите или устройствата, които могат да създават или да увеличават влажността в помещението
Изушителят на въздух е твърде шумен	<ul style="list-style-type: none"> • Проверете дали изсушителят на въздух е поставен върху плоска, стабилна и сигурна повърхност
От изсушителя на въздух тече вода	<ul style="list-style-type: none"> • Проверете дали изсушителят на въздух е в добро работно състояние и дали корпусът и резервоарът за вода не са спукани
Изушителят на въздух не събира водата	<ul style="list-style-type: none"> • Влажността е ниска • Температурата е ниска
Цифровият дисплей показва P1	<ul style="list-style-type: none"> • Регулаторът за влажност не работи добре или не е свързан правилно; Свържете се с центъра за обслужване на Kaz
Цифровият дисплей показва P2	<ul style="list-style-type: none"> • Температурният сензор не работи добре или не е свързан правилно; свържете се с центъра за обслужване на Kaz

ЗАБЕЛЕЖКА: Ако възникне проблем и той не бъде отстранен, след като сте извършили посочената по-горе проверка, изключете уреда, извадете щепсела от основния източник на захранване и СЛЕДВАЙТЕ ГАРАНЦИОННИТЕ ИНСТРУКЦИИ В никакъв случай не се опитвайте да ремонтирате уреда. Извършването на промени, ремонтването или обслужването на изсушителя на въздух са опасни за всекиго. Само упълномощеният персонал в сервизите може да извършва обслужване и ремонт на този уред.

DŮLEŽITÉ BEZPEČNOSTNÍ DOPORUČENÍ

Před prvním použitím vysoušeče si přečtěte pozorně návod k obsluze a pak ho uložte na bezpečném místě.

- Tento spotřebič mohou používat děti od 8 let a osoby s omezenými fyzickými, smyslovými nebo duševními schopnostmi nebo bez patřičných zkušeností a znalostí, pokud jsou pod dozorem nebo byly seznámeny s bezpečným používáním spotřebiče a pochopily nebezpečí, která jim mohou hrozit. Děti si se spotřebičem nesmějí hrát. Čištění a užitelskou údržbu nesmějí děti provádět bez dozoru.
- Nikdy neponořujte spotřebič do vody nebo jiné kapaliny.
- Nikdy nepoužívejte spotřebič, má-li poškozený kabel nebo zástrčku, po selhání, nebo když spadl či je jinak poškozen.
- Když spotřebič nepoužíváte, potřebujete ho přemístit nebo vyčistit, vypojte jej ze sítě.
- Nespouštějte ani nezastavujte spotřebič zapojením nebo odpojením napájecího kabelu. Mohlo by dojít k požáru anebo k úrazu elektrickým proudem.
- Při zapojování spotřebiče nepoužívejte prodlužovací kabel nebo rozdvojku. Mohlo by dojít k požáru anebo k úrazu elektrickým proudem.
- Nepoškozujte ani neupravujte napájecí kabel nebo zástrčku. Neměňte napájecí kabel ani na něm nedělejte uzly ani ho neohýbejte. Nestavte na něj těžké předměty a nevystavujte jej horku. Mohlo by dojít k požáru anebo k úrazu elektrickým proudem.
- Netahejte za napájecí šňůru a ani ji neohýbejte. Neotáčejte šňůru okolo zařízení, protože to může být příčinou jejího předčasného opotřebení a zlomení. Jestliže se napájecí šňůra zařízení poškodí, je nezbytné ji vyměnit, aby se zabránilo vzniku zdravotního i bezpečnostního rizika. Zařízení je třeba vrátit prodejci, u něhož bylo zakoupeno, anebo podobně kvalifikované

osobě. Pravidelně kontrolujte, zda není napájecí šňůra opotřebená nebo poškozená (zejména v místech, kde vstupuje do zařízení a u zástrčky).

- Ze zástrčky otřete prach a řádně ji zasuňte do zásuvky. Pokud není zástrčka řádně zasunuta do zásuvky, na kolicích se může usazovat prach, který by mohl způsobit požár anebo úraz elektrickým proudem.
- Používejte spotřebič pouze v případě, když napětí uvedené na typovém štítku odpovídá napětí v síti.
- Na spotřebič nestavte těžké předměty.
- Nestavte vysoušeč přímo na dřevěný nábytek nebo jiné povrchy, které by mohla voda poškodit. Vysoušeč umístěte na nekovový povrch nepropouštějící vodu. Společnost Kaz neuznává odpovědnost za škody na majetku způsobené rozlitou anebo prosakující vodou.
- Před přemístěním přístroje vyprázdněte nádobu na vodu, abyste zabránili případnému rozliti vody.
- Provozní teplota tohoto přístroje se pohybuje v rozmezí 5–35 °C.
- Tento vysoušeč je zkonstruován a schválen výhradně pro používání s nehořlavým chladivem R134a.
- Do otvoru pro přívod a vývod vzduchu nestrkejte prsty ani žádné předměty. Vnitřní ventilátor má vysoké otáčky a každé takové jednání může vést ke zranění nebo selhání přístroje.
- Nepokoušejte se spotřebič opravovat, rozebírat nebo modifikovat. Mohlo by dojít k požáru anebo k úrazu elektrickým proudem.
- Nedávejte spotřebič blízko zařízení vytvářejících teplo (např. kamna, topidla s ventilátorem atd.). Plastové díly se mohou roztavit a způsobit požár.

SOUČÁSTI (viz str. 4)

- 1 Otvor pro odvod vzduchu
- 2 Ovládací panel

- 3 Rukojeť pro přenášení
- 4 Vzduchový filtr
- 5 Otvor pro přívod vzduchu
- 6 Nádobka na vodu s obsahem cca 3 litry
- 7 Otvor pro odtokovou hadici
- 8 Plovák
- 9 Hadice pro průběžné odvádění vody
- 10 Napájecí kabel

OVLÁDACÍ PANEL

- a Vypínač
- b Tlačítko humidistatu
- c Tlačítko časovače
- d Kontrolka napájení
- e Kontrolka automatického odmrazování
- f Ukazatel plné nádoby na vodu
- g Digitální displej humidistatu
- h Ukazatel nastavení časovače

PRVNÍ POUŽITÍ

- Přečtěte si všechny pokyny, než začnete vysoušeč používat.
- Vybalte vysoušeč. Odstraňte veškerý obalový materiál a dejte ho do tříděného odpadu určeného k recyklaci.
- Umístěte vysoušeč na pevný, rovný povrch nepropouštějící vodu. Voda může poškodit nábytek a podlahovou krytinu a mohla by způsobit požár anebo úraz elektrickým proudem. Zajistěte, aby vysoušeč stál na bezpečném místě tak, aby se nemohl převrátit nebo spadnout.
- V prvních dnech používání můžete cítit zápach vycházející z přístroje. Je to úplně normální a není to nebezpečné. Zápach by měl brzo zmizet.

NÁVOD K OBSLUZE

UMÍSTĚNÍ VYSOUŠEČE

- Vlhkost cestuje vzduchem skoro stejně jako vůně a pachy. Protože se vlhkost pohybuje s prouděním vzduchu, je třeba umístit vysoušeč tak, aby mohl nasávat většinu vzduchu. Účinnost se zvýší, když bude umístěn tam, kde bude moci nasát většinu vlhkosti ze všech směrů a uvádět vzduch do pohybu, aby cirkuloval celou místností.
- Když stavíte vysoušeč na místo, zajistěte, aby stál na vodorovném povrchu. Když není povrch vodorovný, může vysoušeč vibrovat nebo pracovat s menší účinností.
- Kvůli mobilitě je vysoušeč vybaven kolečky. Pokud chcete vysoušeč přemístit, nezapomeňte ho vypnout a vyprázdnit nádobu na vodu.

- Při zapojování spotřebiče nepoužívejte prodlužovací kabel nebo rozdvojku. Postavte vždy vysoušeč tak, aby byl blízko pevné zásuvky.

OBSLUHA

- Přístroj zapněte stisknutím tlačítka (a). Rozsvítí se kontrolka napájení (d). Po 5 sekundách se na displeji objeví aktuální relativní vlhkost v místnosti.

Poznámka: Pokud se na displeji objeví označení [LO], je zjištěná vlhkost prostředí nižší než 35 %. Pokud se na displeji objeví označení [HI], přesahuje zjištěná vlhkost prostředí 90 %.

NEPŘETRŽITÝ PROVOZ A NASTAVENÍ ČASOVAČE

- Můžete si vybrat, zda přístroj poběží 2, 4 nebo 8 hodin nebo nepřetržitě:
 1. Nepřetržitý provoz je výchozí nastavení přístroje při zapnutí. Pokud potřebujete resetovat funkci nepřetržitého provozu, stiskněte opakovaně tlačítko časovače (c), dokud všechny 3 kontrolky LED 2H, 4H, 8H (h) nezhasnou.
 2. Nastavení časovače: požadovaný počet hodin nastavíte opakovaným stisknutím tlačítka časovače (c). Přístroj se po uplynutí zvolené doby automaticky vypne.
 3. Pokud přístroj vypnete, toto nastavení se zruší.

HUMIDISTAT A POKROČILÝ SYSTÉM KONTROLY VLHKOSTI

- Zařízení poběží automaticky, dokud není dosažena požadovaná vlhkost. Jakmile k tomu dojde, kompresor se automaticky vypne. Ventilátor zůstane v chodu, dokud nebude zařízení ručně vypnuto nebo dokud neuběhne doba nastavená pomocí časovače. Tato funkce umožní přesnější určení vlhkosti a efektivnější použití kompresoru.
- Vlhkost v procentech zvolíte stisknutím tlačítka (b), dokud se na displeji neobjeví požadované procento (80, 70, 60, 50, 40 %). Po uplynutí dalších 5 sekund se na displeji objeví aktuální vlhkost prostředí.

Poznámka: Pokud je zvolen nepřetržitý provoz (viz Nastavení časovače), bude přístroj fungovat nezávisle na vlhkosti prostředí.

AUTOMATICKÉ ODMRAZOVÁNÍ

Když se teplota blíží 10 °C, spustí se automaticky funkce automatického odmrazování. Rozsvítí se žlutá kontrolka LED (e). Přístroj začne automaticky fungovat v cyklu automatického odmrazování: Kompresor se vždy na 8 minut zastaví a po jejich uplynutí poběží 24 minut. Ventilátor poběží po celou dobu odmrazování.

POKYNY PRO ODSTRAŇOVÁNÍ VODY (viz str. 5)

1. NÁDOBA NA VODU

- Když nepoužíváte odvodňovací hadici, voda poteče do nádoby umístění na zadní straně přístroje. Jakmile se nádoba naplní, rozsvítí se červená kontrolka (f) a kompresor se automaticky vypne. Přístroj přejde do pohotovostního režimu.

Nádobu je třeba vyprázdnit (obr. 2) a vrátit na původní místo (obr. 3). Přístroj se pak automaticky znovu zapne.

- Pokud kontrolka  (f) stále ještě svítí, vytáhněte nádobu na vodu (6) zase ven (obr. 1).
- Zkontrolujte, zda je plovák (8) správně instalován. Plovák se nesmí odstranit, protože jinak nelze zaručit, že bude vysoušení automaticky přerušeno. Přetékající voda může poškodit okolní předměty a podlahovou krytinu nebo způsobit úraz elektrickým proudem.

Poznámka: Chcete-li zabránit případné poruše kompresoru, způsobené přerušovaným provozem, vyhněte se opakovanému vyjímání a vkládání nádoby na vodu.

2. NEPŘETRŽITÉ ODVÁDĚNÍ VODY

- Chcete-li využívat možnost vodu nepřetržitě odvádět, vyjměte nádobu na vodu (obr. 1) a k odtokovému otvoru (7) připevněte hadici (9) podle schématu (obr. 4). Zkontrolujte, zda dobře přiléhá, aby nedošlo k prosakování vody. Vraťte nádobu na místo podle schématu (obr. 5-6).
- Pokud by teplota v okolí hadice mohla klesnout k bodu mrazu, nepoužívejte funkci nepřetržitého odvádění vody. Voda by uvnitř hadice mohla zmrznout a voda by z nádoby nemohla odtékat. Pak by mohla voda z přístroje unikat a poškodit předměty v okolí.
- Když používáte přístroj po dlouhé době uskladnění nebo když je voda nepřetržitě odváděna po dlouhou dobu bez dozoru, provádějte v pravidelných intervalech kontrolu přístroje. Jedná se především o cizí předměty atd., které by mohly ucpat potrubí, takže by mohlo dojít k přehřívání přístroje anebo unikání vody.

Poznámka: Při používání funkce nepřetržitého odvádění vody vždy zkontrolujte, zda je odtoková hadice položena vodorovně a řádně upevněna. Nesmí být stlačena ani tvořit smyčku a musí vždy ležet tak, aby byla níže než odtokový otvor.

ÚDRŽBA

- Před prováděním údržby nebo čištěním vždy vysoušeč vypněte a vytáhněte ze zásuvky.
- Při čištění spotřebiče používejte měkký hadřík.
- Nestříkejte na vysoušeč vodu.
- Nepoužívejte silné chemikálie, benzín, čisticí prostředky, hadříky s chemickou úpravou nebo jiné čisticí roztoky. Tyto prostředky a chemikálie mohou poškodit povrch vysoušeče.
- K čištění filtru (obr. 7) použijte vysavač nebo na filtr lehce klepněte, abyste odstranili prach a nečistoty. Pokud nelze filtr vysavačem vyčistit, použijte teplou vodu s malým množstvím středně silného čisticího prostředku.
- Vyjměte nádobu na vodu (obr. 1) a zkontrolujte, zda není odtokový otvor ucpaný. Pokud se voda nepřetržitě odvádí, zkontrolujte, zda nejsou odtokové hadice přehnuté nebo ucpané.

SKLADOVÁNÍ

Jestliže nebudete vysoušeč delší dobu používat, vypněte ho a odpojte od sítě. Dejte kabel do pořádku. Zcela vyprázdněte nádobu na vodu a dosucha ji vytřete. Vysoušeč přikryjte a uložte ho na suchém místě, kam nesvítí slunce.

LIKVIDACE



Tento symbol na výrobku nebo na jeho obalu znamená, že se spotřebičem nemůžete zacházet jako s běžným odpadem z domácnosti, ale musíte ho dát do sběrného dvora, který provádí sběr elektrických a elektronických zařízení k recyklaci.

Vhodnou likvidací tohoto výrobku přispějete k ochraně životního prostředí a zdraví vašich spoluobčanů. Nevhodnou likvidací ohrozíte zdraví a životní prostředí. Další informace o recyklaci tohoto výrobku můžete získat na městském či místním úřadě, u technických služeb provádějící sběr odpadu nebo v obchodě, kde jste výrobek koupili.

ZÁRUKA/KUPNÍ PODMÍNKY

Podmínkou prodeje je, že kupující přebírá odpovědnost za správné užívání a péči o tento spotřebič na základě tohoto tištěného návodu. Kupující nebo uživatel musí sám posoudit, kdy spotřebič použít a dobu, po kterou bude používán. Uschovejte prosím účtenku (nebo fakturu) jako doklad o koupi. Při reklamaci v záruční době vždy musíte předložit doklad o koupi. Můžete být také požádáni o poskytnutí výrobního čísla (kód LOT), v němž je uvedeno datum výroby přístroje. Tento kód je umístěn jak na výrobku, tak i na obalu. Datum výroby se dá dekodovat takto: První 3 číslice po LOT představují den výroby. Další 2 číslice jsou dvě poslední čísla kalendářního roku výroby a písmeno (písmena) na konci určují výrobní závod (Např.: LOT č. 12313 ABC znamená, že výrobek byl vyroben 123. den roku 2013 ve výrobním závodě s kódem ABC).

POZNÁMKA: V NEPRAVDĚPODOBNÉM PŘÍPADĚ, ŽE BUDETE MÍT S TÍMTO VÝROBKEM PROBLÉMY, POSTUPUJTE PROSÍM PODLE ZÁRUČNÍCH POKYNŮ. NEPOKOUŠEJTE SE PROSÍM OPRAVIT TENTO VÝROBEK SAMI. NEPOKUD TO UDĚLÁTE, ZTRÁCÍ ZÁRUKA PLATNOST A MOHLO BY DOJÍT KE ŠKODÁM NA MAJETKU NEBO KE ZRANĚNÍ OSOB.

Technické změny vyhrazeny.

Tento produkt nese označení CE a je vyroben v souladu se směrnicí o elektromagnetické kompatibilitě 2004/108/ES, směrnicí o nízkém napětí 2006/95/ES a směrnicí RoHS 2011/65/EU.

HDE010E

220-240 V ~/50 Hz
200 W

ODSTRAŇOVÁNÍ POTÍŽÍ

Příznaky	Řešení
Vysoušeč nefunguje	<ul style="list-style-type: none"> • Přesvědčte se, že je přístroj ZAPNUT • Zkontrolujte napájecí kabel. Přesvědčte se, že je správně zapojen do zásuvky a zapnut. • Zkontrolujte, zda vám jde v domě elektrický proud. Přesvědčte se, že není vypadlý jistič nebo nebyl aktivován bezpečnostní spínač. • Zkontrolujte, zda je nádoba na vodu prázdná a správně umístěná
Přístroj nesnižuje vlhkost	<ul style="list-style-type: none"> • Zkontrolujte, zda filtr není špinavý nebo znečištěný • Zkontrolujte, zda není ucpaný přívod a vývod vzduchu • Zkontrolujte, zda je vlhkost v místnosti vyšší, než vlhkost, na niž je vysoušeč nastaven • Zkontrolujte, zda nejsou otevřeny žádné dveře nebo okna • Odstraňte z místnosti předměty nebo zařízení, která mohou produkovat nebo zvyšovat vlhkost
Vysoušeč je příliš hlučný	<ul style="list-style-type: none"> • Zkontrolujte, zda je vysoušeč umístěn na rovném, stabilním a bezpečném povrchu
Z vysoušeče uniká voda	<ul style="list-style-type: none"> • Přesvědčte se, že je vysoušeč v dobrém funkčním stavu a nemá prasklý kryt nebo nádobu na vodu
Vysoušeč neshromažďuje vodu	<ul style="list-style-type: none"> • Nízká vlhkost • Nízká teplota
Digitální displej ukazuje P1	<ul style="list-style-type: none"> • Humidistat nefunguje správně nebo není správně připojený; Obratě se na servisní středisko Kaz
Digitální displej ukazuje P2	<ul style="list-style-type: none"> • Teplotní snímač nefunguje správně nebo není správně připojený; obratě se na servisní středisko Kaz

POZNÁMKA: Pokud máte nějaké problémy s vysoušečem a pokud tyto potíže přetrvávají i po výše uvedených kontrolách, přístroj vypněte, odpojte jej od sítě a POSTUPUJTE PODLE ZÁRUČNÍCH POKYNŮ.

Nikdy se nepokoušejte spotřebič opravit. Je nebezpečné vysoušeč modifikovat, opravovat nebo provádět na něm jiné servisní práce. Servis a opravy tohoto spotřebiče mohou provádět pouze oprávnění servisní pracovníci.

WICHTIGE SICHERHEITSHINWEISE

Lesen Sie die Bedienungsanleitung bitte sorgfältig durch, bevor Sie Ihren Luftentfeuchter das erste Mal benutzen. Bewahren Sie diese anschließend an einem sicheren Ort auf.

- Dieses Gerät kann auch von Kindern ab 8 Jahren sowie von körperlich und/oder geistig behinderten oder von Personen verwendet werden, die im Umgang damit keine Erfahrung haben, wenn sie vorab in der sicheren Verwendung des Geräts unterwiesen wurden und sich der damit verbundenen Gefahren bewusst sind. Kinder dürfen nicht mit dem Gerät spielen. Des Weiteren darf es nicht von Kindern gereinigt oder gewartet werden, ohne dass diese dabei beaufsichtigt werden.
- Tauchen Sie das Gerät niemals in Wasser oder andere Flüssigkeiten ein.
- Benutzen Sie das Gerät niemals, wenn ein Kabel oder ein Anschluss beschädigt ist, nachdem das Gerät eine Fehlfunktion aufwies, heruntergefallen ist oder anderweitig beschädigt wurde.
- Trennen Sie das Gerät immer dann von der Netzstromversorgung, wenn es nicht benutzt wird, und bevor Sie es an einen anderen Ort bringen oder reinigen.
- Setzen Sie das Gerät nicht in oder außer Betrieb, indem Sie den Netzstecker ein- oder ausstecken. Es könnte dadurch in Brand geraten und/oder Sie könnten einen Stromschlag bekommen.
- Verwenden Sie zum Anschließen dieses Geräts keine Verlängerungskabel oder Adapter. Es könnte dadurch in Brand geraten und/oder Sie könnten einen Stromschlag bekommen.
- Beschädigen oder verändern Sie das Netzkabel oder den –stecker nicht. Hantieren Sie nicht mit dem Netzkabel, verknoten oder verdrehen Sie es nicht. Stellen Sie keine schweren Gegenstände auf das Netzkabel und setzen Sie es keinen hohen Temperaturen aus. Das Gerät könnte dadurch in Brand geraten und/oder Sie könnten einen Stromschlag bekommen.
- Ziehen oder verdrehen Sie das Kabel nicht. Wickeln Sie das Kabel nicht um das Gerät, da dies möglicherweise zu vorzeitiger Abnutzung und Bruch führen kann. Wenn das Netzkabel beschädigt ist,

muss das Gerät ausgetauscht werden. Bitte senden Sie das Gerät an den Händler, von dem Sie es erworben haben, oder an eine vergleichbare Stelle, um eine Gefährdung zu verhindern. Prüfen Sie das Netzkabel regelmäßig auf Abnutzung und Schäden (insbesondere am Stecker und dort, wo es in das Gerät eintritt).

- Wischen Sie den Staub vom Netzstecker ab und stecken ihn fest in die Steckdose ein. Wenn der Stecker nicht richtig eingesteckt wird, kann sich auf den Anschlüssen Staub sammeln, wodurch das Gerät in Brand geraten könnte und/oder Sie einen Stromschlag bekommen könnten.
- Betreiben Sie das Gerät ausschließlich mit der auf dem Typenschild angegebenen Spannung.
- Legen Sie keine schweren Gegenstände auf das Gerät.
- Stellen Sie den Luftentfeuchter nicht direkt auf Holzmöbel oder andere Oberflächen, die durch Wasser beschädigt werden könnten. Stellen Sie den Luftentfeuchter stattdessen auf eine wasserfeste, nichtmetallische Oberfläche. Kaz übernimmt keinerlei Haftung für Sachschäden, die durch auslaufendes Wasser verursacht werden.
- Leeren Sie den Wasserbehälter, bevor Sie das Gerät an einen anderen Ort bringen, damit kein Wasser auslaufen kann.
- Dieses Gerät kann bei Temperaturen zwischen 5-35°C betrieben werden.
- Dieser Luftentfeuchter wurde speziell für die Verwendung mit nicht entflammbarem R134 Kühlmittel konzipiert und dafür zugelassen.
- Stecken Sie Ihre Finger oder Gegenstände nicht in das Luftauslassgitter oder die Luftansaugöffnung. Der eingebaute Lüfter dreht sich mit hoher Geschwindigkeit, dadurch kann es zu Verletzungen oder Fehlfunktionen kommen.
- Versuchen Sie nicht, das Gerät zu reparieren, auseinanderzubauen oder zu verändern. Es könnte dadurch in Brand geraten und/oder Sie könnten einen Stromschlag bekommen.
- Stellen Sie den Luftentfeuchter nicht in der Nähe von Geräten auf, die Wärme abgeben (wie z. B. Öfen, Heizlüfter usw.). Die Kunststoffteile könnten

dadurch schmelzen und es könnte in Folge dessen zu einem Brand kommen.

TEILE (siehe Seite 4)

- 1 Luftauslassgitter
- 2 Bedienfeld
- 3 Transportgriff
- 4 Luftfilter
- 5 Luftansaugöffnung
- 6 Wasserbehälter mit ca. 3 Litern
- 7 Öffnung für Wasserablaufschauch
- 8 Schwimmer
- 9 Schlauch zur fortwährenden Wasserabführung
- 10 Netzkabel

BEDIENFELD

- a Ein-/Aus-Taste
- b Hygrostat-Taste
- c Timer-Taste
- d Anzeige Stromversorgung
- e Anzeige automatische Abtaufunktion
- f Anzeige Wasserbehälter voll
- g Hygrostat-Digital-Display
- h Anzeige Timer-Einstellungen

ERSTBENUTZUNG

- Bevor Sie den Luftentfeuchter in Betrieb nehmen, lesen Sie bitte die gesamte Anleitung durch.
- Packen Sie den Luftentfeuchter aus. Entfernen Sie alle Verpackungsmaterialien und recyceln Sie diese ordnungsgemäß.
- Stellen Sie den Luftentfeuchter auf eine stabile, gerade, wasserfeste Oberfläche. Wasser kann Möbel und Bodenbeläge beschädigen und einen Brand verursachen oder Ihnen einen Stromschlag versetzen. Vergewissern Sie sich, dass der Luftentfeuchter sicher steht, so dass er nicht umfallen kann.
- In den ersten Tagen kann das Gerät einen ungewöhnlichen Geruch abgeben. Dies ist normal und ungefährlich und sollte schnell verschwinden.

BEDIENUNGSANLEITUNG**POSITIONIERUNG DES LUFTENTFEUCHTERS**

- Feuchtigkeit bewegt sich ähnlich wie Düfte und Gerüche durch die Luft. Da Feuchtigkeit sich mit dem Luftstrom bewegt, sollten Sie den Luftentfeuchter an einer Stelle platzieren, an der er die meiste Luft ansaugen kann. Seine Effektivität erhöht sich weiter, wenn Sie ihn an einem Ort aufstellen, an dem er Feuchtigkeit aus allen Richtungen aufnehmen und die Luft im Raum zirkulieren kann.
- Achten Sie beim Aufstellen des Luftentfeuchters darauf, ihn auf eine ebene, gerade Oberfläche zu stellen. Wenn diese Voraussetzung nicht gegeben ist, kann es sein, dass der Luftentfeuchter vibriert oder weniger effizient arbeitet.
- Der Luftentfeuchter ist mit Laufrollen ausgestattet, um ihn einfach verstellen zu können. Wenn Sie den Luftentfeuchter an

einen anderen Ort bringen möchten, vergewissern Sie sich zuerst, dass er ausgeschaltet und der Wasserbehälter geleert ist.



- Verwenden Sie keine Verlängerungskabel oder Adapter zum Anschließen dieses Geräts. Stellen Sie den Luftentfeuchter in der Nähe einer Wandsteckdose auf.

BETRIEB

- Drücken Sie die Ein-/Aus-Taste  (a), um das Gerät einzuschalten. Die Anzeige für die Stromversorgung (d) leuchtet auf. Nach 5 Sekunden wird die tatsächliche relative Luftfeuchtigkeit im Raum auf dem Display angezeigt.

Anmerkung: Wenn die Anzeige [LO] erscheint, beträgt die ermittelte Raumfeuchtigkeit weniger als 35 %. Wenn die Anzeige [HI] erscheint, beträgt die ermittelte Raumfeuchtigkeit über 90 %.

DAUERBETRIEB UND TIMER-EINSTELLUNG

- Sie können wählen, ob Sie das Gerät 2, 4 oder 8 Stunden oder im Dauerbetrieb laufen lassen möchten:
 1. Der Dauerbetrieb ist beim Einschalten des Geräts standardmäßig eingestellt. Falls Sie diese Funktion zurückstellen müssen, drücken Sie die Timer-Taste  (c) wiederholt, bis alle 3 LED-Anzeigen  (h) aus sind.
 2. Timer-Einstellung: Drücken Sie die Timer-Taste  (c) mehrmals, um die gewünschte Stundenzahl auszuwählen. Nach Ablauf der ausgewählten Zeitdauer schaltet sich das Gerät automatisch aus.
 3. Wenn Sie das Gerät ausschalten, wird diese Timer-Auswahl gelöscht.

HYGROSTAT- UND FORTSCHRITTLICHES FEUCHTIGKEITSKONTROLLSYSTEM

- Das Gerät ist automatisch in Betrieb, bis die gewünschte Luftfeuchtigkeit erreicht ist. Dann schaltet sich der Kompressor aus. Der Ventilator läuft weiter, bis das Gerät manuell ausgeschaltet wird. Mit dieser Funktion sind eine präzisere Ermittlung der Luftfeuchtigkeit und ein effizienter Einsatz des Kompressors möglich.
- Wählen Sie die Luftfeuchtigkeit in % aus, indem Sie die Taste  (b) solange drücken, bis der gewünschte %-Wert (80; 70; 60; 50; 40 %) auf dem Display angezeigt wird. Nach 5 Sekunden wird die momentane Luftfeuchtigkeit im Raum auf dem Display angezeigt.

Anmerkung: Falls Dauerbetrieb ausgewählt wurde (siehe Abschnitt Timer-Einstellung), arbeitet das Gerät unabhängig von der Luftfeuchtigkeit im Raum.

AUTOMATISCHES ABTAUEN

Wenn die Temperatur sich 10°C nähert, wird die automatische Abtaufunktion aktiviert und die LED-Anzeige  (e) leuchtet gelb. Das Gerät durchläuft den Abtauzyklus automatisch: Der Kompressor schaltet sich 8 Minuten lang aus und läuft anschließend 24 Minuten lang. Dies geschieht wiederholt. Zum Abtauen läuft der Lüfter im Dauerbetrieb.

ANLEITUNG ZUM ABLASSEN DES WASSERS (siehe Seite 5)**1. WASSERBEHÄLTER**

- Wenn der Wasserschlauch nicht verwendet wird, läuft das Wasser in den Behälter auf der Rückseite des Geräts. Sobald der Behälter

voll ist, leuchtet die Anzeige  (f) rot auf und der Kompressor schaltet sich automatisch aus. Das Gerät geht in den Standby-Modus über. Der Wasserbehälter sollte jetzt entleert (Abb. 2) und wieder eingesetzt werden (Abb. 3). Anschließend schaltet sich das Gerät automatisch wieder ein.

- Falls die Kontroll-Anzeige  (f) nicht erlischt, ziehen Sie den Wasserbehälter (6) erneut heraus (Abb. 1).
- Vergewissern Sie sich, dass der Schwimmer (8) richtig installiert ist. Der Schwimmer darf nicht entfernt werden, da die automatische Unterbrechung des Entfeuchtungsvorgangs ansonsten nicht gewährleistet ist. Überlaufendes Wasser kann zu einer Beschädigung von Gegenständen und Bodenbelägen führen oder Sie könnten einen Stromschlag bekommen.

Anmerkung: Um zu vermeiden, dass der Kompressor aufgrund eines wiederholten Anlaufens Schaden nimmt, entnehmen Sie den Wasserbehälter bitte nicht zu oft.

2. FORTLAUFENDES ABLASSEN DES WASSERS

- Um diese Funktion zu nutzen, nehmen Sie den Wasserbehälter heraus (Abb. 1) und bringen Sie den Wasserschlauch (9), wie in Abb. 4 dargestellt, an der Ablassöffnung (7) an. Stellen Sie sicher, dass er richtig sitzt, um Leckagen zu vermeiden. Setzen Sie den Wasserbehälter wie in den Abb. 5-6 dargestellt wieder ein.
- Lassen Sie das Wasser nicht fortlaufend ablaufen, wenn die Möglichkeit besteht, dass die Temperatur um den Schlauch herum bis auf den Gefrierpunkt absinken könnte. Das Wasser könnte im Schlauch gefrieren und somit verhindern, dass das Wasser aus dem Auffangbehälter ablaufen kann. Es könnte dadurch zu Leckagen kommen, aufgrund derer umliegende Gegenstände beschädigt werden könnten.
- Wenn Sie das Gerät nach einer langen Lagerzeit in Betrieb nehmen oder wenn das Wasser fortlaufend ohne Beaufsichtigung des Geräts abgelassen wird, überprüfen Sie den Luftentfeuchter regelmäßig auf Fremdkörper usw., die die Leitungen verstopfen könnten, da es dadurch zu einer übermäßigen Wärmeentwicklung und/oder Wasserleckagen kommen kann.

Anmerkung: Wenn Sie das Gerät mit der Funktion „fortlaufendes Ablassen“ betreiben, stellen Sie sicher, dass der Ablassschlauch horizontal liegt und gut befestigt ist. Achten Sie darauf, dass er nicht aufgerollt oder zusammengedrückt wird und stellen Sie sicher, dass er niedriger als die Auslassöffnung liegt.

WARTUNG

- Schalten Sie den Luftentfeuchter vor der Wartung oder Reinigung immer aus und trennen Sie das Gerät von der Stromversorgung.
- Verwenden Sie zum Reinigen des Geräts ein weiches Tuch.
- Besprühen Sie den Luftentfeuchter nicht mit Wasser.
- Verwenden Sie keine aggressiven Chemikalien oder Reinigungsmittel, Benzin, chemisch behandelte Tücher oder andere Reinigungslösungen, da diese Gegenstände und Mittel das Gehäuse des Luftentfeuchters beschädigen könnten.
- Reinigen Sie den Filter (Abb. 7) mit einem Staubsauger oder klopfen Sie leicht dagegen, um Staub und Schmutz zu entfernen. Falls die Reinigung mit dem Staubsauger nicht funktioniert, verwenden Sie warmes Wasser mit etwas mildem Reinigungsmittel.
- Nehmen Sie den Wasserbehälter (Abb. 1) heraus und stellen Sie sicher, dass der Ablaufauslass nicht verstopft ist. Falls Sie das Wasser

fortlaufend ablassen, überprüfen Sie, dass die Ablaufschläuche nicht geknickt oder verstopft sind.

LAGERUNG

Falls Sie den Luftentfeuchter längere Zeit nicht benutzen, schalten Sie das Gerät aus und trennen Sie es von der Netzstromversorgung. Rollen Sie das Netzkabel auf. Entleeren Sie den Wasserbehälter vollständig und wischen Sie ihn sauber aus. Decken Sie den Luftentfeuchter ab und lagern Sie ihn an einem trockenen Ort, an dem er keiner direkten Sonneneinstrahlung ausgesetzt ist.

ENTSORGUNG



Dieses Symbol auf dem Produkt oder dessen Verpackung weist darauf hin, dass das Gerät nicht im normalen Hausmüll entsorgt werden kann, sondern zu einer Wertstoffsammelstelle gebracht werden muss, wo elektrische und elektronische Geräte recycelt werden.

Durch Ihren Beitrag zur ordnungsgemäßen Entsorgung dieses Produkts werden die Umwelt und die Gesundheit Ihrer Mitmenschen geschützt. Die Gesundheit und die Umwelt werden durch eine unsachgemäße Entsorgung gefährdet. Weitere Informationen bezüglich des Recyclens dieses Produkts erhalten Sie bei Ihrer Kommunalverwaltung, von Ihrer Müllabfuhr oder in dem Geschäft, in dem Sie das Produkt gekauft haben.

GARANTIE/KAUFBEDINGUNGEN

Der Käufer übernimmt im Rahmen der Kaufbedingungen die Verantwortung für die ordnungsgemäße Verwendung und Pflege des Geräts gemäß dieser gedruckten Anleitung. Der Käufer oder Benutzer muss selbst entscheiden, wann und wie lange er das Gerät verwendet. Bewahren Sie als Kaufnachweis bitte Ihre Quittung (oder Rechnung) auf. Wenn Sie während des Garantiezeitraums einen Anspruch geltend machen möchten, müssen Sie immer die Quittung vorlegen. Des Weiteren werden Sie unter Umständen nach der Losnummer (LOT) gefragt, aus der das Herstellungsdatum Ihres Produkts hervorgeht. Diese Nummer finden Sie sowohl auf dem Produkt als auch auf der Verpackung. Daraus geht das Herstellungsdatum folgendermaßen hervor: Die ersten 3 Ziffern nach LOT geben den Herstellungstag an. Die nächsten 2 Ziffern geben die letzten beiden Zahlen des Kalenderjahrs an, in dem das Produkt hergestellt wurde und die Buchstaben am Ende geben Aufschluss über die Produktionsstätte (z. B. LOT-Nr. 12313 ABC: Dieses Produkt wurde am 123. Tag des Jahres 2013 im Werk mit dem Code ABC hergestellt).

ANMERKUNG: IN DEM UNWAHRSCHEINLICHEN FALL, DASS SIE EIN PROBLEM MIT DIESEM PRODUKT HABEN, BEFOLGEN SIE BITTE DIE ANLEITUNG BEZÜGLICH DER GELTENDMACHUNG EINES GARANTIEANSPRUCHS. BITTE VERSUCHEN SIE NICHT, DIESES PRODUKT SELBST ZU REPARIEREN. DADURCH ERLISCHT DER GARANTIEANSPRUCH UND ES KÖNNTE ZU SACHSCHÄDEN ODER VERLETZUNGEN KOMMEN.

Technische Änderungen vorbehalten.

Dieses Produkt trägt die CE-Kennzeichnung und wurde in Übereinstimmung mit der Richtlinie über elektromagnetische Verträglichkeit 2004/108/EG, der Niederspannungsrichtlinie 2006/95/EG sowie der RoHS-Richtlinie 2011/65/EU hergestellt.

HDE010E

220–240 V ~ 50Hz
200W

FEHLERSUCHE UND -BEHEBUNG

Symptom	Lösung(en)
Der Luftentfeuchter läuft nicht.	<ul style="list-style-type: none"> • Stellen Sie sicher, dass das Gerät EINGeschaltet ist. • Überprüfen Sie das Netzkabel. Stellen Sie sicher, dass es richtig eingesteckt ist. • Überprüfen Sie die Stromversorgung zum Gehäuse des Geräts. Stellen Sie sicher, dass die Sicherung oder der Sicherheitsschalter nicht ausgelöst haben. • Vergewissern Sie sich, dass der Wasserbehälter leer und richtig eingesetzt ist.
Das Gerät verringert die Luftfeuchtigkeit nicht.	<ul style="list-style-type: none"> • Vergewissern Sie sich, dass der Filter nicht schmutzig oder verunreinigt ist. • Vergewissern Sie sich, dass die Luftansaugung und der Luftauslass nicht blockiert sind. • Vergewissern Sie sich, dass die Luftfeuchtigkeit im Raum höher ist, als jene, auf die der Luftentfeuchter eingestellt ist. • Stellen Sie sicher, dass keine Türen oder Fenster mehr geöffnet sind. • Entfernen Sie Gegenstände oder Geräte aus dem Raum, die Luftfeuchtigkeit erzeugen oder diese erhöhen könnten.
Der Luftentfeuchter ist zu laut.	<ul style="list-style-type: none"> • Stellen Sie sicher, dass der Luftentfeuchter auf einer ebenen, stabilen und sicheren Oberfläche steht.
Der Luftentfeuchter verliert Wasser.	<ul style="list-style-type: none"> • Stellen Sie sicher, dass der Luftentfeuchter in einem guten Zustand ist und das Gehäuse und der Wasserbehälter keine Risse aufweisen.
Der Luftentfeuchter sammelt kein Wasser.	<ul style="list-style-type: none"> • Die Luftfeuchtigkeit ist niedrig. • Die Temperatur ist niedrig.
Digital-Display zeigt P1.	<ul style="list-style-type: none"> • Hygrostat funktioniert nicht oder ist nicht richtig angeschlossen. Wenden Sie sich an das KAZ-Servicecenter
Digital-Display zeigt P2.	<ul style="list-style-type: none"> • Der Temperatursensor funktioniert nicht oder ist nicht richtig angeschlossen. Wenden Sie sich an das KAZ-Servicecenter

ANMERKUNG: Wenn Sie ein Problem mit dem Luftentfeuchter haben und dieses auch bestehen bleibt, nachdem Sie die oben angeführten Überprüfungen durchgeführt haben, schalten Sie das Gerät aus, trennen Sie es von der Netzstromversorgung und BEFOLGEN SIE BITTE DIE ANLEITUNG ZUR GELTENDMACHUNG EINES GARANTIEANSPRUCHS.

Versuchen Sie niemals, das Gerät zu reparieren. Es ist gefährlich, den Luftentfeuchter zu verändern, zu reparieren oder zu warten. Wartungsarbeiten oder Reparaturen dürfen nur von autorisierten Personen durchgeführt werden.

VIGTIGE SIKKERHEDSANVISNINGER

Læs betjeningsvejledningen omhyggeligt, før du tager luftaffugteren i brug første gang. Opbevar betjeningsvejledningen sikkert.

- Apparatet må anvendes af børn, som er 8 år eller ældre, samt af personer med nedsatte fysiske, sansemæssige eller mentale evner eller mangel på erfaring og viden, hvis de er under opsyn eller har fået instruktioner i brugen af apparatet på en sikker måde, og forstår de forbundne farer. Børn må ikke lege med apparatet. Rengøring og vedligeholdelse må ikke udføres af børn, med mindre de er under opsyn.
- Nedsæk ikke apparatet i vand eller andre væsker.
- Tag aldrig apparatet i brug, hvis en ledning eller et stik er beskadiget, hvis apparatet ikke fungerer korrekt, eller hvis apparatet er blevet tabt eller beskadiget på anden måde.
- Træk apparatets stik ud af stikkontakten, når det ikke anvendes, før det flyttes og før det rengøres.
- Tænd, og sluk ikke apparatet ved at trække stikket ud eller sætte stikket i stikkontakten. Dette kan medføre brand og/eller elektrisk stød.
- Anvend ikke forlængerledninger eller adaptere til at tilslutte apparatet. Dette kan medføre brand og/eller elektrisk stød.
- Ledningen eller stikket må ikke beskadiges eller modificeres. Ledningen må ikke manipuleres, bindes knude på eller snos. Placer ikke tunge genstande på ledningen, og udsæt ikke ledningen for varme. Dette kan medføre brand og/eller elektrisk stød.
- Du må ikke hive i eller sno ledningen, og den må ikke vikles omkring apparatet, da dette kan medføre, at den slides op før tid og går i stykker. Hvis netledningen på apparatet bliver beskadiget, skal den udskiftes hos den forhandler, hvor apparatet blev købt, eller af en kvalificeret fagperson, for at undgå farer.

Kontroller regelmæssigt netledningen for slitage og skader (specielt hvor ledningen går ind i apparatet og ved stikket).

- Tør støv af stikket, og sæt stikket helt ind i stikkontakten. Hvis stikket ikke er sat helt i stikkontakten, kan der samles støv på stikbenene, hvilket kan medføre brand og/eller elektrisk stød.
- Tilslut kun apparatet til den netspænding, der er angivet på identifikationspladen.
- Anbring ikke tunge genstande på apparatet.
- Placer ikke luftaffugteren direkte på træmøbler eller andre overflader, som kan beskadiges af vand. Beskyt luftaffugteren og omgivelserne ved at placere apparatet på en ikke-metallisk, vandtæt overflade. Kaz er ikke ansvarlig for materielle skader, som skyldes spild og/eller lækage af vand.
- For at forhindre spild skal vandtanken tømmes, før apparatet flyttes.
- Apparatets driftstemperaturområde ligger mellem 5-35° C.
- Denne luftaffugter er konstrueret og godkendt specifikt til brug med ikke-brændbart R134a-kølemiddel.
- Før ikke fingre eller øvrige genstande ind i luftindgangen og luftudgangen. Den indbyggede blæser roterer med høj hastighed, og derfor kan en sådan handling medføre personskade eller funktionsfejl.
- Forsøg ikke at reparere, adskille eller modificere apparatet. Dette kan medføre brand og/eller elektrisk stød.
- Placer ikke apparatet tæt på varmekilder (som f.eks. komfurer, varmeblæsere osv.). Plastdelene kan smelte, hvilket kan medføre brand.

KOMPONENTER (se side 4)

- 1 Luftudgangsåbning
- 2 Betjeningspanel
- 3 Transporthåndtag

- 4 Luftfilter
- 5 Luftindgangsåbning
- 6 Vandbeholder ca. 3 liter
- 7 Åbning til vandafløbslange
- 8 Svømmer
- 9 Slange til kontinuerlig vandaftapning
- 10 Ledning

BETJENINGSPANEL

- a Tænd-/sluk-knap
- b Humidistat-knap
- c Timerknap
- d Driftsindikator
- e Indikator for automatisk afrimning
- f Indikator for fuld beholder
- g Digitalt humidistat-display
- h Indikator for timerindstillinger

INDEN APPARATET TAGES I BRUG FØRSTE GANG

- Læs alle anvisninger, før luftaffugteren tages i brug første gang.
- Pak luftaffugteren ud. Fjern al emballage, og bortskaf den til genbrug.
- Placer luftaffugteren på en fast, plan og vandfast overflade. Vand kan beskadige møbler og gulvbelægning, og forårsage brand eller elektrisk stød. Sørg for, at luftaffugteren står sikkert, så den hverken kan vælte eller falde ned.
- Under de første dages brug kan du opleve, at apparatet udsender en lugt. Dette er helt normalt og sikkert, og den vil forsvinde hurtigt.

BETJENINGSVEJLEDNING

PLACERING AF LUFTAFFUGTEREN



- Fugt bevæger sig stort set gennem luften på samme måde som dufte. Da fugt bevæger sig sammen med luftstrømmen, skal luftaffugteren placeres et sted, hvor den kan suge mest mulig fugt ind. Effektiviteten optimeres, hvis den placeres et sted, hvor den kan suge mest mulig fugt ind fra alle retninger og cirkulere luften rundt i lokalet.
- Luftaffugteren skal placeres på en flad og plan overflade. Luftaffugteren kan vibrere eller fungere mindre effektivt, hvis overfladen ikke er plan.
- Der er monteret hjul på luftaffugteren for at gøre den mere mobil. Hvis du vil flytte luftaffugteren, skal du først sørge for, at den er slukket og at vandbeholderen er blevet tømt.
- Brug ikke forlængerledninger eller adaptere til at tilslutte apparatet. Sørg for at placere luftaffugteren tæt på en vægmonteret stikkontakt.

BETJENING

- Tryk på tænd-/sluk-knappen  (a) for at tænde luftaffugteren. Driftsindikatoren (d) lyser. Efter 5 sekunder vises den relative luftfugtighed i lokalet på displayet.

Bemærk: Hvis displayet viser [LO], er den registrerede luftfugtighed i lokalet under 35 %. Hvis displayet viser [HI], er den registrerede luftfugtighed i lokalet over 90 %.

KONTINUERLIG DRIFT OG TIMERINDSTILLING

- Du kan vælge at køre luftaffugteren i 2, 4 og 8 timer eller kontinuerligt:
 1. Standardindstillingen er kontinuerlig drift, når luftaffugteren tændes. Hvis du vil nulstille den kontinuerlige driftsfunktion, skal du trykke gentagne gange på timerknappen  (c), indtil alle 3 LED-indikatorer  (h) er slukket.
 2. Timerindstilling: Tryk gentagne gange på timerknappen  (c) for at vælge det ønskede timeantal. Luftaffugteren slukker automatisk, når det valgte antal timer er gået.
 3. Hvis du slukker for luftaffugteren, annulleres denne timerindstilling.

HUMIDISTAT OG AVANCERET FUGTSTYRINGSYSTEM

- Enheden vil køre automatisk, indtil den valgte fugtighed er nået, hvor kun kompressoren slukkes. Blæseren vil fortsætte med at køre, indtil enheden slukkes manuelt. Denne funktion giver mulighed for en mere nøjagtig fugtighedsregistrering og effektiv brug af kompressoren.
- Vælg luftfugtighedsprocent ved at trykke på knappen  (b), indtil de ønskede % (80, 70, 60, 50, 40 %) vises på displayet. Efter 5 sekunder vises lokalets aktuelle luftfugtighed på displayet.



Bemærk: Hvis kontinuerlig funktion vælges (se afsnittet om timerindstilling), fungerer apparatet uafhængigt af luftfugtigheden i lokalet.

AUTOMATISK AFRIMNING

Når temperaturen nærmer sig 10° C, aktiveres den automatiske afrimningsfunktion automatisk. LED-indikatoren  (e) lyser gult. Luftaffugteren starter automatisk afrimningsprocessen: Kompressoren vil gentagne gange standse i 8 minutter og køre i 24 minutter. Blæseren kører konstant for at afrime.

AFTØMNING AF VAND (se side 5)

1. VANDBEHOLDER

- Når vandslangen ikke anvendes, drænes vandet ned i beholderen bag på luftaffugteren. Når tanken er fuld, lyser lampen  (f) rødt, kompressoren slukkes automatisk, og luftaffugteren går på standby. Beholderen skal tømmes (fig. 2) og sættes på plads igen (fig. 3), hvorefter luftaffugteren automatisk starter igen.
- Hvis kontrollampen  (f) ikke slukker, skal du trække vandbeholderen (6) ud igen (fig. 1).
- Kontrollér, at svømmeren (8) er monteret korrekt. Svømmeren

må ikke fjernes, da den automatiske afbrydelse af affugtningen i så fald ikke længere kan garanteres. Vand, der løber over, kan beskadige genstande og gulvbelægning eller forårsage elektrisk stød.

Bemærk: For at forhindre at kompressoren går i stykker pga. afbrydelser under opstarten, må man ikke fjerne og isætte vandbeholderen gentagne gange efter hinanden.

2. KONTINUERLIG VANDAFTAPNING

- For at anvende den kontinuerlige aftapningsfunktion skal man fjerne vandbeholderen (fig. 1) og montere vandslangen (9) i drænåbningen (7), som vist i diagrammet (fig. 4). Sørg for, at slangen er monteret tætsluttende for at undgå lækager. Isæt vandbeholderen igen som vist i diagrammet (fig. 5-6).
- Aftap ikke vand kontinuerligt, hvis der er mulighed for at temperaturen omkring slangen kan falde til frysepunktet. Vandet i slangen kan fryse og forhindre vandet i beholderen i at løbe ud. Vandet kan lække fra luftaffugteren og beskadige genstande i nærheden af den.
- Hvis enheden bruges efter længere tids opbevaring eller til kontinuerlig aftapning af vand i længere tid uden opsyn, skal man regelmæssigt kontrollere luftaffugteren for fremmedlegemer osv., som kan tilstoppe rørene og medføre varmeudvikling og/eller vandudslip.

Bemærk: Når den kontinuerlige vandaftapningsfunktion anvendes, skal man sørge for, at drænslangen er placeret fladt, vandret og at den er fastgjort. Undgå overlappning eller sammentrykning, og sørg for, at den er placeret lavere end drænhullet.

VEDLIGEHOLDELSE

- Før luftaffugteren efterses eller rengøres, skal man altid slukke for den og trække stikket ud af stikkontakten.
- Rengør luftaffugteren med en blød klud.
- Sprøjt ikke vand på luftaffugteren.
- Brug ikke skræppe kemikalier, benzin, rengøringsmidler, kemisk behandlede klude eller andre rengøringsopløsninger. Disse produkter og kemikalier kan beskadige luftaffugterens kabinet.
- Rengør filteret (fig. 7) med en støvsuger eller bank let på filteret for at fjerne støv og snavs. Hvis filteret ikke kan rengøres med en støvsuger, skal man bruge varmt vand med en lille smule middelstærkt rengøringsmiddel.
- Fjern vandbeholderen (fig. 1), og sørg for, at drænåbningen er fri for forhindringer. Hvis kontinuerlig vandaftapning anvendes, skal man kontrollere, at drænslangene er fri for knæk og forhindringer.

OPBEVARING

Hvis luftaffugteren ikke skal anvendes i længere tid, skal den slukkes, og stikket skal tages ud af stikkontakten. Rul ledningen sammen. Tøm vandbeholderen helt og tør den af. Tildæk luftaffugteren, og opbevar den et tørt sted, som ikke får direkte sollys.

BORTSKAFFELSE



Dette symbol på produktet eller dets emballage henviser til, at produktet ikke skal behandles som almindeligt husholdningsaffald, men skal afleveres på en genbrugsplads til genanvendelse af elektriske og elektroniske apparater.

Med en korrekt bortskaffelse af produktet bidrager du til beskyttelsen af miljøet og dine medmenneskers sundhed. Miljø og sundhed bringes i fare ved ukorrekt bortskaffelse. Du kan få yderligere oplysninger om genanvendelse af dette produkt hos kommunen, det lokale renovationselskab eller i den forretning, hvor du har købt produktet.

GARANTI/KØBSBETINGELSE

Køber overtager som betingelse ved købet ansvaret for korrekt anvendelse og pleje af apparatet i overensstemmelse med betjeningsvejledningen. Det er op til køberen eller brugeren, hvornår og hvor længe denne vil bruge apparatet. Opbevar venligst din kvittering (eller faktura) som dit købsbevis. Kvitteringen skal altid fremvises i forbindelse med krav, der fremsættes i garantiperioden. Du kan også blive bedt om at oplyse LOT-nummeret (partiets referencenummer), som indeholder produktets fremstillingsdato. LOT-nummeret findes på produktet og på emballagen. Fremstillingsdatoen kan tydes på følgende måde: De første 3 cifre efter LOT står for fremstillingsdagen. De næste 2 cifre står for de sidste to cifre i fremstillingsåret, og bogstavet/bogstaverne til sidst identificerer fabrikken (f.eks.: LOT No.: 12313 ABC betyder, at dette produkt blev fremstillet dag 123, år 2013 på fabrikken ABC).

BEMÆRK: HVIS DER MOD FORVENTNING SKULLE OPSTÅ PROBLEMER MED PRODUKTET, SKAL DU FØLGE ANVISNINGERNE I GARANTIEN. FØRSØG IKKE SELV AT REPARERE PRODUKTET. DETTE VIL MEDFØRE, AT GARANTIEN BORTFALDER OG KAN FORÅRSAGE MATERIELLE SKADER ELLER PERSONSKADER.

Ret til tekniske ændringer forbeholdes.

Produktet er CE-mærket og fremstillet i overensstemmelse med direktivet om elektromagnetisk kompatibilitet 2004/108/EU, lavspændingsdirektivet 2006/95/EU og RoHS-direktivet 2011/65/EU

HDE010E

220-240 V~50 Hz
200 W

FEJLFINDING

Symptom	Løsning(er)
Luftaffugteren fungerer ikke	<ul style="list-style-type: none"> • Kontrollér, at luftaffugteren er tændt (ON). • Kontrollér ledningen. Sørg for, at den er sat forsvarligt i stikkontakten og tændt. • Kontrollér husstandens elforsyning. Forvis dig om, at der ikke er en sprunget en sikring eller et afbrudt relæ. • Kontrollér, at vandbeholderen er tom og placeret korrekt.
Luftaffugteren reducerer ikke luftfugtigheden	<ul style="list-style-type: none"> • Kontrollér, at filteret ikke er beskidt eller kontamineret. • Kontrollér, at luftind- eller udgangsåbningerne ikke er blokerede. • Kontrollér, at luftfugtigheden i lokalet ligger over den værdi, som luftaffugteren er indstillet til. • Kontrollér, at der ikke er nogen åbne døre eller vinduer. • Fjern genstande eller enheder, som kan forårsage eller øge luftfugtigheden i lokalet.
Luftaffugteren støjer for meget	<ul style="list-style-type: none"> • Kontrollér, at luftaffugteren er placeret på en flad, stabil og sikker overflade.
Luftaffugteren lækker	<ul style="list-style-type: none"> • Kontrollér, at luftaffugteren er i god, driftsklar stand, og at kabinettet og vandbeholderen ikke er revnede.
Luftaffugteren opsamler ikke vand	<ul style="list-style-type: none"> • Luftfugtigheden er lav. • Temperaturen er lav.
Digitalt display viser P1	<ul style="list-style-type: none"> • Humidistaten fungerer forkert eller er ikke tilsluttet korrekt Kontakt Kaz' servicecenter
Digitalt display viser P2	<ul style="list-style-type: none"> • Temperatursensoren fungerer forkert eller er ikke tilsluttet korrekt. Kontakt Kaz' servicecenter

BEMÆRK: Hvis problemet fortsætter, efter du har udført den ovennævnte kontrol, skal du slukke for luftaffugteren, tage stikket ud af stikkontakten og FØLGE GARANTIANVISNINGERNE.

Førsøg aldrig at reparere luftaffugteren. Det er farligt at modificere, reparere eller vedligeholde luftaffugteren. Vedligeholdelse eller reparation af denne luftaffugter må kun udføres af autoriserede servicemedarbejdere.

RECOMENDACIONES IMPORTANTES DE SEGURIDAD

Lea las instrucciones de uso atentamente antes de utilizar el deshumidificador por primera vez y guárdelas después en un lugar seguro.

- Este aparato puede ser utilizado por niños mayores de 8 años y por personas con capacidades físicas, sensoriales o mentales reducidas, o con falta de experiencia y conocimientos si son supervisados o se les enseña a usar el aparato de manera segura y comprenden los peligros que conlleva. Los niños no deben jugar con el aparato. La limpieza y mantenimiento no deben ser realizadas por niños sin supervisión.
- No sumerja nunca el aparato en agua ni en otros líquidos.
- No utilice el aparato si el cable o el conector están dañados, después de un funcionamiento defectuoso o si el aparato se ha caído o ha sufrido otros daños.
- Desconecte el aparato de la red eléctrica cuando no se esté usando, antes de cambiarlo de lugar y antes de limpiarlo.
- No ponga en marcha ni pare el aparato desenchufando y enchufando el cable de alimentación. Esto podría provocar un incendio y/o una descarga eléctrica.
- No use cables alargadores ni adaptadores para conectar este aparato. Esto podría provocar un incendio y/o una descarga eléctrica.
- Procure no dañar ni modificar el cable de alimentación ni el enchufe. No manipule, ate ni retuerza el cable de alimentación. No coloque objetos pesados sobre el cable de alimentación ni lo exponga al calor. Esto podría provocar un incendio y/o una descarga eléctrica.
- No tire del cable ni lo retuerza. No lo enrolle alrededor del aparato ya que esto podría hacer que se desgastara antes de tiempo y que se rompiera. Si el cable de alimentación de este aparato se estropea, deberá sustituirse por uno nuevo; podrá adquirirlo en la tienda donde adquirió el aparato o a través de un servicio técnico adecuado para que no suponga ningún peligro. Compruebe con regularidad que el cable

de alimentación no esté dañado ni gastado (especialmente en la parte por donde entra en el aparato y el enchufe).

- Limpie el polvo del enchufe y conéctelo firmemente a la toma de corriente. Si el enchufe no se inserta totalmente en la toma de corriente, puede acumularse polvo en los conectores lo que a su vez podría causar un incendio y/o una descarga eléctrica.
- Utilice el aparato solo con la tensión especificada en la placa de características.
- No coloque objetos pesados sobre el aparato.
- No coloque el deshumidificador directamente sobre muebles de madera ni sobre otras superficies que pudieran estropearse por la acción del agua. Evítelo colocando el deshumidificador sobre una superficie no metálica resistente al agua. Kaz no aceptará ninguna responsabilidad por daños a la propiedad causados por derrames y/o goteos de agua.
- Para evitar que el agua se derrame, vacíe el depósito de agua antes de cambiar el aparato de lugar.
- El rango de temperaturas de funcionamiento para esta unidad es entre 5 y 35°C.
- Este deshumidificador está diseñado específicamente y está aprobado para utilizarse con el refrigerante no inflamable R134a.
- No coloque los dedos ni ningún objeto dentro de la entrada y salida del aire. El ventilador interno gira a una velocidad muy alta, por lo que dicha acción podría provocar una lesión o una avería.
- No trate de reparar, desmontar ni modificar el aparato. Se podría provocar un incendio y/o una descarga eléctrica.
- No coloque el deshumidificador cerca de otros aparatos que generen calor (como estufas, calefactores, etc.). Las partes de plástico podrían derretirse y causar un incendio.

COMPONENTES (vea la página 4)

- 1 Abertura de salida del aire
- 2 Panel de control
- 3 Asa de transporte
- 4 Filtro de aire
- 5 Abertura de entrada del aire
- 6 Depósito de agua de unos 3 litros
- 7 Abertura para el tubo de drenaje del agua
- 8 Flotador
- 9 Tubo de drenaje continuo
- 10 Cable de alimentación

PANEL DE CONTROL

- a Botón de encendido
- b Botón del higróstato
- c Botón del temporizador
- d Indicador del control de alimentación
- e Indicador de descongelación automática
- f Indicador de depósito lleno
- g Display digital del higróstato
- h Indicador de los ajustes del temporizador

PRIMER USO

- Lea todas las instrucciones antes de empezar a usar el deshumidificador.
- Desembale el deshumidificador. Retire el embalaje y deséchelo para su reciclaje.
- Coloque el deshumidificador sobre una superficie resistente al agua firme y uniforme. El agua puede estropear los muebles y el revestimiento del suelo y provocar un incendio o una descarga eléctrica. Cerciérese de que el deshumidificador esté bien apoyado sobre la superficie para que no pueda volcarse o caerse.
- Es posible que los primeros días de uso note un olor desagradable procedente del aparato; es normal y seguro y, en principio, desaparecerá rápidamente.

INSTRUCCIONES DE USO

COLOCACIÓN DEL DESHUMIDIFICADOR

- La humedad se desplaza por el aire de modo parecido a como lo hacen los aromas y los olores. Como la humedad se mueve con el aire, coloque el deshumidificador en un lugar en el que puede absorber la mayor cantidad de aire. La eficacia aumentará cuando se coloque en un sitio en el que pueda absorber la mayor cantidad de humedad desde todas las direcciones y hacer circular el aire por la habitación.
- Cuando vaya a colocar el deshumidificador, asegúrese de que lo hace sobre una superficie plana y nivelada. El deshumidificador puede vibrar o funcionar menos eficientemente si la superficie no está nivelada.

- El deshumidificador está equipado con ruedas para mayor movilidad. Si desea mover el deshumidificador, asegúrese de apagarlo primero y de vaciar el depósito de agua.
- No use cables alargadores ni adaptadores para conectar este aparato. Cerciérese de colocar el deshumidificador cerca de una toma de corriente fija.

FUNCIONAMIENTO

- Pulse el botón de encendido (a) para poner en marcha el aparato. El control de alimentación (d) se ilumina. Tras 5 segundos, la humedad relativa real existente en la habitación aparece en el display.

Nota: si aparece la indicación [LO], la humedad detectada en el ambiente es inferior al 35%. Si aparece la indicación [HI], la humedad detectada en el ambiente es superior al 90%.

FUNCIONAMIENTO CONTINUO Y AJUSTE DEL TEMPORIZADOR

- Puede elegir que la unidad funcione durante 2, 4 u 8 horas o de manera continua:
 1. El funcionamiento continuo es la opción predeterminada al encender la unidad. Si necesita restablecer la función de uso continuo, pulse el botón del temporizador (c) repetidamente hasta que se apaguen los 3 indicadores LED 2H, 4H, 8H (h).
 2. Ajuste del temporizador: pulse el botón del temporizador (c) varias veces para seleccionar el número de horas deseado. La unidad se apagará automáticamente una vez transcurrido el tiempo seleccionado.
 3. Si apaga la unidad; la opción programada se cancelará.

HIGROSTATO Y SISTEMA AVANZADO DE CONTROL DE LA HUMEDAD

- La unidad funcionará automáticamente hasta que se alcance la humedad seleccionada, momento en el que solo se apagará el compresor. El ventilador seguirá funcionando hasta que el aparato se APAGUE manualmente; esta función permite realizar una detección más precisa de la humedad y un uso efectivo del compresor.
- Seleccione el porcentaje de humedad pulsando la tecla (b) hasta que aparezca el % (80; 70; 60; 50; 40 %) deseado en el display. 5 segundos después, el display indicará la humedad ambiental actual.



Nota: si se selecciona el modo Continuo (véase el apartado sobre el ajuste del temporizador), la unidad funcionará independientemente de la humedad ambiental.

DESCONGELACIÓN AUTOMÁTICA

Cuando la temperatura se acerque a 10°C, la función de descongelación automática se activará automáticamente; el indicador LED (e) se encenderá en amarillo. La unidad realizará automáticamente el ciclo de descongelación automática: El compresor se detendrá durante 8 minutos y luego funcionará durante 24 minutos, repetidamente. El ventilador funcionará todo el tiempo para realizar la descongelación.

INSTRUCCIONES DE DRENAJE (vea la página 5)

1. DEPÓSITO DE AGUA

- Cuando no se esté utilizando el tubo de drenaje, el agua drenará en el depósito en la parte posterior de la unidad. En cuanto el depósito esté lleno, el piloto  (f) se iluminará en rojo y el compresor se desconectará automáticamente; la unidad entrará en el modo de espera. Deberá vaciarse el depósito (fig. 2) y volverse a colocar (fig. 3), a continuación, la unidad se pondrá en marcha automáticamente.
- Si el piloto de control  (f) no se apaga, extraiga el depósito de agua (6) de nuevo (fig. 1).
- Compruebe que el flotador (8) esté correctamente instalado. El flotador no debe retirarse porque de lo contrario no se garantiza la interrupción automática de la función de deshumidificación. En caso de rebosar el agua podrían dañarse objetos y el revestimiento del suelo, o producirse una descarga eléctrica.

Nota: para que el compresor no se estropee al interrumpir su arranque, absténgase de quitar y volver a colocar el depósito de agua repetidamente.

2. DRENAJE CONTINUO

- Para usar la función de drenaje continuo, retire el depósito de agua (fig. 1) y coloque el tubo (9) en el orificio de drenaje (7) como se muestra en el diagrama (fig. 4). Compruebe que esté bien colocado para que no haya escapes de agua. Vuelva a colocar el depósito de agua según muestra el diagrama (fig. 5-6).
- No drene el agua continuamente si existe la posibilidad de que la temperatura alrededor del tubo pueda bajar hasta el punto de congelación. Podría congelarse el agua dentro del tubo e impedir que saliera el agua del depósito de drenaje. El agua podría gotear de la unidad y dañar los objetos circundantes.
- Cuando se vaya a usar la unidad después de haber estado guardada por un período largo de tiempo o cuando se drene agua continuamente durante mucho tiempo sin supervisión, compruebe periódicamente que no haya objetos extraños, etc. en la unidad que pudieran atascar los conductos y hacer que se generara calor o hubiera escapes de agua.

Nota: cuando se utilice la función de drenaje continuo, cerciéndose de que el tubo de drenaje esté plano en posición horizontal y sujeto en su sitio; no lo superponga ni lo presione, y asegúrese de que está colocado por debajo del orificio de drenaje.

MANTENIMIENTO

- Antes de efectuar cualquier tarea de mantenimiento o de limpieza del deshumidificador, apague y desenchufe siempre el aparato.
- Use un paño suave para limpiar el aparato.
- No rocíe el deshumidificador con agua.
- No use productos químicos abrasivos, gasolina, detergentes, paños tratados con productos químicos u otras soluciones de limpieza. Estos elementos y productos químicos pueden causar daños en la carcasa del deshumidificador.
- Use una aspiradora para limpiar el filtro (fig. 7) o dele unos golpecitos para quitarle el polvo y la suciedad. Si no se puede

limpiar el filtro con una aspiradora, use agua templada con una pequeña cantidad de detergente que no sea muy fuerte.

- Retire el depósito de agua (fig. 1) y cerciéndose de que la salida de drenaje no esté obstruida. Si se utiliza el drenaje continuo, compruebe que los tubos de drenaje no estén acodados y que no tengan obstrucciones.

ALMACENAMIENTO

Si no se va a utilizar el deshumidificador durante un largo período de tiempo, apáguelo y desenchúfelo de la red eléctrica. Coloque bien el cable de alimentación. Vacíe totalmente el depósito de agua y séquelo. Tape el deshumidificador y guárdelo en un lugar seco donde no le de la luz solar directa.

DESECHO DEL APARATO



Este símbolo en el producto o en su embalaje indica que el aparato no se puede tratar como residuos domésticos normales, sino que debe llevarse a un punto de recogida para el reciclaje de aparatos eléctricos y electrónicos.

Su contribución para la correcta eliminación de este producto protege el medio ambiente y la salud de sus semejantes. La salud y el medio ambiente corren peligro si se desecha incorrectamente. Podrá obtener más información sobre el reciclaje de este producto en su ayuntamiento, el servicio de recogida de basuras o en la tienda en la que lo adquirió.

GARANTÍA/CONDICIONES DE COMPRA

Como condición de venta, el comprador asume la responsabilidad del uso y cuidado adecuados de este aparato en conformidad con las presentes instrucciones impresas. El comprador o usuario debe juzgar por sí mismo cuándo utilizar el aparato y la duración de dicho uso. Guarde el recibo (o factura) como prueba de compra. El recibo deberá presentarse siempre que realice una reclamación dentro del período de garantía. Es posible que le soliciten también el número de LOTE que indica la fecha de producción de su producto. El número de LOTE se encuentra en el producto y en el embalaje. La fecha de producción puede descifrarse como se indica a continuación: los 3 primeros dígitos numéricos después del LOTE indican el día de fabricación. Los 2 dígitos numéricos siguientes indican los dos últimos dígitos del año de fabricación y la letra o letras al final identifican la fábrica (p. ej.: Nº de LOTE: 12313 ABC, este producto se fabricó el día 123 del año 2013 en la fábrica con el código ABC).

NOTA: EN EL CASO POCO PROBABLE DE QUE EXPERIMENTE UN PROBLEMA CON ESTE PRODUCTO, LE ROGAMOS QUE SIGA LAS INSTRUCCIONES DE LA GARANTÍA. NO TRATE DE REPARAR USTED MISMO ESTE PRODUCTO. DE HACERLO, SE ANULARÁ LA GARANTÍA Y PODRÍA CAUSAR DAÑOS A LA PROPIEDAD O PROVOCAR UNA LESIÓN PERSONAL.

Nos reservamos el derecho de introducir modificaciones técnicas. Este producto lleva la marca CE y ha sido fabricado en conformidad con la Directiva de Compatibilidad Electromagnética 2004/108/EC, la Directiva de Baja Tensión 2006/95/EC y la Directiva RoHS 2011/65/EU.

HDE010E

220–240 V ~ 50 Hz
200 W

LOCALIZACIÓN Y SOLUCIÓN DE PROBLEMAS

Problema	Solución(es)
El deshumidificador no funciona	<ul style="list-style-type: none"> • Compruebe que está encendido • Compruebe el cable de alimentación. Asegúrese de que está bien enchufado y encendido • Compruebe que la casa recibe suministro eléctrico. Asegúrese de que el fusible no se ha fundido o de si se ha activado el conmutador de seguridad • Compruebe que el depósito de agua está vacío y colocado correctamente
El aparato no reduce la humedad	<ul style="list-style-type: none"> • Compruebe que el filtro no esté sucio o contaminado • Compruebe que la entrada y la salida de aire no estén obstruidas • Compruebe que la humedad de la habitación es superior a la que está programada el deshumidificador • Compruebe que no haya puertas o ventanas abiertas • Quite los objetos o dispositivos que puedan producir o aumentar la humedad de la habitación
El deshumidificador hace demasiado ruido	<ul style="list-style-type: none"> • Compruebe que el deshumidificador esté colocado sobre una superficie plana, estable y segura
El deshumidificador gotea	<ul style="list-style-type: none"> • Compruebe que el deshumidificador se encuentre en buen estado de funcionamiento y que la carcasa y el depósito de agua no estén agrietados
El deshumidificador no recoge agua	<ul style="list-style-type: none"> • La humedad es baja • La temperatura es baja
El display digital muestra P1	<ul style="list-style-type: none"> • El higróstico no funciona bien o está mal conectado. Póngase en contacto con el centro de servicio de Kaz
El display digital muestra P2	<ul style="list-style-type: none"> • El sensor de temperatura no funciona bien o está mal conectado. Póngase en contacto con el centro de servicio de Kaz.

NOTA: si tiene un problema y dicho problema persiste después de haber hecho las verificaciones indicadas anteriormente, apague la unidad, desconéctela de la red eléctrica y SIGA LAS INSTRUCCIONES DE LA GARANTÍA.

Nunca trate de reparar el aparato. Es peligroso que alguien altere, repare o realice el servicio técnico del deshumidificador. Solo el personal autorizado de servicio puede llevar a cabo el servicio técnico o reparar este aparato.

TÄRKEITÄ TURVAOHJEITA

Lue käyttöohjeet huolellisesti ennen kuin käytät ilmankuivainta ensimmäisen kerran, ja pidä ne sen jälkeen tallessa.

- Tätä laitetta voivat käyttää yli 8-vuotiaat lapset ja henkilöt, joilla on fyysisiä, henkisiä tai aistirajoituksia tai joilla ei ole kokemusta ja tietoa, jos heidät on opastettu laitteen turvalliseen käyttöön ja he ymmärtävät siihen liittyvät vaarat. Lapset eivät saa leikkiä laitteella. He eivät myöskään saa puhdistaa laitetta, eivätkä tehdä sille kunnossapittoa liittyviä toimenpiteitä ilman valvontaa.
- Älä koskaan upota laitetta veteen tai muihin nesteisiin.
- Älä koskaan käytä laitetta, jos jokin johto tai liitin on vaurioitunut, jos laitteessa on ollut toimintahäiriö tai jos laite on pudonnut tai vaurioitunut muuten.
- Irrota laitteen pistoke verkkovirrasta aina, kun laite ei ole käytössä, ennen sen siirtämistä toiseen paikkaan ja ennen sen puhdistusta.
- Älä käynnistä tai sammuta laitetta liittämällä tai irrottamalla virtajohdon. Se voi aiheuttaa tulipalon ja/tai sähköiskun.
- Älä käytä jatkojohtoja tai adaptoreita laitteen liittämiseen. Se voi aiheuttaa tulipalon ja/tai sähköiskun.
- Älä vahingoita tai muuta verkkojohtoa tai pistoketta. Älä peukaloi, sido tai väännä verkkojohtoa. Älä aseta painavia esineitä verkkojohdon päälle, äläkä altista verkkojohtoa kuumuudelle. Se voi aiheuttaa tulipalon ja/tai sähköiskun.
- Älä vedä tai väännä johtoa. Älä kiedo johtoa laitteen ympärille, koska johto voi kulua ja rikkoutua ennen aikojaan. Jos laitteen verkkojohto vaurioituu, se on vaihdettava myyjäliikkeessä tai vastaavasti pätevän henkilön toimesta, jotta vaihtamisesta ei aiheudu vaaraa. Tarkista säännöllisesti, onko verkkojohto kulunut tai vaurioitunut (erityisesti kohta, josta johto menee

laitteeseen, ja pistoke).

- Pyyhi pöly pois verkkopistokkeesta ja työnnä verkkopistoke hyvin pistorasiaan. Jos pistoke ei ole pistorasiassa kokonaan, liittimiin saattaa kertyä pölyä, mikä puolestaan voi aiheuttaa tulipalon ja/tai sähköiskun.
- Käytä laitetta vain arvokilvessä määritetyllä jännitteellä.
- Älä aseta painavia esineitä laitteen päälle.
- Älä sijoita ilmankuivainta suoraan puisten huonekalujen tai muiden vettä kestävämmien pintojen päälle. Laita se ei-metalliselle, vedenkestävälle alustalle. Kaz ei ole vastuussa omaisuusvahingoista, jotka johtuvat veden läikkymisestä ja/tai vuotamisesta.
- Läikkymisen ehkäisemiseksi tyhjennä vesisäiliö ennen kuin siirät laitetta.
- Tämän laitteen toimintalämpötila-alue on 5–35 °C.
- Tämä ilmankuivain on erityisesti suunniteltu ja hyväksytty käytettäväksi palamattoman R134a-kylmäaineen kanssa.
- Älä laita sormiasi, äläkä mitään esineitä ilmanotto- ja ilmanpoistoaukkoihin. Se voi aiheuttaa vamman tai toimintahäiriön, koska laitteen sisäinen tuuletin pyörii suurella nopeudella.
- Älä yritä korjata, purkaa tai muuttaa laitetta. Se voi aiheuttaa tulipalon ja/tai sähköiskun.
- Älä sijoita laitetta lämpöä tuottavien laitteiden, esim. liesien tai lämpöpuhaltimien lähelle. Muoviset osat voivat sulaa ja aiheuttaa tulipalon.

LAITTEEN OSAT (Katso sivu 4)

- Ilmanpoistoaukko
- Ohjauspaneeli
- Kuljetuskahva
- Ilmansuodatin
- Ilmanottoaukko
- Vesisäiliö, noin 3 litraa

- Vedenpoistoputken aukko
- Uimuri
- Jatkuvan tyhjennyksen letku
- Verkkojohto

OHJAUSPANEELI

- Virtapainike
- Kosteudensäätimen painike
- Ajastinpainike
- Virran merkkivalo
- Automaattisulatuksen merkkivalo
- Täyden säiliön merkkivalo
- Kosteudensäätimen digitaalinäyttö
- Ajastimen asetusten merkkivalo

ENSIMMÄINEN KÄYTTÖKERTA

- Lue kaikki ohjeet ennen kuin alat käyttää ilmankuivainta.
- Ota ilmankuivain pois pakkauksesta. Poista kaikki pakkaustarvikkeet ja vie ne kierrätykseen.
- Aseta ilmankuivain lujalle, tasaiselle ja vedenkestävälle alustalle. Vesi voi vaurioittaa huonekaluja ja lattiapäällysteitä ja aiheuttaa tulipalon tai sähköiskun. Varmista, että ilmankuivain seisoo tukevasti paikallaan niin, että se ei voi kaatua tai pudota.
- Muutamana ensimmäisenä käyttöpäivänä laitteesta voi tulla hajua. Tämä on aivan normaalia, eikä se ole vaarallista, ja hajun pitäisi hävitä nopeasti.

KÄYTTÖOHJEET**ILMANKUIVAIMEN SIOITTAMINEN**

- Kosteus siirtyy ilmassa paljolti samalla tavalla kuin tuoksu ja hajut. Koska kosteus liikkuu ilmavirran mukana, ilmankuivain kannattaa sijoittaa paikkaan, jossa se voi imeä kaikkein eniten ilmaa. Laitteen tehokkuus lisääntyy, jos se sijoitetaan paikkaan, jossa se voi imeä eniten kosteutta kaikista suunnista ja kierrättää ilmaa huoneen ympäri.
- Sijoittaessasi ilmankuivainta varmista, että se on tasaisella ja vaakasuoralla alustalla. Ilmankuivain voi täristä tai toimia vähemmän tehokkaasti, jos alusta ei ole vaakasuora.
- Ilmankuivaimessa on liikutellen helpottamiseksi pyörät. Ennen ilmankuivaimen siirtämistä se on kytkettävä pois päältä ja sen vesisäiliö on tyhjennettävä.
- Älä käytä jatkojohtoja tai adaptoreita laitteen kytkentään. Sijoita ilmankuivain aina kiinteän pistorasian lähelle.



TOIMINTA

- Kytke laite päälle painamalla virtapainiketta  (a). Virran merkkivalo (d) syttyy. Viiden sekunnin kuluttua näyttöön

ilmestyy huoneen suhteellinen kosteus.

Huomaa: jos näyttöön tulee [LO], laitteen mittaama ympäristön kosteus on alle 35 %. Jos näyttöön tulee [HI], ympäristön kosteus on yli 90 %.

JATKUVA KÄYTTÖ JA AJASTIMEN ASETUS

- Laite voidaan asettaa toimimaan 2, 4 tai 8 tuntia tai jatkuvasti:
 - Jatkuva käyttö on oletusasetuksena, kun laitteeseen kytketään virta. Jos jatkuva käyttö on nollattava, paina ajastinpainiketta  (c) toistuvasti, kunnes kaikki 3 LED-merkkivaloa 2H, 4H, 8H (h) sammuvat.
 - Ajastimen asetus: valitse haluamasi tuntimäärä painamalla toistuvasti ajastinpainiketta  (c). Laite sammuu automaattisesti valitun ajan kuluttua.
 - Jos sammutat laitteen itse, tämä ajastintoiminto peruuntuu.

ILMANKOSTEUDENSÄÄDIN JA KEHITTYNYT KOSTEUDENSÄÄTÖJÄRJESTELMÄ



- Laite käy automaattisesti niin kauan, kunnes valittu kosteus on saavutettu, jolloin vain kompressorin sammuu. Tuuletin jää edelleen, kunnes laitteesta katkaistaan virta manuaalisesti. Tämän toiminnon ansiosta kosteudenilmaisuus on tarkempaa ja kompressorin käyttö tehokkaampaa.
- Valitse kosteusprosentti painamalla näppäintä  (b), kunnes haluamasi prosenttiluku (80; 70; 60; 50; 40 %) näkyy näytössä. Viiden sekunnin kuluttua näytössä näkyy senhetkinen ympäristön kosteus.

Huomaa: jos jatkuva käyttötila on valittu (katso Ajastimen asetus), laite toimii riippumatta ympäristön kosteudesta.

AUTOMAATTISULATUS

Kun lämpötila lähestyy arvoa 10 °C, automaattisulatoiminto aktivoituu automaattisesti; LED-merkkivalo  (e) syttyy keltaisena. Laite suorittaa automaattisesti automaattisulatusjakson: kompressorin pysähtyy 8 minuutiksi ja käy 24 minuuttia toistuvasti. Puhallin sulattaa käymällä koko ajan.

TYHJENNYSOHJEET (katso sivu 5)**1. VESISÄILIÖ**

- Jos vesiletkuja ei käytetä, vesi valuu laitteen takaosassa olevaan säiliöön. Kun säiliö on täynnä, valo  (f) syttyy punaisena, kompressorin sammuu automaattisesti ja laite siirtyy valmiustilaan. Säiliö on tyhjennettävä (kuva 2) ja laitettava takaisin paikalleen (kuva 3), minkä jälkeen laite käynnistyy automaattisesti uudelleen.
- Jos merkkivalo  (f) ei sammuu, ota vesisäiliö (6) uudelleen irti (kuva 1).
- Tarkista, että uimuri (8) on asennettu oikein. Uimuria ei saa irrottaa, koska muuten ilmankuivaustoiminnon automaattista keskeytystä ei voida taata. Ylivuotava vesi voi vahingoittaa esineitä ja lattiapinnoitteita tai aiheuttaa sähköiskun.

Huomaa: jotta kompressori ei rikkoutuisi käynnistyksen keskeytymisestä johtuen, vältä vesisäiliön toistuvaa irrottamista ja laittamista takaisin paikalleen.

2. JATKUVA TYHJENNYKSEN

- Kun haluat käyttää jatkuvaa tyhjennystoimintaa, irrota vesisäiliö (kuva 1) ja kiinnitä vesiletku (9) poistoaukkoon (7) piirroksen mukaisesti (kuva 4). Varmista letkuliitäntään tiiviys vesivuotojen välttämiseksi. Aseta vesisäiliö takaisin paikalleen piirroksen mukaisesti (kuvat 5–6).
- Älä käytä jatkuvaa vedenpoistotoimintaa, jos letkua ympäröivä lämpötila voi laskea jäätympisteeseen. Letkun sisällä oleva vesi voi tällöin jäätyä ja estää tyhjennys säiliössä olevaa vettä virtaamasta pois. Laitteesta voi vuotaa vettä, joka voi vahingoittaa ympäristössä olevia esineitä.
- Kun alat käyttää laitetta pitkän varastoinnin jälkeen, tai jos vettä tyhjennetään jatkuvasti pitkään ilman huoltoa, tarkista ajoittain, että laitteen putket eivät ole tukkeutuneet, koska se voi aiheuttaa laitteen kuumentumisen ja vesivuodon.

Huomaa: kun käytät jatkuvaa tyhjennystä, varmista, että tyhjennysletku on asetettu vaakasuoraan ja kiinnitetty paikalleen. Vältä päällekkäisyyttä tai puristamista, ja varmista, että letku on aina alempana kuin tyhjennysreikä.

KUNNOSSAPITO

- Katkaise ilmankuivaimesta virta ja ota pistoke pois pistorasiasta aina ennen sen puhdistus- ja kunnossapitotoimia.
- Käytä laitteen puhdistamiseen pehmeää liinaa.
- Älä ruiskuta ilmankuivaimen päälle vettä.
- Älä käytä voimakkaita kemikaaleja, bensiiniä, pesuaineita, kemiallisesti käsiteltyjä liinoja tai muita puhdistusliukuksia. Ne voivat vahingoittaa ilmankuivaimen koteloa.
- Puhdista suodatin (kuva 7) pölynimurilla tai poista pöly ja lika napauttamalla suodatinta kevyesti. Jos suodatin ei puhdistu imurilla, käytä lämmintä vettä, jossa on pieni määrä keskivoimakasta pesuainetta.
- Irrota vesisäiliö (kuva 1) ja varmista, että poistoaukossa ei ole tukoksia. Jos jatkuva tyhjennys on käytössä, tarkista, että poistoletkuissa ei ole taitoksia eikä tukoksia.

VARASTOINTI

Jos ilmankuivainta ei käytetä pitkään aikaan, kytke laite pois päältä ja irrota pistoke pistorasiasta. Siisti virtajohto. Tyhjennä vesisäiliö kokonaan ja pyyhi se puhtaaksi. Peitä ilmankuivain ja varastoi se kuivaan paikkaan, jossa se ei ole alttiina suoralle auringonvalolle.

HÄVITTÄMINEN



Tämä symboli laitteessa tai tuotepakkauksessa ilmaisee, että laitetta ei voida käsitellä tavallisena kotitalousjätteenä, vaan se on toimitettava sähkö- ja elektroniikkalaitteiden kierrätyspisteeseen.

Varmistamalla, että laite hävitetään oikein, suojelet ympäristöä ja kanssaihminen terveyttä. Laitteen vääränlainen hävittäminen vaarantaa terveyden ja ympäristön. Lisätietoja laitteen kierrättämisestä saat paikallisilta viranomaisilta, jätehuoltoyrityltä tai laitteen myyneestä liikkeestä.

TAKUU/MYNTIEHDOT

Myynnin ehtona ostaja ottaa vastuun laitteen oikeasta käytöstä ja hoidosta näiden painettujen ohjeiden mukaisesti. Ostajan tai käyttäjän tulee itse arvioida, milloin ja kuinka kauan hän käyttää laitetta. Säilytä kuitti (tai lasku) tositteena ostotapahtumasta. Kuitti on esitettävä aina takuuajana tehtävien vaatimusten yhteydessä. Sinua saatetaan myös pyytää antamaan LOT-numero, josta ilmenee laitteen valmistuspäivä. LOT-numero on merkitty tuotteeseen ja sen pakkaukseen. Valmistuspäivän saa selvillä seuraavasti: ensimmäiset kolme numeroa LOT-tekstin jälkeen tarkoittavat valmistuspäivää. Seuraavat kaksi numeroa ovat valmistusvuoden kaksi viimeistä numeroa, ja kirjain tai kirjaimet lopussa ovat tehtaan tunnistetta (esim.: jos LOT-nro on 12313 ABC, tuote on valmistettu päivänä 123, vuonna 2013 tehtaassa, jonka koodi on ABC).

HUOMAA: MIKÄLI TUOTTEEN KANSSA TULEE JOKIN ONGELMA, NOUDATA TAKUUOHJEITA. ÄLÄ YRITÄ KORJATA LAITETTA ITSE. SE MITÄTÖI TAKUUN JA VOI AIHEUTTAA ESINE- TAI HENKILÖVAHINKOJA.

Pidätämme oikeuden teknisiin muutoksiin.

Tuotteessa on CE-merkintä ja se on valmistettu sähkömagneettisia laitteita koskevan direktiivin 2004/108/EY, pienjännittdirektiivin 2006/95/EY ja RoHS-direktiivin 2011/65/EU vaatimusten mukaisesti.

HDE010E

220–240 V ~ 50Hz
200 W

VIANMÄÄRITYS

Oire	Ratkaisu(t)
Ilmankuivain ei toimi	<ul style="list-style-type: none"> Varmista, että virta on päällä Tarkista virtajohto. Varmista, että se on kytketty hyvin pistorasiaan ja päälle. Tarkista virrantulo laitteistoon. Varmista, että sulake ei ole palanut tai turvakytkin aktivoitunut. Tarkista, että vesisäiliö on tyhjä ja oikein paikallaan.
Laite ei vähennä kosteutta	<ul style="list-style-type: none"> Tarkista, ettei suodatin ole likainen. Tarkista, että ilmantulo- ja ilmanpoistoaukko eivät ole tukossa. Tarkista, että huoneen kosteus on ilmankuivaimen asetusarvon yläpuolella. Tarkista, että ovia tai ikkunoita ei ole jäänyt auki. Poista esineet tai laitteet, jotka voivat tuottaa tai lisätä kosteutta huoneessa.
Ilmankuivain pitää liian kovaa ääntä	<ul style="list-style-type: none"> Tarkista, että ilmankuivain on sijoitettu tasaiselle, vakaalle ja tukevalle alustalle.
Ilmankuivain vuotaa	<ul style="list-style-type: none"> Tarkista, että ilmankuivain on hyvässä toimintakunnossa ja että kotelossa ja vesisäiliössä ei ole halkeamia.
Ilmankuivain ei kerää vettä	<ul style="list-style-type: none"> Kosteus on matala Lämpötila on matala
Digitaalisessa näytössä näkyy P1	<ul style="list-style-type: none"> Kosteudensäätimessä on toimintahäiriö tai sen liitäntä on virheellinen. Ota yhteys Kaz-palvelukeskukseen.
Digitaalisessa näytössä näkyy P2	<ul style="list-style-type: none"> Lämpötila-anturissa on toimintahäiriö tai sen liitäntä on virheellinen. Ota yhteys Kaz-palvelukeskukseen.

HUOMAA: Jos sinulla on ongelma, eikä se poistu yllä mainittujen tarkistusten jälkeen, kytke laite pois päältä, irrota pistoke pistorasiasta ja NOUDATA TAKUUOHJEITA.

Älä koskaan yritä korjata laitetta. Ilmankuivaimen muuttaminen, korjaaminen tai huoltaminen on vaarallista. Vain valtuutetun huoltoliikkeen henkilökunta saa suorittaa laitteen huolto- ja korjaustöitä.

CONSEILS DE SÉCURITÉ IMPORTANTS

Veuillez lire attentivement les instructions d'utilisation avant d'utiliser votre déshumidificateur d'air pour la première fois et conservez-les en lieu sûr.

- Cet appareil convient à une utilisation par des enfants âgés de 8 ans au moins et par les personnes présentant des capacités physiques, sensorielles ou mentales réduites ou dont l'expérience et les connaissances sont insuffisantes si elles sont supervisées ou si elles reçoivent des instructions relatives à l'utilisation sûre de l'appareil et qu'elles comprennent les dangers encourus. Ne pas laisser les enfants jouer avec l'appareil. Le nettoyage et l'entretien ne doivent pas être effectués par des enfants sans surveillance.
- Ne jamais immerger l'appareil dans l'eau ou dans d'autres liquides.
- Ne jamais utiliser l'appareil si un câble ou un connecteur a été endommagé, après un mauvais fonctionnement de l'appareil ou si celui-ci est tombé ou est endommagé.
- Débrancher l'appareil de l'alimentation secteur lorsqu'il n'est pas utilisé, avant de le changer de place et avant de le nettoyer.
- Ne pas mettre l'appareil en marche ou l'éteindre en débranchant et en branchant le cordon d'alimentation, car ceci peut entraîner un incendie et/ou une électrocution.
- Ne pas utiliser de rallonge ni d'adaptateur pour brancher cet appareil, sous risque d'incendie et/ou d'électrocution.
- Ne pas endommager ou modifier le cordon ou la prise d'alimentation. Ne pas intervenir sur le cordon d'alimentation et ne pas l'attacher ni le tordre. Ne pas placer d'objets lourds sur le cordon d'alimentation ni l'exposer à la chaleur, sous risque d'incendie et/ou d'électrocution.
- Ne pas tirer sur le cordon ni le vriller. Ne pas enrouler le cordon autour de l'appareil sans quoi il risque de s'user prématurément et de se casser. Si le cordon d'alimentation de cet appareil devient endommagé, veiller à le remplacer : le renvoyer au revendeur auprès duquel l'appareil a été acheté ou auprès d'une personne dûment qualifiée afin d'éviter tout risque potentiel.

Contrôler régulièrement le cordon d'alimentation afin de détecter tout signe d'usure et de dommage (notamment au niveau de son entrée dans l'appareil et de la prise).

- Essuyer toute poussière de la prise et insérer solidement celle-ci dans la fiche d'alimentation secteur. Si la prise n'est pas insérée à fond dans la fiche d'alimentation secteur, de la poussière peut s'accumuler sur les connecteurs, ce qui peut entraîner un incendie et/ou une électrocution.
- Utiliser l'appareil uniquement à la tension indiquée sur la plaque signalétique.
- Ne pas placer d'objets lourds sur l'appareil.
- Ne pas placer le déshumidificateur d'air directement sur du mobilier en bois ou sur d'autres surfaces susceptibles d'être endommagées par de l'eau. Pour protéger celles-ci, placer le déshumidificateur d'air sur une surface imperméable non métallique. Kaz décline toute responsabilité en cas de dommages matériels causés par le déversement et/ou les fuites d'eau.
- Pour empêcher tout déversement, vider le réservoir d'eau avant de rebrancher l'appareil.
- La plage de températures de fonctionnement pour cet appareil se situe entre 5 et 35°C.
- Ce déshumidificateur d'air est conçu spécialement et approuvé pour une utilisation avec un réfrigérant ininflammable R134a.
- Ne pas mettre les doigts ou un objet quelconque dans la sortie et dans l'entrée d'air sous risque de blessure ou de mauvais fonctionnement, le ventilateur interne tournant à grande vitesse.
- Ne pas essayer de réparer, de démonter ou de modifier l'appareil sous risque d'incendie et/ou d'électrocution.
- Ne pas placer l'appareil près de dispositifs générant de la chaleur (tels qu'un poêle, un radiateur soufflant, etc.). Les pièces en plastique sont susceptibles de fondre et de provoquer un incendie.

COMPOSANTS (voir page 4)

- 1 Ouverture d'évacuation d'air
- 2 Panneau de commande
- 3 Poignée de transport
- 4 Filtre à air
- 5 Ouverture d'entrée d'air

- 6 Réservoir d'eau d'une capacité d'environ 3 litres
- 7 Ouverture pour le tuyau d'évacuation d'eau
- 8 Flotteur
- 9 Flexible d'évacuation continue
- 10 Cordon d'alimentation

PANNEAU DE COMMANDE

- a Bouton d'alimentation
- b Bouton de régulateur d'humidité
- c Bouton de minuterie
- d Témoin de mise sous tension
- e Témoin de dégivrage automatique
- f Témoin de niveau de remplissage maximal du réservoir
- g Affichage numérique du régulateur d'humidité
- h Témoin de réglages de la minuterie

PREMIÈRE UTILISATION

- Veuillez lire toutes les instructions avant de commencer à utiliser le déshumidificateur d'air.
- Déballer le déshumidificateur d'air. Retirer tous les matériaux d'emballage et veiller à les faire recycler.
- Placer le déshumidificateur d'air sur une surface plane, ferme et imperméable. L'eau peut endommager le mobilier et les revêtements de sol et provoquer un incendie ou une électrocution. S'assurer que le déshumidificateur d'air est bien stable et ne peut tomber ni être renversé.
- Durant les premiers jours d'utilisation, il se peut que l'appareil dégage une odeur. C'est assez normal et sans danger, l'odeur devrait disparaître rapidement.

INSTRUCTIONS D'UTILISATION**POSITIONNEMENT DU DÉSHUMIDIFICATEUR D'AIR**

- L'humidité se déplace dans l'air de la même façon que les parfums et les odeurs diverses. Étant donné que l'humidité se déplace avec le flux d'air, veiller à placer le déshumidificateur d'air dans un endroit brassant la majeure partie de l'air. Placer l'appareil dans un endroit où il sera en mesure d'aspirer une plus grande partie de l'humidité venant de toutes les directions et de faire circuler l'air dans la pièce permettra de gagner en efficacité.
- Lors du positionnement du déshumidificateur d'air, veiller à choisir une surface plane et de niveau. Le déshumidificateur d'air peut vibrer ou fonctionner de manière moins efficace si la surface n'est pas de niveau.
- Le déshumidificateur d'air est équipé de roulettes afin d'en faciliter le déplacement. Si vous souhaitez le déplacer, veiller d'abord à ce qu'il soit hors tension et à ce que le réservoir d'eau soit vide.
- Ne pas utiliser de rallonge ni d'adaptateurs pour brancher cet appareil. Veiller à placer le déshumidificateur d'air près d'une prise électrique fixe.



FONCTIONNEMENT

- Appuyer sur le bouton d'alimentation  (a) pour mettre

l'appareil sous tension. Le témoin de mise sous tension (d) s'allume. Après 5 secondes, l'humidité relative effectivement présente dans la pièce est indiquée sur l'écran.

Remarque : si l'indication [LO] apparaît, l'humidité ambiante détectée est inférieure à 35 %. Si l'indication [HI] apparaît, l'humidité ambiante détectée est supérieure à 90 %.

RÉGLAGE DU FONCTIONNEMENT CONTINU ET DE LA MINUTERIE

- Vous pouvez choisir un fonctionnement continu de l'appareil pendant 2, 4 ou 8 heures :
 1. Le fonctionnement continu est le réglage par défaut au moment de la mise sous tension de l'appareil. Si vous devez réinitialiser la fonction de fonctionnement continu, appuyez à plusieurs reprises sur le bouton de minuterie  (c) jusqu'à ce que les 3 voyants DEL 2H, 4H, 8H (h) soient éteints.
 2. Réglage de la minuterie : appuyer à plusieurs reprises sur le bouton de minuterie  (c) pour sélectionner le nombre d'heures souhaité. L'appareil s'éteindra automatiquement une fois le délai sélectionné écoulé.
 3. Si vous mettez l'appareil hors tension, cette option de minuterie sera annulée.

RÉGULATEUR D'HUMIDITÉ ET SYSTÈME AVANCÉ DE CONTRÔLE DE L'HUMIDITÉ

- L'appareil fonctionne automatiquement jusqu'à ce que l'humidité souhaitée soit atteinte. Une fois atteinte, le compresseur s'éteint automatiquement, et le ventilateur continue à fonctionner jusqu'à ce que l'appareil soit éteint manuellement, cette fonction permet une détection plus précise de l'humidité et une utilisation efficace du compresseur.
- Choisir le % d'humidité en appuyant sur la touche  (b) jusqu'à ce que le % souhaité (80, 70, 60, 50, 40 %) apparaisse sur l'affichage. Après un délai de cinq secondes, l'affichage indiquera l'humidité ambiante actuelle.

Remarque : si le mode Continu est sélectionné (voir la partie consacrée au réglage de la minuterie), l'appareil fonctionnera indépendamment de l'humidité ambiante.

DÉGIVRAGE AUTOMATIQUE

Lorsque la température est proche de 10 °C, la fonction de dégivrage automatique est activée automatiquement. Le voyant DEL  (e) s'allume et sa couleur est jaune. L'appareil met automatiquement le cycle de dégivrage en marche : le compresseur cesse de fonctionner pendant 8 minutes puis il tourne pendant 24 minutes, et ce de façon répétée. Le ventilateur est tout le temps en marche pour assurer le dégivrage.

INSTRUCTIONS D'ÉVACUATION (voir la page 5)**1. RÉSERVOIR D'EAU**

- Lorsque le flexible d'eau n'est pas utilisé, l'eau est évacuée dans le réservoir situé à l'arrière de l'appareil. Dès que le réservoir est plein, le témoin  (f) s'allume en rouge et le compresseur s'éteint automatiquement ; l'appareil passe alors en mode veille. Le réservoir doit être vidé (fig. 2) et remplacé (fig. 3) et l'appareil se remettra en marche automatiquement.

- Si le témoin de contrôle  (f) ne s'éteint pas, sortir de nouveau le réservoir d'eau (6) (fig. 1).
- Vérifier que le flotteur est (8) installé correctement. Il ne doit pas être retiré, sans quoi l'interruption automatique de l'opération de déshumidification n'est pas garantie. Le trop-plein d'eau qui déborde peut endommager objets et revêtements du sol ou provoquer une électrocution.

Remarque : pour empêcher le compresseur de tomber en panne en raison d'une interruption de la mise en marche, veiller à ne pas sortir et remettre le réservoir d'eau en place de manière répétée.

2. ÉVACUATION CONTINUE

- Pour utiliser la fonction d'évacuation continue, déposer le réservoir d'eau (fig. 1) et fixer le flexible d'eau (9) à l'orifice d'évacuation (7), comme indiqué dans le schéma (fig. 4). Veiller à un ajustement serré afin d'éviter les fuites d'eau. Remettre le réservoir d'eau en place selon les indications du schéma (fig. 5-6).
- Ne pas évacuer l'eau de manière continue si la température près du flexible est susceptible d'avoisiner le point de congélation. L'eau à l'intérieur du flexible peut geler et empêcher l'eau de s'écouler du réservoir d'évacuation. De l'eau peut fuir de l'appareil et endommager les objets à proximité.
- Lors d'une utilisation de l'appareil après une période d'entreposage prolongée ou lors d'une évacuation de l'eau en continu pendant une période prolongée sans assistance, contrôler périodiquement l'appareil afin de s'assurer qu'aucun objet étranger ne bloque les tuyaux et n'entraîne alors une production de chaleur et/ou une fuite d'eau.

Remarque : lors de l'utilisation de la fonction d'évacuation en continu, s'assurer que le tuyau d'évacuation est posé à l'horizontale et qu'il est maintenu en place à l'aide de fixations, en évitant un chevauchement ou une pression et en veillant à ce qu'il soit placé plus bas que l'orifice d'évacuation.

ENTRETIEN

- Avant d'effectuer toute intervention d'entretien ou de nettoyage du déshumidificateur d'air, veiller à toujours mettre l'appareil hors tension et à le débrancher.
- Utiliser un chiffon doux pour nettoyer l'appareil.
- Ne pas vaporiser le déshumidificateur d'air avec de l'eau.
- Ne pas utiliser de produits chimiques agressifs, d'essence, de détergents, de chiffons traités chimiquement ou d'autres solutions de nettoyage. Ces articles et produits chimiques peuvent endommager le coffret du déshumidificateur d'air.
- Pour nettoyer le filtre (fig. 7), utiliser un aspirateur ou taper légèrement sur le filtre pour retirer poussières et saletés. Si le filtre ne peut être nettoyé au moyen d'un aspirateur, utiliser une petite quantité de détergent de moyenne intensité diluée dans de l'eau chaude.
- Retirer le réservoir d'eau (fig. 1) et s'assurer que la sortie d'évacuation est exempte d'obstacles. Si une évacuation continue est utilisée, contrôler que les flexibles de sortie ne comportent ni coudes ni obstructions.

RANGEMENT

Si le déshumidificateur d'air n'est pas utilisé pendant une période prolongée, mettre l'appareil hors tension et le débrancher de l'alimentation secteur. Enrouler le cordon d'alimentation. Vider complètement le réservoir d'eau et bien l'essuyer. Couvrir le déshumidificateur d'air et le ranger dans un endroit sec et éloigné des rayons directs du soleil.

MISE AU REBUT



Ce symbole figurant sur le produit ou sur son emballage indique que l'appareil ne peut être considéré comme déchet domestique, mais doit être déposé dans un lieu de collecte prévu pour le recyclage des appareils électriques et électroniques.

Votre participation à la mise au rebut adéquate de ce produit protège l'environnement et la santé des populations. La santé et l'environnement sont mis en danger par une mise au rebut inadéquate. Vous pourrez obtenir des informations supplémentaires sur le recyclage de ce produit auprès de votre mairie, de votre service de collecte des déchets ou dans le magasin où vous avez acheté ce produit.

GARANTIE/CONDITIONS D'ACHAT

À titre de condition de vente, l'acheteur assume la responsabilité de veiller à l'utilisation et à l'entretien adéquats de cet appareil, conformément aux présentes instructions. Il revient à l'acheteur ou à l'utilisateur de décider quant utiliser l'appareil et pendant combien de temps. Veuillez conserver votre reçu (ou votre facture) comme preuve d'achat. Le reçu doit toujours être présenté lors d'une réclamation couverte par la période de garantie. Il est également possible que l'on vous demande de fournir le numéro de LOT qui indique la date de production de votre produit. Ce numéro se trouve sur le produit et sur l'emballage. La date de production peut être déchiffrée comme suit : les 3 premiers chiffres suivant les lettres LOT représentent le jour de la fabrication, les deux chiffres suivants représentent les deux derniers chiffres de l'année de fabrication et la ou les lettres indiquées en dernier identifient l'usine (p. ex. : LOT N° : 12313 ABC indique que ce produit a été fabriqué le 123e jour de l'année 2013 à l'usine portant le code ABC).

REMARQUE : DANS LE CAS PEU PROBABLE OÙ CE PRODUIT POSE UN PROBLÈME, VEUILLEZ SUIVRE LES INSTRUCTIONS INDIQUÉES DANS LA GARANTIE. NE PAS ESSAYER DE RÉPARER VOUS-MÊME CE PRODUIT, CAR CECI ENTRAÎNERAIT L'ANNULATION DE LA GARANTIE ET POURRAIT PROVOQUER UN DOMMAGE MATÉRIEL OU DES BLESSURES.

Sous toutes réserves de modifications techniques.

Ce produit porte le marquage CE et il est fabriqué conformément à la directive sur la compatibilité électromagnétique 2004/108/CE, la directive basse tension 2006/95/CE et la directive RoHS 2011/65/UE.

HDE010E

220-240 V~ 50 Hz
200 W

DÉPANNAGE

Oire	Ratkaisu(t)
Ilmankuivain ei toimi	<ul style="list-style-type: none"> • Varmista, että virta on päällä • Tarkista virtajohto. Varmista, että se on kytketty hyvin pistorasiaan ja päälle. • Tarkista virrantulo laitteistoon. Varmista, että sulake ei ole palanut tai turvakytkin aktivoitunut. • Tarkista, että vesisäiliö on tyhjä ja oikein paikallaan.
Laite ei vähennä kosteutta	<ul style="list-style-type: none"> • Tarkista, ettei suodatin ole likainen. • Tarkista, että ilmantulo- ja ilmanpoistaukko eivät ole tukossa. • Tarkista, että huoneen kosteus on ilmankuivaimen asetusarvon yläpuolella. • Tarkista, että ovia tai ikkunoita ei ole jäänyt auki. • Poista esineet tai laitteet, jotka voivat tuottaa tai lisätä kosteutta huoneessa.
Ilmankuivain pitää liian kovaa ääntä	<ul style="list-style-type: none"> • Tarkista, että ilmankuivain on sijoitettu tasaiselle, vakaalle ja tukevalle alustalle.
Ilmankuivain vuotaa	<ul style="list-style-type: none"> • Tarkista, että ilmankuivain on hyvässä toimintakunnossa ja että kotelossa ja vesisäiliössä ei ole halkeamia.
Ilmankuivain ei kerää vettä	<ul style="list-style-type: none"> • Kosteus on matala • Lämpötila on matala
Digitaalisessa näytössä näkyy P1	<ul style="list-style-type: none"> • Kosteudensäätimessä on toimintahäiriö tai sen liitäntä on virheellinen. Ota yhteys Kaz-palvelukeskukseen.
Digitaalisessa näytössä näkyy P2	<ul style="list-style-type: none"> • Lämpötila-anturissa on toimintahäiriö tai sen liitäntä on virheellinen. Ota yhteys Kaz-palvelukeskukseen.

REMARQUE : en cas de problème et de persistance du problème une fois le contrôle indiqué ci-dessous effectué, mettre l'appareil hors tension, débrancher la prise de l'alimentation secteur et VEILLER À SUIVRE LES INSTRUCTIONS DE GARANTIE.

Ne jamais essayer de réparer l'appareil. La modification, la réparation ou l'entretien du déshumidificateur d'air par une tierce personne constituent un danger. Seul le personnel d'entretien habilité peut effectuer la maintenance ou la réparation de cet appareil.

ΣΗΜΑΝΤΙΚΕΣ ΣΥΜΒΟΥΛΕΣ ΓΙΑ ΤΗΝ ΑΣΦΑΛΕΙΑ

Διαβάστε τις οδηγίες λειτουργίας προσεκτικά πριν χρησιμοποιήσετε τον αφυγραντήρα για πρώτη φορά και κατόπιν φυλάξτε τις σε ασφαλές σημείο.

- Αυτή η συσκευή μπορεί να χρησιμοποιηθεί από παιδιά ηλικίας 8 ετών και άνω και από άτομα με περιορισμένες σωματικές, αντιληπτικές ή νοητικές ικανότητες ή από άτομα χωρίς σχετική εμπειρία και γνώσεις, εφόσον αυτά επιβλέπονται ή έχουν λάβει οδηγίες για την ασφαλή χρήση της συσκευής και εφόσον αντιλαμβάνονται τους σχετικούς κινδύνους. Τα παιδιά δεν πρέπει να παίζουν με τη συσκευή. Ο καθαρισμός και η συντήρηση της συσκευής δεν πρέπει να πραγματοποιούνται από παιδιά χωρίς επίβλεψη.
- Μην βυθίζετε ποτέ τη συσκευή σε νερό ή άλλα υγρά.
- Μην θέσετε ποτέ τη συσκευή σε λειτουργία εάν κάποιο καλώδιο ή συνδετήρας έχει υποστεί ζημία, μετά από δυσλειτουργία της συσκευής ή εάν η συσκευή έχει υποστεί πτώση ή οποιαδήποτε άλλη ζημία.
- Αποσυνδέστε τη συσκευή από την παροχή ρεύματος όταν δεν χρησιμοποιείται, πριν από τη μετακίνησή της σε άλλη θέση και πριν από καθαρισμό.
- Μην θέσετε τη συσκευή σε λειτουργία ή εκτός λειτουργίας συνδέοντας και αποσυνδέοντας το καλώδιο ρεύματος στην πρίζα. Ενδέχεται να προκληθεί πυρκαγιά ή/και ηλεκτροπληξία.
- Μην χρησιμοποιείτε καλώδια προέκτασης ή προσαρμογείς για να συνδέσετε αυτή τη συσκευή. Ενδέχεται να προκληθεί πυρκαγιά ή/και ηλεκτροπληξία.
- Μην προκαλέσετε φθορές και μην τροποποιήσετε το καλώδιο ρεύματος ή το φις. Μην παραβιάζετε την ακεραιότητα, δεν έχετε τη συσκευή να το καλώδιο ρεύματος. Μην τοποθετήσετε βαριά αντικείμενα πάνω στο καλώδιο ρεύματος και μην εκθέσετε το καλώδιο ρεύματος σε θερμότητα. Ενδέχεται να προκληθεί πυρκαγιά ή/και ηλεκτροπληξία.
- Μην τραβήξετε ή συστρέψετε το καλώδιο. Μην τυλίξετε το καλώδιο γύρω από τη συσκευή, διότι έτσι το καλώδιο ενδέχεται να φθαρεί πρόωρα και να σπάσει. Εάν το καλώδιο ρεύματος αυτής της συσκευής υποστεί βλάβη, πρέπει να αντικατασταθεί επιστρέφοντάς το στο κατάστημα λιανικής πώλησης απ' όπου αγοράσατε τη συσκευή ή από εξειδικευμένο τεχνικό, ώστε να αποφευχθεί

πιθανός κίνδυνος. Να ελέγχετε τακτικά το καλώδιο ρεύματος για τυχόν φθορά και βλάβη (ειδικά τα σημεία όπου εισέρχεται στη συσκευή και στο φις).

- Σκουπίστε το καλώδιο ρεύματος και συνδέστε το φις σταθερά στην πρίζα. Εάν το φις δεν εισαχθεί πλήρως στην πρίζα, ενδέχεται να συσσωρευτεί σκόνη στους συνδετήρες με αποτέλεσμα να προκληθεί πυρκαγιά ή/και ηλεκτροπληξία.
- Συνδέστε τη συσκευή μόνο σε παροχή ρεύματος με τάση ίση με την ονομαστική τιμή που αναγράφεται στην πινακίδα προδιαγραφών.
- Μην τοποθετήσετε βαριά αντικείμενα πάνω στη συσκευή.
- Μην τοποθετήσετε τον αφυγραντήρα απευθείας πάνω σε ξύλινα έπιπλα ή άλλες επιφάνειες που θα μπορούσαν να καταστραφούν από το νερό. Προστατέψτε τον αφυγραντήρα τοποθετώντας τον πάνω σε μη μεταλλική αδιάβροχη επιφάνεια. Η Kaz δεν φέρει ευθύνη για υλικές ζημιές που έχουν προκληθεί από πιτσίλισμα ή/και διαρροή νερού.
- Για να αποτραπεί το πιτσίλισμα, αδειάστε το δοχείο νερού πριν από τη μετακίνηση της συσκευής σε άλλη θέση.
- Το εύρος της θερμοκρασίας λειτουργίας για τη συγκεκριμένη μονάδα κυμαίνεται μεταξύ 5-35 °C.
- Ο συγκεκριμένος αφυγραντήρας έχει σχεδιαστεί ειδικά και έχει εγκριθεί για χρήση με μη εύφλεκτο ψυκτικό υγρό R134a.
- Μην τοποθετείτε τα δάχτυλά σας ή οποιοδήποτε αντικείμενο μέσα στην εισαγωγή και εξαγωγή αέρα. Ο εσωτερικός ανεμιστήρας περιστρέφεται με υψηλή ταχύτητα, έτσι ενδέχεται να τραυματιστείτε ή να προκαλέσετε βλάβη στη συσκευή.
- Μην επιχειρήσετε να επισκευάσετε, να αποσυναρμολογήσετε ή να τροποποιήσετε τη συσκευή. Ενδέχεται να προκληθεί πυρκαγιά ή/και ηλεκτροπληξία.
- Μην τοποθετήσετε τη συσκευή κοντά σε συσκευές που παράγουν θερμότητα (όπως θερμάστρες, αερόθερμα, κ.λπ.). Τα πλαστικά μέρη ενδέχεται να λιώσουν και να προκαλέσουν πυρκαγιά.

ΞΕΑΡΤΗΜΑΤΑ (βλ. σελίδα 4)

- Άνοιγμα εξαγωγής αέρα
- Πίνακας ελέγχου
- Λαβή μεταφοράς

- Φίλτρο αέρα
- Άνοιγμα εισαγωγής αέρα
- Δοχείο νερού περίπου 3 λίτρων
- Άνοιγμα για σωλήνα αποστράγγισης νερού
- Πλωτήρας
- Σωλήνας συνεχούς αποστράγγισης
- Καλώδιο ρεύματος

ΠΙΝΑΚΑΣ ΕΛΕΓΧΟΥ

- Κουμπί ισχύος
- Κουμπί υγροστάτη
- Κουμπί χρονοδιακόπτη
- Ένδειξη ελέγχου λειτουργίας
- Ένδειξη αυτόματης απόψυξης
- Ένδειξη γεμάτου δοχείου
- Ψηφιακή οθόνη υγροστάτη
- Ένδειξη ρυθμίσεων χρονοδιακόπτη

ΧΡΗΣΗ ΓΙΑ ΠΡΩΤΗ ΦΟΡΑ

- Διαβάστε προσεκτικά όλες τις οδηγίες πριν από τη χρήση του αφυγραντήρα.
- Ξεκατεράτε τον αφυγραντήρα. Αφαιρέστε όλα τα υλικά συσκευασίας και φροντίστε να σταλούν για ανακύκλωση.
- Τοποθετήστε τον αφυγραντήρα πάνω σε σταθερή, επίπεδη, αδιάβροχη επιφάνεια. Το νερό ενδέχεται να προκαλέσει ζημία σε έπιπλα και επενδύσεις δαπέδου και να οδηγήσει σε πυρκαγιά ή ηλεκτροπληξία. Βεβαιωθείτε ότι ο αφυγραντήρας είναι σταθερά τοποθετημένος και ότι δεν υπάρχει πιθανότητα να ανατραπεί ή να πέσει κάτω.
- Κατά τις πρώτες ημέρες λειτουργίας, ενδέχεται να παρατηρήσετε ότι η συσκευή αναδίδει μια οσμή, αυτό είναι απολύτως φυσιολογικό και ασφαλές, και θα πρέπει να εξαφανιστεί σύντομα.

ΟΔΗΓΙΕΣ ΛΕΙΤΟΥΡΓΙΑΣ**ΤΟΠΟΘΕΤΗΣΗ ΤΟΥ ΑΦΥΓΡΑΝΤΗΡΑ**



- Η υγρασία διαδίδεται διαμέσου του αέρα περίπου όπως τα αρώματα και οι οσμές. Επειδή η υγρασία διαδίδεται με τη ροή του αέρα, τοποθετήστε τον αφυγραντήρα σε μέρος όπου είναι δυνατό να αντλήσει τη μέγιστη ποσότητα αέρα. Η συσκευή θα είναι πιο αποτελεσματική, εάν τοποθετηθεί σε θέση όπου είναι δυνατό να αντλήσει τη μέγιστη ποσότητα υγρασίας από όλες τις κατευθύνσεις και να κυκλοφορήσει τον αέρα μέσα στο δωμάτιο.
- Κατά την τοποθέτηση του αφυγραντήρα, βεβαιωθείτε ότι η συσκευή βρίσκεται σε επίπεδη και οριζόντια επιφάνεια. Ο αφυγραντήρας ενδέχεται να δονείται ή να λειτουργεί λιγότερο αποτελεσματικά, εάν η επιφάνεια δεν είναι οριζόντια.
- Ο αφυγραντήρας διαθέτει ροδάκια για να μετακινείται ευκολότερα. Εάν επιθυμείτε να μετακινήσετε τον αφυγραντήρα, βεβαιωθείτε πρώτα ότι έχετε απενεργοποιήσει τη συσκευή και έχετε αδειάσει το δοχείο νερού.
- Μην χρησιμοποιήσετε καλώδια προέκτασης ή προσαρμογείς για να συνδέσετε αυτή τη συσκευή. Φροντίστε να τοποθετήσετε τον αφυγραντήρα κοντά σε μόνιμη πρίζα ρεύματος.

ΛΕΙΤΟΥΡΓΙΕΣ

- Πιέστε το κουμπί ισχύος  (α) για να ενεργοποιήσετε τη μονάδα. Ο πίνακας ελέγχου (δ) ανάβει. Ύστερα από 5 δευτερόλεπτα, η τιμή της σχετικής υγρασίας στο δωμάτιο εμφανίζεται στην οθόνη.

Σημείωση: Εάν εμφανιστεί η ένδειξη [LO], η ανιχνευόμενη υγρασία περιβάλλοντος είναι κάτω από 35%. Εάν εμφανιστεί η ένδειξη [HI], η ανιχνευόμενη υγρασία περιβάλλοντος είναι πάνω από 90%.

ΡΥΘΜΙΣΗ ΣΥΝΕΧΟΥΣ ΛΕΙΤΟΥΡΓΙΑΣ ΚΑΙ ΧΡΟΝΟΔΙΑΚΟΠΤΗ

- Μπορείτε να επιλέξετε τη λειτουργία της μονάδας για 2, 4, 8 ώρες ή συνεχώς:
 - Κατά την ενεργοποίηση της μονάδας, η συνεχής λειτουργία είναι η προεπιλεγμένη ρύθμιση. Εάν χρειάζεται να ρυθμίσετε εκ νέου τη συνεχή λειτουργία, πιέστε το κουμπί του χρονοδιακόπτη  (γ) επανειλημμένα έως ότου να σβήσουν και οι 3 ενδείξεις LED **2H**, **4H**, **8H** (η).
 - Ρύθμιση χρονοδιακόπτη: πιέστε το κουμπί του χρονοδιακόπτη  (γ) επανειλημμένα για να επιλέξετε τον αριθμό ωρών που επιθυμείτε. Η μονάδα θα απενεργοποιηθεί αυτόματα μόλις ληξει η χρονική διάρκεια που επιλέξατε.
 - Εάν απενεργοποιήσετε τη μονάδα, η συγκεκριμένη επιλογή χρονοδιακόπτη θα ακυρωθεί.

ΥΠΟΣΤΑΤΗΣ ΚΑΙ ΠΡΟΗΓΜΕΝΟ ΣΥΣΤΗΜΑ ΕΛΕΓΧΟΥ ΥΓΡΑΣΙΑΣ



- Η μονάδα θα συνεχίσει να λειτουργεί αυτόματα έως ότου επιτευχθεί η επιλεγμένη υγρασία, σε αυτό το σημείο θα απενεργοποιηθεί μόνο ο συμπιεστής. Η λειτουργία του ανεμιστήρα θα συνεχιστεί έως ότου απενεργοποιηθεί (θέση OFF) τη μονάδα χειροκίνητα. Αυτή η λειτουργία επιτρέπει την ανίχνευση της υγρασίας με περισσότερη ακρίβεια και την αποτελεσματική χρήση του συμπιεστή.
- Επιλέξτε το ποσοστό υγρασίας πιέζοντας το πλήκτρο  (β) έως ότου εμφανιστεί στην οθόνη το επιθυμητό ποσοστό (80, 70, 60, 50, 40 %). Ύστερα από 5 δευτερόλεπτα, η ένδειξη της τρέχουσας υγρασίας περιβάλλοντος θα εμφανιστεί στην οθόνη.

Σημείωση: Εάν έχετε επιλέξει τη συνεχόμενη λειτουργία (βλ. ενότητα ρύθμισης χρονοδιακόπτη), η μονάδα θα λειτουργεί ανεξάρτητα από την υγρασία περιβάλλοντος.

ΑΥΤΟΜΑΤΗ ΑΠΟΨΥΞΗ

Όταν η θερμοκρασία πλησιάσει τους 10 °C, θα ενεργοποιηθεί αυτόματα η λειτουργία αυτόματης απόψυξης. Η ένδειξη LED  (ε) θα ανάψει κίτρινη. Η μονάδα θα θέσει αυτόματα σε λειτουργία τον κύκλο αυτόματης απόψυξης: Η λειτουργία του συμπιεστή θα διακοπεί για 8 λεπτά και στη συνέχεια θα επανέλθει σε λειτουργία για 24 λεπτά, επανειλημμένα. Ο ανεμιστήρας θα λειτουργεί συνεχώς για να επιτευχθεί απόψυξη.

ΟΔΗΓΙΕΣ ΑΠΟΣΤΡΑΓΓΙΣΗΣ (βλ. σελίδα 5)**1. ΔΟΧΕΙΟ ΝΕΡΟΥ**

- Όταν δεν χρησιμοποιείτε το σωλήνα νερού, το νερό διοχετεύεται στο δοχείο που βρίσκεται στο πίσω μέρος της μονάδας. Μόλις γεμίσει το δοχείο, η λυχνία  (στ) θα ανάψει με κόκκινη, ο συμπιεστής θα απενεργοποιηθεί αυτόματα και η μονάδα θα τεθεί σε λειτουργία αναμονής. Θα πρέπει να αδειάσετε το δοχείο (εικ. 2) και να το επανατοποθετήσετε (εικ. 3), στη συνέχεια η μονάδα θα ενεργοποιηθεί ξανά αυτόματα.
- Εάν η λυχνία ελέγχου  (στ) δεν σβήσει, τραβήξτε το δοχείο νερού (6) ξανά προς τα έξω (εικ. 1).

- Ελέγξτε εάν ο πλωτήρας (8) είναι σωστά τοποθετημένος. Ο πλωτήρας δεν πρέπει να αφαιρεθεί, επειδή διαφορετικά δεν θα είναι εγγυημένη πλέον η αυτόματη διακοπή της λειτουργίας αφύγνωσης. Τυχόν υπερχειλίση του νερού ενδέχεται να προκαλέσει ζημία σε αντικείμενα και επενδύσεις δαπέδου ή ηλεκτροπληξία.

Σημείωση: Για να αποτραπεί η πιθανότητα πρόκλησης ζημίας στο συμπιεστή εξαιτίας της διακοπτόμενης εκκίνησης, να αποφεύγετε την επανειλημμένη αφαίρεση και επανατοποθέτηση του δοχείου νερού.

2. ΣΥΝΕΧΗΣ ΑΠΟΣΤΡΑΓΓΙΣΗ

- Για να χρησιμοποιήσετε τη λειτουργία συνεχούς αποστράγγισης, αφαιρέστε το δοχείο νερού (εικ. 1) και συνδέστε το σωλήνα νερού (9) στην οπή αποστράγγισης (7), όπως απεικονίζεται στο διάγραμμα (εικ. 4). Βεβαιωθείτε ότι έχει συνδεθεί σταθερά για να αποφύγετε τυχόν διαρροές νερού. Τοποθετήστε ξανά το δοχείο νερού σύμφωνα με το διάγραμμα (εικ. 5-6).
- Μην πραγματοποιείτε συνεχή αποστράγγιση του νερού εάν υπάρχει πιθανότητα η θερμοκρασία γύρω από το σωλήνα να πέσει στο σημείο πήξης. Το νερό στο εσωτερικό του σωλήνα ενδέχεται να παγώσει και το νερό που βρίσκεται στο δοχείο αποστράγγισης να μην είναι δυνατό να εξέλθει. Ενδέχεται να υπάρξει διαρροή νερού από τη μονάδα και να προκληθεί ζημία στα γύρω αντικείμενα.
- Σε περίπτωση που χρησιμοποιήσετε τη μονάδα ύστερα από μεγάλο χρονικό διάστημα φύλαξης ή πραγματοποιήσετε συνεχή αποστράγγιση νερού για μεγάλο χρονικό διάστημα χωρίς υποστήριξη, να ελέγχετε τη μονάδα τακτικά για ξένα αντικείμενα κ.λπ. που θα μπορούσαν να αποφράζουν τις σωληνώσεις προκαλώντας παραγωγή θερμότητας ή/και διαρροή νερού.

Σημείωση: Όταν χρησιμοποιείτε τη δυνατότητα συνεχούς αποστράγγισης, φροντίστε ο σωλήνας αποστράγγισης να είναι οριζόντια τοποθετημένος και στερεωμένος στη θέση του. Να αποφεύγετε τυχόν αλληλεπικάλυψη ή συμπίεση του σωλήνα και φροντίστε να έχει τοποθετηθεί χαμηλότερα από την οπή αποστράγγισης.

ΣΥΝΤΗΡΗΣΗ

- Πριν πραγματοποιήσετε οποιαδήποτε εργασία συντήρησης ή καθαρισμού του αφυγραντήρα, να απενεργοποιείτε πάντα τη συσκευή και να την αποσυνδέετε από την πρίζα.
- Χρησιμοποιήστε ένα μαλακό πανί για να καθαρίσετε τη συσκευή.
- Μην ψεκάζετε τον αφυγραντήρα με νερό.
- Μην χρησιμοποιήσετε ισχυρά χημικά, βενζίνη, απορρυπαντικά, χημικά επεξεργασμένα ρούχα ή άλλα καθαριστικά διαλύματα. Τα συγκεκριμένα υλικά και χημικά ενδέχεται να προκαλέσουν ζημία στο περίβλημα του αφυγραντήρα.
- Για να καθαρίσετε το φίλτρο (εικ. 7), χρησιμοποιήστε ηλεκτρική σκούπα ή χτυπήστε το φίλτρο ελαφρά για να απομακρύνετε τυχόν σκόνη και βρομιά. Εάν το φίλτρο δεν είναι δυνατό να καθαριστεί με ηλεκτρική σκούπα, χρησιμοποιήστε χλιαρό νερό με μικρή ποσότητα απορρυπαντικού μέτριας ισχύος.
- Αφαιρέστε το δοχείο νερού (εικ. 1) και βεβαιωθείτε ότι η εξαγωγή αποστράγγισης δεν είναι φραγμένη. Εάν χρησιμοποιείτε συνεχή αποστράγγιση, βεβαιωθείτε ότι οι σωλήνες εξαγωγής δεν είναι τσακισμένοι και δεν υπάρχουν εμπόδια.

ΦΥΛΑΞΗ

Εάν ο αφυγραντήρας δεν πρόκειται να χρησιμοποιηθεί για μεγάλο χρονικό διάστημα, απενεργοποιήστε τη συσκευή και αποσυνδέστε την από την παροχή ρεύματος. Τακτοποιήστε το καλώδιο ρεύματος. Αδειάστε εντελώς το δοχείο νερού και σκουπίστε το. Καλύψτε τον αφυγραντήρα και φυλάξτε τον σε στεγνό χώρο, μακριά από άμεσο ηλιακό φως.

ΑΠΟΡΡΙΨΗ



Αυτό το σύμβολο πάνω στο προϊόν ή στη συσκευασία του υποδεικνύει ότι δεν επιτρέπεται η απόρριψη της συσκευής με τα συνήθη οικιακά απορρίμματα, αλλά ότι πρέπει να παραδοθεί σε κάποιο σημείο συλλογής για ανακύκλωση ηλεκτρικών και ηλεκτρονικών συσκευών.

Η προσπάθειά σας για τη σωστή απόρριψη αυτού του προϊόντος προστατεύει το περιβάλλον και την υγεία των συνανθρώπων σας. Η εσφαλμένη απόρριψη συσκευών εγκυμονεί κινδύνους για την υγεία και το περιβάλλον. Μπορείτε να ενημερωθείτε περαιτέρω για την ανακύκλωση αυτού του προϊόντος από το δημαρχείο, την υπηρεσία αποκομιδής απορριμμάτων ή το κατάστημα απ' όπου αγοράσατε το προϊόν.

ΕΓΓΥΗΣΗ/ΠΡΟΫΠΟΘΕΣΗ ΑΓΟΡΑΣ

Ως προϋπόθεση της πώλησης, ο αγοραστής αναλαμβάνει την ευθύνη για τη δέουσα χρήση και φροντίδα αυτής της συσκευής σύμφωνα με τις παρούσες τυπωμένες οδηγίες. Ο αγοραστής ή ο χρήστης πρέπει να αξιολογεί ο ίδιος πότε και για πόσο χρόνο θα χρησιμοποιεί αυτή τη συσκευή. Φυλάξτε την απόδειξη (ή το τιμολόγιο) σας ως αποδεικτικό της αγοράς. Πρέπει να επιδεικνύετε πάντα την απόδειξη κάθε φορά που υπάρχει κάποιο αίτημα για τη συσκευή στη διάρκεια ισχύος της εγγύησης. Ενδέχεται, επίσης, να σας ζητηθεί να δώσετε τον αριθμό ΠΑΡΤΙΔΑΣ, που δηλώνει την ημερομηνία παραγωγής του προϊόντος σας. Ο αριθμός ΠΑΡΤΙΔΑΣ αναγράφεται πάνω στο προϊόν και στη συσκευασία. Η ημερομηνία παραγωγής μπορεί να αποκωδικοποιηθεί ως εξής: Τα πρώτα 3 αριθμητικά ψηφία μετά την ένδειξη LOT αναπαριστούν την ημέρα παραγωγής. Τα επόμενα 2 αριθμητικά ψηφία αναπαριστούν τα τελευταία δύο ψηφία του ημερολογιακού έτους παραγωγής και το/τα γράμμα(-τα) που εμφανίζεται(-ονται) στο τέλος είναι το αναγνωριστικό του εργοστασίου (π.χ. LOT No: 12313 ABC - αυτό το προϊόν κατασκευάστηκε την ημέρα 123, του έτους 2013 στο εργοστάσιο με κωδικό ABC).

ΣΗΜΕΙΩΣΗ: ΣΤΗΝ ΑΠΙΘΑΝΗ ΠΕΡΙΠΤΩΣΗ ΠΟΥ ΑΝΤΙΜΕΤΩΠΙΣΤΕ ΠΡΟΒΛΗΜΑ ΜΕ ΑΥΤΟ ΤΟ ΠΡΟΪΟΝ, ΑΚΟΛΟΥΘΗΣΤΕ ΤΙΣ ΟΔΗΓΙΕΣ ΤΗΣ ΕΓΓΥΗΣΗΣ. ΜΗΝ ΕΠΙΧΕΙΡΗΣΤΕ ΝΑ ΕΠΙΣΚΕΥΑΣΤΕ ΑΥΤΟ ΤΟ ΠΡΟΪΟΝ ΜΟΝΟ ΣΑΣ, ΔΙΟΤΙ ΕΤΣΙ ΘΑ ΑΚΥΡΩΣΕΤΕ ΤΗΝ ΕΓΓΥΗΣΗ ΚΑΙ ΕΝΔΕΧΕΤΑΙ ΝΑ ΠΡΟΚΑΛΕΣΤΕ ΖΗΜΙΑ ΣΤΗ ΣΥΣΚΕΥΗ Ή ΝΑ ΤΡΑΥΜΑΤΙΣΤΕΙΤΕ.

Με την επιφύλαξη τεχνικών τροποποιήσεων.

Το προϊόν αυτό φέρει την ένδειξη CE και κατασκευάστηκε σύμφωνα με τις διατάξεις της Οδηγίας περί ΗΜΣ 2004/108/ΕΚ, της Οδηγίας περί Συσκευών Χαμηλής Τάσης 2006/95/ΕΚ και της Οδηγίας περί RoHS (Περιορισμός στη χρήση ορισμένων επικίνδυνων ουσιών στα είδη ηλεκτρικού και ηλεκτρονικού εξοπλισμού) 2011/65/ΕΕ.

HDE010E

220-240 V ~ 50 Hz
200 W

ΑΝΤΙΜΕΤΩΠΙΣΗ ΠΡΟΒΛΗΜΑΤΩΝ

Σύμπτωμα	Λύση(-εις)
Ο αφυγραντήρας δεν λειτουργεί	<ul style="list-style-type: none"> • Βεβαιωθείτε ότι ο διακόπτης λειτουργίας βρίσκεται στη θέση ON • Ελέγξτε το καλώδιο ρεύματος. Βεβαιωθείτε ότι το καλώδιο έχει συνδεθεί σταθερά και ότι η συσκευή έχει ενεργοποιηθεί • Ελέγξτε το δίκτυο παροχής ρεύματος του σπιτιού. Βεβαιωθείτε ότι καμία ασφάλεια δεν έχει καεί και ότι ο διακόπτης ασφάλειας δεν έχει ενεργοποιηθεί • Βεβαιωθείτε ότι το δοχείο νερού είναι άδειο και σωστά τοποθετημένο
Η συσκευή δεν μειώνει την υγρασία	<ul style="list-style-type: none"> • Βεβαιωθείτε ότι το φίλτρο δεν είναι βρώμικο ή μολυσμένο • Βεβαιωθείτε ότι η εισαγωγή και η εξαγωγή αέρα δεν είναι φραγμένες • Βεβαιωθείτε ότι η υγρασία του δωματίου είναι πάνω από το όριο ρύθμισης του αφυγραντήρα • Βεβαιωθείτε ότι καμία πόρτα ή παράθυρο δεν παραμένει ανοιχτό • Απομακρύνετε αντικείμενα ή συσκευές που ενδέχεται να προκαλέσουν παραγωγή ή αύξηση της υγρασίας στο δωμάτιο
Ο αφυγραντήρας παράγει πολύ θόρυβο	<ul style="list-style-type: none"> • Βεβαιωθείτε ότι ο αφυγραντήρας είναι τοποθετημένος σε επίπεδη, σταθερή και ασφαλή επιφάνεια
Ο αφυγραντήρας παρουσιάζει διαρροή	<ul style="list-style-type: none"> • Βεβαιωθείτε ότι ο αφυγραντήρας είναι σε καλή κατάσταση λειτουργίας και ότι το περίβλημα και το δοχείο νερού δεν είναι ραγισμένα
Ο αφυγραντήρας δεν συλλέγει νερό	<ul style="list-style-type: none"> • Η υγρασία είναι χαμηλή • Η θερμοκρασία είναι χαμηλή
Στην ψηφιακή οθόνη εμφανίζεται η ένδειξη P1	<ul style="list-style-type: none"> • Ο υγροστάτης παρουσιάζει δυσλειτουργία ή δεν είναι συνδεδεμένος σωστά. Απευθυνθείτε στο κέντρο σέρβις της Kaz
Στην ψηφιακή οθόνη εμφανίζεται η ένδειξη P2	<ul style="list-style-type: none"> • Ο αισθητήρας θερμοκρασίας παρουσιάζει δυσλειτουργία ή δεν είναι συνδεδεμένος σωστά. Απευθυνθείτε στο κέντρο σέρβις της Kaz

ΣΗΜΕΙΩΣΗ: Εάν παρουσιάσετε κάποιο πρόβλημα και το πρόβλημα παραμένει αφού πραγματοποιήσετε τον έλεγχο που αναφέρεται παραπάνω, απενεργοποιήστε τη μονάδα, αποσυνδέστε την από την παροχή ρεύματος και ΑΚΟΛΟΥΘΗΣΤΕ ΤΙΣ ΟΔΗΓΙΕΣ ΕΓΓΥΗΣΗΣ.

Μην επιχειρήσετε ποτέ να επισκευάσετε τη συσκευή. Είναι επικίνδυνο για οποιονδήποτε τροποποιεί, επισκευάζει ή πραγματοποιεί εργασίες σέρβις στον αφυγραντήρα. Η πραγματοποίηση εργασιών σέρβις ή επισκευών στη συγκεκριμένη συσκευή επιτρέπεται μόνο από Εξουσιοδοτημένο Προσωπικό Σέρβις.

VAŽNI SIGURNOSNI SAVJETI

Molimo, pomno pročitajte ove upute prije prve uporabe odvlaživača zraka i čuvajte ih na sigurnom.

- Uređaj mogu koristiti djeca u dobi od 8 godina i starija, osobe smanjenih fizičkih, osjetilnih ili mentalnih sposobnosti ili osobe s nedostatkom iskustva i znanja ako su pod nadzorom ili su im dane upute za upotrebu ovog uređaja na siguran način te ako razumiju moguće opasnosti. Djeca se ne smiju igrati uređajem. Čišćenje i korisničko održavanje ne smiju obavljati djeca bez nadzora.
- Nikad ne uranjajte uređaj u vodu ili druge tekućine.
- Nikada nemojte rukovati uređajem ako su kabel ili utikač oštećeni, uslijed neispravnosti uređaja ili njegovog pada ili ako je uređaj na drugi način oštećen.
- Odvojite uređaj iz električnog napajanja kad god nije u upotrebi, prije premještanja i prije čišćenja.
- Nemojte pokretati ili zaustavljati uređaj vađenjem ili uticanjem utikača kabela za napajanje. To može dovesti do požara i/ili električnog udara.
- Nemojte koristiti produžne kabele ili prilagodnike za spajanje ovog uređaja. To može dovesti do požara i/ili električnog udara.
- Nemojte oštećivati ili preinačiti utikač ili kabel za napajanje. Nemojte gultiti, vezati u čvor ili sukati kabel električnog napajanja. Ne stavljajte teške predmete na električni kabel i ne izlažite ga visokim temperaturama. To može dovesti do požara i/ili električnog udara.
- Ne potežite niti ne savijajte kabel. Nemojte kabel omatati oko uređaja jer to može prouzročiti prijevremeno habanje kabela i pucanje. Ako se kabel za napajanje ovog uređaja ošteti, mora se zamijeniti tako da uređaj vratite trgovcu od kojeg je kupljen ili sličnoj stručnoj osobi kako bi se izbjegla opasnost. Redovito provjeravajte kabel

napajanja za istrošenost i oštećenja (posebno na mjestima gdje ulazi u uređaj i u utikač).

- Obrišite prašinu s utikača i utaknite ga čvrsto u električnu zidnu utičnicu. Ako utikač nije čvrsto i do kraja utaknut u utičnicu, može se na spojevima sakupljati prašina što može uzrokovati požar i/ili električni udar.
- Uređaj priključite samo na napon koji je naveden na tipskoj pločici.
- Nemojte na uređaj stavljati teške predmete.
- Nemojte stavljati odvlaživač zraka izravno na drveno pokućstvo ili druge površine koje bi se mogle oštetiti vodom. Zaštitite ih stavljanjem odvlaživača na ne-metalnu vodootpornu površinu. Tvrtka Kaz ne preuzima odgovornost za oštećenje imovine uzrokovano prolivanjem i/ili curenjem vode
- Da se spriječi prolivanje, prije premještanja uređaja ispraznite spremnik vode.
- Raspon radne temperature za ovaj uređaj je između 5-35°C.
- Ovaj odvlaživač zraka je izrađen i odobren specifično za uporabu s nezapaljivim rashladnim sredstvom R134a.
- Nemojte stavljati prste ili bilo kakve predmete u ulazni i izlazni otvor za zrak. Unutarnji ventilator se brzo vrti i takav postupak može dovesti do ozljede ili neispravnosti.
- Nemojte pokušavati popravljati, rastavljati ili preinačiti uređaj. To može dovesti do požara i/ili električnog udara.
- Ne stavljajte uređaj u blizinu izvora topline (kao što su peći, kaloriferi, itd.). Plastični dijelovi se mogu rastopiti i uzrokovati požar.

DIJELOVI (vidi stranicu 4)

- 1 Otvor za izlaz zraka
- 2 Upravljačka ploča
- 3 Ručka za nošenje
- 4 Filtar za zrak
- 5 Otvor za ulaz zraka
- 6 Spremnik za vodu oko 3 litre

- 7 Otvor za odvodnu cijev za vodu
- 8 Plovak
- 9 Crijevo stalne odvodnje
- 10 Kabel napajanja

UPRAVLJAČKA PLOČA

- a Gumb za uključivanje
- b Gumb regulatora vlage
- c Gumb vremenskog programatora
- d Pokazivač rada
- e Pokazivač automatskog odleđivanja
- f Pokazivač punog spremnika
- g Digitalni predočnik regulatora vlage
- h Pokazivač postavki vremenskog programatora

PRVA UPOTREBA

- Molimo, pomno pročitajte sve upute prije nego počnete koristiti odvlaživač zraka.
- Otpakirajte odvlaživač. Uklonite sav materijal za pakiranje te ga odložite za recikliranje.
- Postavite odvlaživač zraka na čvrstu, ravnu, vodootpornu površinu. Voda može oštetiti namještaj i podne obloge i dovesti do požara ili električnog udara. Sa sigurnošću utvrdite da odvlaživač stoji čvrsto tako da se ne može prevrnuti ili pasti.
- Možda ćete u prvih nekoliko dana upotrebe primijetiti da uređaj ispušta miris, to je potpuno normalno i sigurno i trebalo bi ubrzo prestati.

UPUTE ZA RUKOVANJE**POSTAVLJANJE ODVLAŽIVAČA ZRAKA**

- Vlada putuje zrakom slično kao što to čine ugodni ili neugodni mirisi. Zato što se vlaga kreće sa strujanjem zraka, postavite odvlaživač na mjesto koje može povući većinu zraka. Učinkovitost će biti veća kada ga stavite na mjesto gdje može uvući većinu vlage iz svih smjerova i potaknuti kruženje zraka po prostoriji.
- Kod postavljanja odvlaživača, pazite da bude na ravnoj i vodoravnoj površini. Odvlaživač može vibrirati ili biti manje učinkovit ako podloga nije ravna.
- Odvlaživač zraka je opremljen kotačićima radi lakšeg premještanja. Ako želite premjestiti odvlaživač, najprije sa sigurnošću utvrdite da je isključen i da je spremnik za vodu ispraznjen.
- Nemojte koristiti produžne kabele ili prilagodnike za spajanje ovog uređaja. Odvlaživač obavezno postavite u blizinu zidne električne utičnice.

RUKOVANJE

- Za uključivanje uređaja pritisnite tipku napajanja (a). Pokazivač rada (d) svijetli. Nakon 5 sekundi, na predočniku se prikazuje relativna vlaga stvarno prisutna u prostoriji.

Napomena: Ako se pojavi oznaka [LO], ustanovljena vlaga prostora je ispod 35%. Ako se pojavi oznaka [HI], ustanovljena vlaga prostora je iznad 90%.

STALNI RAD I PODEŠAVANJE VREMENSKOG PROGRAMATORA

- Možete izabrati da uređaj radi 2, 4 ili 8 sati ili stalno.
 1. Stalni rad je podrazumijevana postavka kada se uređaj uključi. Ako je potrebno poništiti funkciju stalnog rada, pritišćite uzastopce tipku vremenskog programatora (c) sve dok se ne ugaše sva 3 LED pokazivača 2H, 4H, 8H (h).
 2. Postavke vremenskog programatora: pritišćite uzastopce tipku vremenskog programatora (c) da biste izabrali željeni broj sati rada. Uređaj će se automatski isključiti nakon što istekne odabrano trajanje vremena.
 3. Ako isključite uređaj; ta opcija vremenskog programatora će se poništiti.

REGULATOR VLAĞE I NAPREDNI SUSTAV KONTROLE VLAĞNOSTI

- Uređaj će automatski raditi sve dok se ne postigne željena razina vlažnosti, kada će se samo kompresor isključiti. Ventilator će nastaviti raditi sve dok se uređaj ne isključi ručno, ta funkcija omogućava točnije otkrivanje vlažnosti i učinkovitu upotrebu kompresora.
- Izaberite % vlažnosti pritiskanjem tipke (b) sve dok se na predočniku ne prikaže željeni % (80; 70; 60; 50; 40 %). 5 sekundi kasnije, predočnik će prikazati trenutnu razinu vlage u prostoru.

Napomena: Ako se izabere način stalnog rada (vidi postavke vremenskog programatora), uređaj će radi neovisno o vlažnosti prostora.

AUTOMATSKO ODLEĐIVANJE

Kada se temperatura spusti na 10 °C, aktivirat će se funkcija automatskog odleđivanja; LED pokazivač * (e) će se upaliti i svijetliti žuto. Uređaj će automatski raditi u ciklusu samo-odleđivanja: Kompresor će se zaustaviti na 8 minuta i zatim raditi 24 minute, s ponavljanjem. Ventilator će cijelo vrijeme raditi u svrhu odleđivanja.

UPUTE ZA ODVODNJU (vidi stranicu 5)**1. SPREMNİK ZA VODU**

- Kada se ne koristi crijevo za vodu, voda će se slijevati u spremnik na poleđini uređaja. Čim se spremnik napuni upaliti će se crveno svjetlo (f) i kompresor će se automatski zaustaviti, a uređaj će ući u stanje čekanja. Spremnik treba isprazniti (sl. 2) i vratiti na mjesto (sl. 3) i tada će se uređaj ponovo automatski pokrenuti.
- Ako se signalno svjetlo (f) ne ugasi, ponovo izvucite spremnik za vodu (6) (sl. 1).
- Provjerite je li plovak (8) ispravno ugrađen. Plovak se ne smije

ukloniti, jer u protivnom nije zajamčen automatski prekid rada odvlaživača zraka. Preljevanje vode može oštetiti predmete i podne obloge ili uzrokovati električni udar.

Napomena: Da se kompresor ne bi pokvario uslijed prekidanja pokretanja, molimo suzdržite se od višekratnog vađenja i ponovnog umetanja spremnika za vodu.

2. STALNA ODVODNJA

- Da biste koristili funkciju stalne odvodnje, izvadite spremnik za vodu (sl. 1) i spojite crijevo za vodu (9) na rupu za izlaz vode (7) kao što je prikazano na slici (sl. 4). Osigurajte dobro brtvljenje spojeva da se spriječi curenje vode. Vratite spremnik za vodu na mjesto kao na slici (sl. 5-6).
- Nemojte imati stalnu odvodnju ako postoji mogućnost da temperatura oko crijeva padne do točke zaledivanja. Voda u crijevu se može zalediti i spriječiti istjecanje vode iz spremnika. Iz uređaja može početi curiti voda i oštetiti okolne predmete.
- Kada koristite uređaj nakon što je dulje vrijeme bio pohranjen ili je dulje vrijeme trajala stalna odvodnja bez nadzora, provjerite povremeno ima li u uređaju stranih tijela, itd. koja bi mogla začepiti cijevi i dovesti do pregrijavanja i/ili curenja vode.

Napomena: Kada koristite mogućnost stalne odvodnje, pazite da odvodna cijev bude položena vodoravno i učvršćena na mjestu; izbjegavajte pregibe i stiskanje, i pazite da leži niže od izljevnog otvora.

ODRŽAVANJE

- Prije obavljanja bilo kojeg održavanja ili čišćenja odvlaživača zraka, uvijek isključite uređaj i iskopčajte ga iz utičnice.
- Za čišćenje uređaja koristite mekanu krpu.
- Nemojte vodom prskati odvlaživač zraka.
- Nemojte koristiti agresivne kemikalije, benzin, deterdžente, kemikalijama impregnirane krpe ili druga otapala za čišćenje. Takva sredstva i kemikalije mogu uzrokovati oštećenje kućišta odvlaživača zraka.
- Za čišćenje filtra (sl. 7), upotrijebite usisivač prašine ili po filtru lagano lupkajte da se istrese prašina i nečistoća. Ako se filter ne može očistiti usisivačem, upotrijebite toplu vodu s malom količinom srednje jakog deterdženta.
- Izvadite spremnik za vodu (sl. 1) i provjerite da li je izljevni otvor čist od zapreka. Ako se koristi stalna odvodnja, provjerite da li su izljevna crijeva bez pregiba i zapreka.

POHRANA

Ako se odvlaživač zraka neće koristiti kroz dulje razdoblje, isključite uređaj i iskopčajte ga iz utičnice električne mreže. Uredno smotajte kabel za napajanje. Potpuno ispraznite spremnik za vodu i obrišite da bude suh. Pokrijte odvlaživač zraka i pohranite ga na suho mjesto koje nije izloženo svjetlosti sunca.

ZBRINJAVANJE



Ovaj simbol na proizvodu ili njegovoj ambalaži ukazuje na to da se uređaj ne može tretirati kao normalan kućni otpad, nego se mora zbrinuti na odlagalištu za recikliranje električne i elektroničke opreme.

Vaš doprinos ispravnom zbrinjavanju ovog proizvoda štiti okoliš i zdravlje vaših susjeda. Zaštita zdravlja i okoliša se ugrožavaju nepravilnim odlaganjem otpada. Opširnije podatke o recikliranju ovog proizvoda možete dobiti od svoje lokalne komunalne službe, službe za zbrinjavanje otpada ili u trgovini gdje ste kupili proizvod.

JAMSTVO/UVJETI KUPNJE

Kao uvjet prodaje, kupac prihvaća odgovornost za ispravnu upotrebu i brigu oko uređaja u skladu s ovim pisanim uputama. Kupac ili korisnik mora sam prosuditi kada će i koliko dugo koristiti uređaj. Sačuvajte vaš račun (ili fakturu) kao dokaz kupovine. Prilikom reklamacije u jamstvenom roku uvijek morate priložiti račun. Možda će od Vas tražiti i LOT broj iz kojeg se vidi datum proizvodnje Vašeg proizvoda. LOT se nalazi na proizvodu i na pakiranju. Datum proizvodnje se može očitati kako slijedi: Prve 3 brojke nakon LOT predstavljaju dan u godini proizvodnje. Slijedeće 2 brojke predstavljaju zadnje dvije znamenke kalendarske godine proizvodnje, a slovo (slova) na kraju označavaju proizvođača (Npr: LOT No.: 12313 ABC ovaj proizvod je proizveden 123. dana 2013. godine pod oznakom proizvođača ABC)

NAPOMENA: U SLUČAJU PROBLEMA NA KOJE ĆETE MOŽDA NAIĆI S OVIM PROIZVODOM, SLIJEDITE UPUTE U JAMSTVENOM LISTU. NEMOJTE POKUŠAVATI SAMI POPRAVLJATI PROIZVOD. TIME ĆETE PONIŠTITI JAMSTVO, A MOŽETE IZAZVATI I OŠTEĆENJA PROIZVODA ILI OZLJEDE.

Zadržano pravo izmjene tehničkih podataka.

Ovaj je proizvod označen oznakom CE te je proizveden u skladu s Direktivom o elektromagnetskoj kompatibilnosti 2004/108/EZ, Direktivom o niskom naponu 2006/95/EZ i RoHS Direktivom 2011/65/EZ.

HDE010E

220 – 240 v ~ 50 Hz
200 W

OTKLANJANJE SMETNJI

Simptom	Rješenje
Odvlaživač zraka ne radi	<ul style="list-style-type: none"> • Sa sigurnošću utvrdite da je uključeno napajanje • Provjerite kabel za napajanje. Provjerite je li utaknut u utičnicu i uključen • Provjerite električno napajanje do kuće. Sa sigurnošću utvrdite da osigurač nije pregorio ili da nije izbacila zaštitna sklopka • Provjerite je li spremnik za vodu prazan i na svome mjestu
Uređaj ne smanjuje vlažnost zraka	<ul style="list-style-type: none"> • Provjerite da filter nije zamazan ili onečišćen • Provjerite da nisu zapriječeni ulazni i izlazni otvori za zrak • Provjerite je li vlažnost u prostoriji iznad vrijednosti na koju je podešen odvlaživač • Provjerite da nisu ostala otvorena vrata ili prozori • Uklonite predmete ili uređaje koji mogu stvarati ili pojačavati vlažnost u prostoriji
Odvlaživač zraka je prebučan	<ul style="list-style-type: none"> • Provjerite da li je odvlaživač zraka postavljen na ravnoj, čvrstoj i vodoravnoj površini
Iz odvlaživača zraka curi voda	<ul style="list-style-type: none"> • Provjerite je li odvlaživač zraka u dobrom radnom stanju i da kućište i spremnik za vodu nisu napukli.
Odvlaživač zraka ne sakuplja vodu	<ul style="list-style-type: none"> • Vlažnost je niska • Temperatura je niska
Na digitalnom predočniku je prikazano P1	<ul style="list-style-type: none"> • Regulator vlage je u kvaru ili nije pravilno spojen; Obratite se Kaz servisnom centru
Na digitalnom predočniku je prikazano P2	<ul style="list-style-type: none"> • Osjetnik temperature je u kvaru ili nije pravilno spojen; obratite se Kaz servisnom centru

NAPOMENA: Ako imate poteškoća i one ustraju nakon što ste izvršili gore navedene provjere, isključite uređaj, iskopčajte ga iz električne utičnice i SLIJEDITE UPUTE U JAMSTVENOM LISTU.

Nikad ne pokušavajte sami popravljati uređaj. To je opasno za svakoga tko preinačuje, popravlja ili servisira odvlaživač zraka. Samo ovlašteno servisno osoblje smije izvoditi radove servisiranja ili popravaka na ovom uređaju.

FONTOS BIZTONSÁGI TUDNIVALÓK

A páratlanító első használata előtt olvassa el figyelmesen a használati útmutatót, majd tárolja azt biztonságos helyen.

- Ezt a készüléket 8 évesnél idősebb gyermekek vagy csökkent fizikai, érzékszervi vagy szellemi képességű, továbbá tapasztalattal és ismeretekkel nem rendelkező személyek abban az esetben használhatják, ha ezt felügyelet mellett teszik, vagy a készülék biztonságos használatára vonatkozó útmutatásokat kaptak, és megértették az ebből eredő veszélyeket. A gyermekek nem játszhatnak ezzel a készülékkel. Felügyelet nélkül gyermekek nem tisztíthatják, és nem végezhetnek rajta felhasználói karbantartást.
- Sohase merítse a készüléket vízbe vagy más folyadékba.
- Sohase működtesse a készüléket, ha sérült a hálózati kábele vagy annak csatlakozódugója, illetve a készülék hibás működése, leejtése vagy egyéb sérülése után.
- Szüntesse meg a készülék áramellátását, amikor nincs használatban, valamint áthelyezés és tisztítás előtt.
- Ne indítsa, illetve ne állítsa le a készüléket a hálózati kábel csatlakozójának csatlakoztatásával, illetve kihúzásával. Ez tüzet és/vagy áramütést okozhat.
- Ne használjon hosszabbító kábeleket vagy adaptereket a készülék csatlakoztatására. Ez tüzet és/vagy áramütést okozhat.
- Ügyeljen arra, hogy ne sérüljön meg a hálózati kábel vagy a csatlakozódugó, továbbá ne változtassa meg azokat. Ne bontsa meg, ne kössön rá csomót, továbbá ne csavarja meg a hálózati kábelt. Ne tegyen súlyos tárgyakat a hálózati kábelre, és ne tegye ki hőhatásnak. Ez tüzet és/vagy áramütést okozhat.
- Ne húzza vagy csavarja a kábelt. Ne tekerje a kábelt készülék köré, mivel ez a kábel idő előtti elhasználódását vagy törését okozhatja. Ha megsérül a készülék hálózati kábele, akkor a veszély elhárításához vissza kell vinni a készüléket az üzletbe, ahol vásárolta, hogy kicseréljék a kábelt, vagy szakemberrel kell kicseréltetni azt. Kopás és sérülés szempontjából rendszeresen ellenőrizze a hálózati kábelt (különösen a készülékház bemeneti nyílása közelében és a csatlakozódugót).
- Törölje le a port a hálózati kábel csatlakozódugójáról, és ütközésig dugja a dugót a csatlakozóaljzatba. Ha nincs teljesen bedugva a csatlakozóaljzatba, akkor por rakódhat az érintkezőkre, ami tüzet vagy áramütést okozhat.
- Kizárólag a típustáblán szereplő feszültséggel működtesse a készüléket.
- Ne tegyen súlyos tárgyakat a készülékre.
- Ne tegye a páratlanítót közvetlenül fából készült bútorra vagy más olyan felületre, melyet károsíthat a víz. Védje a páratlanítót úgy, hogy nem fémből készült vízálló felületre helyezi. A Kaz nem vállal felelősséget a víz kiömléséből vagy szivárgásából eredő károkért.
- A víz kiömlésének megakadályozása érdekében a készülék áthelyezése előtt ürítse ki a víztartályt.
- E készülék üzemi hőmérséklet-tartománya 5–35 °C.
- A készüléket nem gyúlékony R134a hűtőanyag használatára tervezték és hagyták jóvá.
- Ne tegye az ujját vagy más tárgyakat a levegőkifúvó vagy levegőbeszívó nyílásba. A belső ventilátor nagy fordulatszámú forog, ezért ez sérüléshez vagy hibás működéshez vezethet.
- Ne próbálja javítani, szétszedni vagy módosítani a készüléket. Ez tüzet és/vagy áramütést okozhat.
- Ne tegye hőtermelő eszközök (például kályhák, ventilátoros hősugárzók stb.) közelébe a készüléket. A megolvadt műanyag alkatrészek tüzet okozhatnak.

ALKATRÉSZEK (lásd a 4. oldalt)

- Levegőkifúvó nyílás
- Vezérlőpanel
- Szállítófogantyú
- Levegőszűrő
- Levegőbeszívó nyílás
- Körülbelül 3 literes víztartály
- Vízleeresztő cső nyílása
- Úszó
- Folyamatos leeresztő tömlő
- Hálózati kábel

VEZÉRLŐPANEL

- Főkapcsoló
- Nedvességszabályozó gomb
- Időzítő gomb
- Főkapcsoló kijelzője
- Automatikus fagymentesítés kijelző
- Tartály megtelt kijelző
- Nedvességszabályozó digitális kijelzője
- Időzítő beállításának kijelzője

HASZNÁLATBA VÉTEL

- Kérjük, hogy a páratlanító készülék első használata előtt körültekintően olvassa végig a használati utasításokat.
- Csomagolja ki a páratlanítót. Távolítsa el és selejtezze ki a csomagolóanyagokat.
- Helyezze a páratlanítót egy szilárd, sima és vízálló felületre. A víz károsíthatja a bútort és padlóburkoló anyagokat, továbbá tüzet vagy áramütést okozhat. Gondoskodjon arról, hogy a készülék stabilan álljon, hogy ne borulhasson fel és ne eshessen le.
- Előfordulhat, hogy a készülék használatának első néhány napjában szagot bocsát ki. Ez nem rendellenes működés, nem jelent veszélyt, és gyorsan elmúlik.

HASZNÁLATI UTASÍTÁSOK**A KÉSZÜLÉK ELHELYEZÉSE**

- A levegőben áramló nedvesség többnyire ugyanúgy mozog, mint az illatok és a szagok. Mivel a nedvesség a levegővel együtt mozog, ezért olyan helyre tegye a páratlanítót, ahol legtöbb levegőt tudja beszívni. A páratlanító hatékonyságát azzal növelheti, hogy olyan helyre teszi, ahol minden irányból a legtöbb nedvességet tudja beszívni, valamint az egész szobában keringtetni tudja a levegőt.
- A páratlanítót sima és vízszintes felületre helyezze. A készülék rázkódhat és kevésbé hatékonyan működhet, ha nem vízszintes felületre helyezi.
- A páratlanító önbeálló kerekkel van ellátva, így könnyen mozgatható. Ha mozgatni akarja a páratlanítót, akkor először

kapcsolja ki, majd ürítse ki a víztartályt.

- A készülék csatlakoztatására ne használjon hosszabbító kábeleket vagy adaptereket. Ügyeljen arra, hogy beépített hálózati csatlakozóaljzat közelében helyezze.

MŰVELETEK

- A készülék bekapcsolásához nyomja meg a főkapcsolót (a). A főkapcsoló kijelzője (d) világitani kezd. 5 másodperc múlva a kijelzőn megjelenik a helyiség relatív páratartalmának számértéke.

Megjegyzés: Ha megjelenik az [LO], akkor a környezeti páratartalom értéke 35% alatt van. Ha a [HI] jelenik meg, akkor a környezeti páratartalom 90% felett van.

FOLYAMATOS MŰKÖDÉS ÉS AZ IDŐZÍTŐ BEÁLLÍTÁSA

- 2, 4 vagy 8 óras, illetve folyamatos működés közül választhat:
 - A készülék bekapcsolásakor a folyamatos működés az alapértelmezett beállítás. Ha vissza kell állítani a folyamatos működés funkciót, akkor annyiszor nyomja meg az időzítő gombot (c), amíg ki nem alszik mindhárom LED-kijelző: 2H, 4H, 8H (h).
 - Időzítő beállítása: annyiszor nyomja meg az időzítő gombot (c), amíg ki nem jelöli a kívánt óraszámot. A kiválasztott óraszám elteltével a készülék automatikusan kikapcsol.
 - Ha kikapcsolja a készüléket, ez az időzítési funkció törlődik.

A PÁRATARTALOM SZABÁLYOZÁSA A FEJLETT PÁRATARTALOM-SZABÁLYOZÓ RENDSZERREL

- A készülék automatikusan üzemel mindaddig, amíg el nem éri a beállított páratartalmat. Amikor ezt eléri, csak a kompresszor kapcsol ki. A ventilátor tovább működik mindaddig, amíg kézzel kikapcsolja a készüléket, vagy letelik a beállított idő. Ez a funkció lehetővé teszi a páratartalom pontosabb érzékelését és a kompresszor hatékonyabb használatát.
- Nyomja meg ismételtlen a (b) gombot, amíg el nem éri a kijelzőn látható százalékos páratartalom-értéket (80, 70, 60, 50, 40%). 5 másodperc múlva a kijelzőn megjelenik az aktuális környezeti páratartalom.

Megjegyzés: A folyamatos üzemmód kiválasztása esetén (lásd az időzítő beállításával foglalkozó részt) a készülék a környezeti páratartalomtól függetlenül működik.

AUTOMATIKUS FAGYMENTESÍTÉS

Ha a hőmérséklet eléri a 10 °C-ot, akkor automatikusan működésbe lép az Automatikus fagymentesítés funkció; a LED-kijelző * (e) sárga színnel kezd világitani. A készülék automatikusan vezérli az automatikus fagymentesítési ciklust: a kompresszor leáll 8 percre, majd 24 percig ismét működik. A fagymentesítés teljes időtartama alatt működik a ventilátor.

LEERESZTÉSI UTASÍTÁSOK (lásd az 5. oldalt)**1. VÍZTARTÁLY**

- Ha nem használja a víztömlőt, akkor a víz a készülék hátulján található víztartályba folyik. Amint megtelik a tartály, piros színnel világitani kezd a kijelzője (f), és automatikusan leáll

a kompresszor, a készülék pedig készenléti üzemmódra vált. A tartályt ki kell üríteni (2. ábra), majd vissza kell tenni (3. ábra), ekkor automatikusan újraindul a készülék.

- Ha nem alszik ki az ellenőrzőlámpa  (f), akkor húzza ki ismét a víztartályt (6) (1. ábra).
- Ellenőrizze, hogy megfelelően van-e az úszó (8) beszerelve. Tilos az úszó kiszerelese, mivel ilyen esetben nem garantált a páratlanítási művelet automatikus megszakítása. A túlfolyó víz károsíthatja a tárgyakat és a padlóburkoló anyagokat, és áramütést okozhat.

Megjegyzés: A kompresszornak a megszakított indítás miatti meghibásodása elkerülése érdekében tartózkodjon a víztartály ismételt kivételétől és visszahelyezésétől.

2. FOLYAMATOS LEERESZTÉS

- A folyamatos leeresztés funkció használatához vegye ki a víztartályt (1. ábra), majd csatlakoztassa a víztömlőt (9) a leeresztő nyíláshoz (7) az ábrának megfelelően (4. ábra). A vízszivárgás elkerülésének érdekében ellenőrizze, hogy szorosan illeszkedik-e. Az ábráknak (5 és 6. ábra) megfelelően végezze a víztartály kivételét és visszahelyezését.
- Ne használja a folyamatos vízleeresztést, ha előfordulhat, hogy a tömlő körül a fagypontra csökken a hőmérséklet. A tömlőn belüli víz megfagyhat, így megakadályozza a víz kifolyását a leeresztő tartályból. Ezután víz szivároghat a készülékből, mely megrongálhatja a környező tárgyakat.
- Ha hosszabb tárolás után használja a készüléket, vagy beavatkozás nélkül hosszabb ideig történik a víz folyamatos leeresztése, akkor ellenőrizze a készüléket rendszeres időközönként, hogy nem kerültek-e bele olyan idegen tárgyak, melyek eltömíthetik a csöveket, mivel ez hőfejődéshez és/vagy vízszivárgáshoz vezet.

Megjegyzés: Ha a folyamatos leeresztést használja, akkor gondoskodjon arról, hogy a cső vízszintesen fektűdjön és a helyére legyen rögzítve; kerülni a begyűrődését vagy összenyomását; továbbá gondoskodjon arról, hogy a leeresztő nyílásnál alacsonyabban fektűdjön.

KARBANTARTÁS

- A páratlanító karbantartása vagy tisztítása előtt mindig kapcsolja ki, és szüntesse meg az áramellátását.
- A készülék tisztítására használjon puha kendőt.
- Ne permetezzen vizet a készülékre.
- Ne használjon erős vegyszereket, benzint, oldószereket, vegyszerrel kezelt kendőket vagy más tisztítófolyadékokat. Ezek, illetve a vegyszerek károsíthatják a páratlanító burkolatát.
- A szűrő (7. ábra) tisztításához porszívót használjon, vagy gyengén ütögesse a szűrőt a por és szennyeződés eltávolítására. Ha nem lehet porszívóval kitisztítani a szűrőt, akkor a tisztításához használjon kevés közepesen erős tisztítószerrel vegyített meleg vizet.
- Vegye ki a víztartályt (1. ábra), és ellenőrizze, hogy nem tömődött-e el a leeresztő nyílás. Ha folyamatos leeresztést használ, akkor ellenőrizze, hogy nem hajlottak-e meg vagy tömődtek el a leeresztő tömlők.

TÁROLÁS

Ha hosszabb ideig nem használja a páratlanítót, akkor kapcsolja ki, és húzza ki a hálózati kábel csatlakozóját a csatlakozóaljzattól. Tisztítsa meg a hálózati kábelt. Teljesen ürítse ki és törölje tisztára a víztartályt. Fedje le a készüléket, és tárolja közvetlen napsütéstől védett, száraz helyen.

HULLADÉKELHELYEZÉS



A páratlanítón vagy a csomagoláson látható ezen szimbólum azt jelzi, hogy nem szabad a készüléket a háztartási hulladékgyűjtőbe dobni, hanem újrahasznosítás céljából az elektromos és elektronikus készülékek gyűjtőhelyén kell leadni.

A termék megfelelő hulladékkezelésével hozzájárul a környezeti és embertársai egészségének a védelméhez. A nem megfelelő hulladékkezelés veszélyezteti az egészséget és a környezetet. E termék újrahasznosítására vonatkozó további tudnivalóért forduljon a helyi önkormányzathoz, a hulladékgyűjtéssel foglalkozó szolgáltatóhoz vagy ahhoz az üzlethez, ahol a terméket vásárolta.

JÓTÁLLÁS ÉS VÁSÁRLÁSI FELTÉTELEK

Az eladás feltételeként a vásárló vállalja a felelősséget a készüléknek e nyomtatott útmutatóban foglaltaknak megfelelő használatáért és ápolásáért. A vásárlónak vagy hasznárlónak kell megítélnie azt, hogy mikor és milyen időtartamig használja a készüléket. Kérjük, hogy a vásárlás bizonyítékaként őrizze meg a blokkot (vagy a számlát). A jótállás érvényesítéséhez be kell mutatnia a vásárlási bizonylatot. Szükség lehet a terméke gyártási dátumát tartalmazó tételszám megadására is. A tételszám a készüléken és csomagolásán található meg. A gyártási dátum a következőképp állapítható meg: a tételszám után következő első 3 számjegy a gyártás napját jelöli. A következő 2 számjegy a gyártás évének utolsó két számjegyét jelenti, míg a végén szereplő betű(k) a gyár azonosítására szolgál(nak). (Pl.: Tételszám: 12313 ABC – ezt a terméket 2013. 12. 31. napján gyártották az ABC gyárban.)

MEGJEGYZÉS: ABBAN A VALÓSZÍNŰTLEN ESETBEN, HA PROBLÉMA FORDUL ELŐ A TERMÉKKEL, AKKOR A JÓTÁLLÁSNAK KAPCSOLATOS ÚTMUTATÁSNAK MEGFELELŐEN JÁRJON EL. NE PRÓBÁLJA MAGA JAVÍTANI E TERMÉKET. EZ ÉRVÉNYTELENÍTI A JÓTÁLLÁST, TOVÁBBÁ ANYAGI KÁRHOZ VAGY SZEMÉLYI SÉRÜLÉSHEZ VEZETHET.

Fenntartjuk a műszaki változtatások jogát.

A terméken szereplő CE jelölés azt jelzi, hogy a termék megfelel az elektromágneses összeférhetőségre vonatkozó 2004/108/EK, a meghatározott feszültséghatáron belüli használatra tervezett elektromos berendezésekre vonatkozó 2006/95/EK, valamint a veszélyes anyagok alkalmazását korlátozó 2011/65/EU irányelvnek.

HDE010E

220–240 V, ~50 Hz
200 W

HIBAEHÁRÍTÁS

Hibajelenség	Megoldás(ok)
A páratlanító nem működik.	<ul style="list-style-type: none"> • Ellenőrizze, hogy be van-e kapcsolva. • Ellenőrizze a hálózati kábelt. Ellenőrizze, hogy ütközésig be van-e dugva a csatlakozódugója, és be van-e kapcsolva. • Ellenőrizze a helyiség hálózati feszültségét. Ellenőrizze, hogy nem égett-e ki a biztosíték vagy nem kapcsolt-e le megszakító. • Ellenőrizze, hogy üres-e és megfelelő helyzetben van-e a víztartály.
A készülék nem csökkenti a páratartalmat.	<ul style="list-style-type: none"> • Ellenőrizze, hogy nem szennyeződött-e a szűrő. • Ellenőrizze, hogy nincs-e elzárva a levegőbeszívó és a levegőkifúvó nyílás. • Ellenőrizze, hogy páratlanítón beállított értéknél magasabb-e a helyiség páratartalma. • Ellenőrizze, hogy nem maradt-e ajtó vagy ablak nyitva. • Távolítsa el minden tárgyat vagy eszközt, mely párat bocsáthat ki vagy növelheti a helyiség páratartalmát.
A páratlanító túl zajos.	<ul style="list-style-type: none"> • Ellenőrizze, hogy sima, stabil és biztos helyen van-e a páratlanító elhelyezve.
A páratlanító szivároghat.	<ul style="list-style-type: none"> • Ellenőrizze, hogy jó állapotban van-e a páratlanító, továbbá nem repedt-e a víztartály.
Nem gyűl össze víz a páratlanítóban.	<ul style="list-style-type: none"> • Alacsony a páratartalom. • Alacsony a hőmérséklet.
A digitális kijelzőn a P1 üzenet jelenik meg	<ul style="list-style-type: none"> • A páratartalom-szabályozó elromlott, vagy nincs megfelelően csatlakoztatva. Lépjen kapcsolatba a Kaz-szervizzel.
A digitális kijelzőn a P2 üzenet jelenik meg	<ul style="list-style-type: none"> • A hőmérséklet-érzékelő elromlott, vagy rosszul van csatlakoztatva. Lépjen kapcsolatba a Kaz-szervizzel.

MEGJEGYZÉS: Ha probléma jelentkezik, és a fenti ellenőrzések elvégzése után is fennáll, akkor kapcsolja ki a készüléket, húzza ki a hálózati kábel csatlakozódugóját, és KÖVESSE A JÓTÁLLÁSRA VONATKOZÓ ÚTMUTATÁST.

Sohase próbálja maga javítani a készüléket. A páratlanító módosítása javítása vagy szervizelése bárki számára veszélyes. A készülék szervizelését vagy javítását kizárólag hivatalos szerviz szakemberei végezhetik.

AVVISO IMPORTANTE PER LA SICUREZZA

Prima di utilizzare il deumidificatore per la prima volta, leggere attentamente le istruzioni per il funzionamento e conservarle in luogo sicuro.

- Quest'apparecchio può essere utilizzato da bambini dagli 8 anni in su e persone con ridotte capacità motorie, sensoriali o intellettive, oppure senza esperienza e conoscenza, a condizione che venga assicurato adeguato supporto o che siano date istruzioni sull'utilizzo in sicurezza dell'apparecchio e sulla comprensione dei possibili rischi. I bambini non devono giocare con l'apparecchio. Le operazioni di pulizia e manutenzione non devono essere eseguite da bambini senza la supervisione di un adulto.
- Non immergere mai l'apparecchio in acqua o altri liquidi.
- Non utilizzare mai l'apparecchio con un cavo o il connettore danneggiati, in seguito a un guasto o se l'apparecchio ha subito una caduta o altro tipo di danno.
- Scollegare l'apparecchio dalla presa elettrica quando non è in uso, prima di spostarlo e prima di pulirlo.
- Non avviare o arrestare l'apparecchio inserendo o estraendo il cavo elettrico. Potrebbe causare un cortocircuito o un incendio.
- Non utilizzare prolunghe o adattatori per collegare l'apparecchio. Potrebbe causare un cortocircuito o un incendio.
- Non danneggiare o modificare il cavo di alimentazione o la spina. Non manomettere, annodare o attorcigliare il cavo di alimentazione. Non collocare oggetti pesanti sul cavo di alimentazione e non esporre il cavo a sorgenti di calore. Potrebbe causare un cortocircuito o un incendio.
- Non tirare o attorcigliare il cavo. Non avvolgere il cavo attorno all'apparecchio in quanto potrebbe usurarsi prematuramente e rompersi. Se il cavo di alimentazione di questo apparecchio subisce danni, deve essere riportato per la sostituzione al venditore che ha fornito l'apparecchio o ad altra persona qualificata per evitare rischi. Controllare con regolarità il cavo di alimentazione per usura e danni (in particolare nei punti di collegamento con l'apparecchio e con la spina).
- Eliminare la polvere dalla spina e inserirla saldamente nella presa elettrica. Se la spina non è inserita a fondo nella presa elettrica, la polvere potrebbe accumularsi sui terminali e causare un cortocircuito e/o un incendio.
- Utilizzare l'apparecchio solo con la tensione specificata sull'etichetta del modello.
- Non collocare oggetti pesanti sull'apparecchio.
- Non collocare l'umidificatore direttamente sui mobili di legno o altre superfici che potrebbero essere danneggiate dall'acqua. Proteggerle posizionando l'umidificatore su una superficie non metallica impermeabile. Kaz non accetta responsabilità per danni a cose provocati da fuoriuscita e/o perdite di acqua.
- Per evitare fuoriuscite di acqua, svuotare il serbatoio di acqua prima di spostare l'apparecchio.
- L'intervallo di temperatura di funzionamento per questo apparecchio è compreso tra 5-35 °C.
- Questo deumidificatore è stato progettato specificatamente e autorizzato per l'uso con refrigerante non infiammabile R134a.
- Non mettere le dita o altri oggetti nelle zone di ingresso e uscita dell'aria. La ventola interna ruota ad alta velocità e sussiste il pericolo di lesioni o guasti.
- Non tentare di riparare, smontare o modificare l'apparecchio. Sussiste il rischio di cortocircuito o incendio.
- Non mettere l'apparecchio in prossimità di sorgenti di calore (fornelli, termoventilatori, ecc.). Le parti in plastica potrebbero fondere e provocare un incendio.

COMPONENTI (Vedere a pagina 4)

- 1 Griglia uscita aria
- 2 Pannello di controllo
- 3 Maniglia per il trasporto

- 4 Filtro aria
- 5 Griglia ingresso aria
- 6 Serbatoio acqua di circa 3 litri
- 7 Apertura per inserimento tubo di scarico acqua
- 8 Troppo pieno
- 9 Tubo per lo scarico continuo
- 10 Cavo di alimentazione

PANNELLO DI CONTROLLO

- a Pulsante di accensione/spengimento
- b Pulsante del misuratore di umidità
- c Pulsante del timer
- d Indicatore accensione
- e Indicatore sbrinamento automatico
- f Indicatore di serbatoio pieno
- g Display digitale del misuratore di umidità
- h Indicatore impostazioni timer

PRIMO UTILIZZO

- Leggere a fondo le istruzioni prima di utilizzare il deumidificatore.
- Disimballare l'umidificatore. Rimuovere tutti i materiali di imballaggio e smaltirli adeguatamente per il riciclo.
- Posizionare il deumidificatore su una superficie impermeabile stabile e a livello. L'acqua può danneggiare il mobilio e il rivestimento dei pavimenti e causare incendi o cortocircuiti. Assicurarsi che il deumidificatore sia in posizione verticale stabile in modo che non possa cadere o ribaltarsi.
- Nei primi giorni di utilizzo, l'apparecchio potrebbe emettere un odore, si tratta di un fatto normale che non ne compromette la sicurezza, e sparisce nel giro di poco tempo.

ISTRUZIONI OPERATIVE**POSIZIONAMENTO DEL DEUMIDIFICATORE**

- L'umidità si sposta attraverso l'aria quasi allo stesso modo dei profumi e degli odori. Dato che l'umidità segue le correnti d'aria, collocare il deumidificatore in una posizione in cui può aspirare la maggior quantità di aria. L'efficacia può essere aumentata se sistemato in una posizione in cui sia in grado di aspirare la maggior quantità di umidità da tutte le direzioni e di creare una circolazione d'aria nella stanza.
- Quando si posiziona il deumidificatore, assicurarsi che sia su una superficie piana e a livello. Il deumidificatore potrebbe vibrare o funzionare meno efficacemente se la superficie non è a livello.
- Il deumidificatore è dotato di rotelle per facilitare lo spostamento. Se si desidera spostarlo, assicurarsi che sia spento e con il serbatoio vuoto.
- Non utilizzare prolunghe o adattatori per collegare l'apparecchio. Assicurarsi di posizionare il deumidificatore vicino a una presa di corrente a muro.

OPERAZIONI

- Per accendere l'apparecchio, premere il pulsante (a). L'indicatore (d) si accenderà. Dopo 5 secondi, il valore dell'umidità relativa al momento presente nella stanza verrà visualizzato sul display.

Nota: se sul display viene visualizzato [LO], l'umidità relativa riscontrata nell'ambiente è inferiore al 35%. Se sul display viene visualizzato [HI], l'umidità relativa riscontrata nell'ambiente è superiore al 90%.

FUNZIONAMENTO CONTINUO E IMPOSTAZIONE DEL TIMER

- È possibile impostare il funzionamento continuo dell'apparecchio per 2, 4 o 8 ore.
 1. Quando si accende l'apparecchio, il funzionamento continuo è l'impostazione predefinita. Per azzerare la funzione di funzionamento continuo, premere ripetutamente il pulsante del timer (c) fino a quando tutti e tre i LED 2H, 4H, 8H (h) risultano spenti.
 2. Impostazione del timer: per selezionare il numero di ore desiderato, premere ripetutamente il pulsante del timer (c). L'apparecchio si spegnerà automaticamente appena trascorso l'intervallo di tempo impostato.
 3. Se si spegne l'apparecchio, l'impostazione del timer verrà cancellata.

IGROMETRO E SISTEMA AVANZATO DI CONTROLLO UMIDITÀ

- L'unità funzionerà automaticamente finché non verrà raggiunta l'umidità selezionata, quando il compressore si spegnerà. La ventola continuerà a funzionare fino allo spegnimento manuale dell'alimentazione, questa funzione consente di rilevare l'umidità con maggiore precisione e con un utilizzo efficiente del compressore.
- Per selezionare la percentuale di umidità, premere il tasto (b) fino a visualizzare il valore desiderato (80; 70; 60; 50; 40 %). Dopo 5 secondi, il display indicherà l'umidità presente nell'ambiente.

Nota: quando si seleziona la modalità Continuous (funzionamento continuo), l'apparecchio funziona indipendentemente dall'umidità ambiente.

SBRINAMENTO AUTOMATICO

Quando la temperatura si avvicina a 10 °C, viene attivata automaticamente la funzione Auto Defrost (sbrinamento automatico); l'indicatore a LED (e) risulterà acceso e di colore giallo. L'apparecchio eseguirà automaticamente un ciclo di sbrinamento automatico: il compressore verrà arrestato per 8 minuti e poi azionato per 24 minuti, ripetutamente. Il ventilatore resterà sempre in funzione per sbrinare.

ISTRUZIONI PER LO SCARICO (vedere a pagina 5)**1. SERBATOIO ACQUA**

- Quando non si usa il tubo flessibile di scarico, l'acqua viene scaricata nel serbatoio posto nella parte posteriore dell'apparecchio. Quando il serbatoio si riempie, la spia rossa (f) si accende, il compressore si spegne automaticamente e l'apparecchio passa alla modalità di attesa. A questo punto,

dopo aver svuotato (Fig. 2) e riposizionato (Fig. 3) il serbatoio, l'apparecchio verrà riavviato automaticamente.

- Se la spia  (f) non si spegne, estrarre nuovamente il serbatoio (6), (Fig. 1).
- Controllare che il troppo pieno (8) sia correttamente in posizione. Il troppo pieno non deve essere rimosso, altrimenti l'interruzione automatica della deumidificazione non è garantita. La fuoriuscita di acqua può danneggiare gli oggetti e il rivestimento dei pavimenti e causare incendi o cortocircuiti.

Nota: per evitare il danneggiamento del compressore in seguito a interruzioni in fase di avviamento, evitare di rimuovere e inserire ripetutamente il serbatoio.

2. SCARICO CONTINUO

- Per utilizzare la funzione di scarico continuo dell'acqua, rimuovere il serbatoio (fig. 1) e fissare il tubo flessibile (9) al foro di scarico (7) come mostrato nell'immagine (fig. 4). Assicurarsi che sia ben serrato per evitare perdite di acqua. Rimontare il serbatoio secondo l'illustrazione in figura 5 e 6.
- Non utilizzare la funzione di scarico continuo dell'acqua se esiste la possibilità che la temperatura intorno al tubo flessibile possa scendere al punto di congelamento. L'acqua all'interno del tubo potrebbe ghiacciare e impedire lo svuotamento del serbatoio. L'acqua potrebbe fuoriuscire dall'apparecchio e danneggiare gli altri oggetti.
- Quando si utilizza l'apparecchio dopo un lungo periodo di inattività, o dopo un lungo periodo di funzionamento con scarico continuo dell'acqua senza manutenzione, controllare periodicamente l'apparecchio per la presenza di oggetti estranei, che potrebbero intasare i tubi causando surriscaldamento e/o perdita di acqua.

Nota: quando si utilizza la funzione di scarico continuo dell'acqua, assicurarsi che il tubo di scarico sia posato orizzontalmente in piano e ben serrato; evitare avvolgimenti o compressioni e assicurarsi che stia più in basso del foro di scarico.

MANUTENZIONE

- Prima di eseguire qualsiasi operazione di manutenzione o di pulizia sul deumidificatore, spegnere sempre l'apparecchio e scollegarlo dalla presa elettrica.
- Per la pulizia, utilizzare un panno morbido.
- Non spruzzare acqua sul deumidificatore.
- Non utilizzare sostanze chimiche aggressive, benzina, detersivi, stracci trattati chimicamente o altre soluzioni di lavaggio. Potrebbero danneggiare le superfici esterne dell'apparecchio.
- Per pulire il filtro (7), usare un aspirapolvere o battere leggermente il filtro per rimuovere polvere e sporco. Se non è possibile pulire il filtro con l'aspirapolvere, usare acqua calda con una piccola quantità di detersivo di forza media.
- Rimuovere il serbatoio dell'acqua (Fig. 1) e assicurarsi che l'uscita dello scarico sia libera da ostruzioni. Se si utilizza lo scarico continuo, controllare che le tubazioni di scarico siano libere da pieghe e ostruzioni.

CONSERVAZIONE

Se il deumidificatore non dovrà essere utilizzato per un periodo di tempo prolungato, spegnere l'apparecchio e scollegarlo dalla presa elettrica. Avvolgere il cavo di alimentazione. Svuotare completamente il serbatoio dell'acqua e asciugarlo. Coprire l'umidificatore e conservarlo in un luogo asciutto non alla luce diretta del sole.

SMALTIMENTO



Questo simbolo sul prodotto o sull'imballaggio indica che l'apparecchio non può essere trattato come un normale rifiuto domestico, ma deve essere portato presso un centro di raccolta per lo smaltimento di apparecchi elettrici ed elettronici.

Il contributo per un corretto smaltimento del prodotto serve a proteggere l'ambiente e la salute degli altri. Lo smaltimento non corretto mette a rischio ambiente e salute. Per maggiori informazioni sullo smaltimento di questo prodotto, contattare il proprio municipio, il servizio di raccolta dei rifiuti o il negozio in cui è stato acquistato il prodotto.

GARANZIA E CONDIZIONI D'ACQUISTO

Come condizione di vendita, l'acquirente si assume la responsabilità per un corretto utilizzo e manutenzione del presente apparecchio in conformità con le presenti istruzioni. L'acquirente o l'utilizzatore deve valutare quando e quanto usare l'apparecchio. Conservare la ricevuta o la fattura come prova di acquisto. La ricevuta deve essere sempre presentata al momento di chiedere un intervento in garanzia. Potrebbe venire anche chiesto di fornire il numero di lotto, che indica la data di produzione dell'apparecchio. Il numero di lotto è collocato sul prodotto e sull'imballaggio. La data di produzione può essere decifrata come segue: i primi 3 numeri dopo LOT rappresentano il giorno di produzione. I successivi 2 numeri rappresentano le ultime due cifre dell'anno di produzione e le lettere alla fine identificano la fabbrica (ad esempio: LOT No.: 12313 ABC indica che il prodotto è stato fabbricato il giorno 123, dell'anno 2013 nella fabbrica con codice ABC).

NOTA: NEL CASO REMOTO IN CUI SI DOVESSE VERIFICARE UN PROBLEMA CON QUESTO PRODOTTO, SEGUIRE LE ISTRUZIONI DI GARANZIA. NON TENTARE DI RIPARARE IL PRODOTTO DA SOLI. FAREBBE ANNULLARE LA GARANZIA E POTREBBE CAUSARE DANNI A COSE O LESIONI PERSONALI.

Ci si riserva il diritto di apportare modifiche tecniche.

Questo prodotto riporta il marchio CE ed è fabbricato in conformità con la Direttiva sulla compatibilità elettromagnetica 2004/108/CE e la Direttiva Bassa tensione 2006/95/CE e la Direttiva RoHS 2011/65/UE.

HDE010E

220-240V ~ 50Hz
200W

RISOLUZIONE DEI PROBLEMI

Problema	Soluzione
Il deumidificatore non funziona	<ul style="list-style-type: none"> • Assicurarsi che sia acceso (ON) • Controllare il cavo di alimentazione. Assicurarsi che sia collegato correttamente alla presa elettrica e acceso • Controllare che l'energia elettrica raggiunga l'abitazione. Assicurarsi che il fusibile non sia bruciato o che non sia stato azionato il salvavita • Controllare che il serbatoio dell'acqua sia vuoto e correttamente in posizione
L'apparecchio non riduce l'umidità	<ul style="list-style-type: none"> • Controllare che il filtro non sia sporco o contaminato • Controllare che la presa d'aria in ingresso e uscita non sia ostruita. • Controllare che l'umidità nella stanza sia superiore al valore impostato sul deumidificatore • Controllare che porte o finestre non restino aperte • Rimuovere oggetti o dispositivi che potrebbero produrre o aumentare l'umidità nella stanza
Il deumidificatore è troppo rumoroso	<ul style="list-style-type: none"> • Controllare che il deumidificatore sia su una superficie piana, stabile e sicura
Presenza di perdite	<ul style="list-style-type: none"> • Controllare che il deumidificatore sia in ottime condizioni di funzionamento e che la scocca e il serbatoio non siano rotti
Il deumidificatore non raccoglie l'acqua	<ul style="list-style-type: none"> • L'umidità è bassa • La temperatura è bassa
Sul display digitale è visualizzato P1	<ul style="list-style-type: none"> • Il misuratore di umidità ha un difetto di funzionamento oppure non è collegato correttamente; Contattare il servizio clienti Kaz
Sul display digitale è visualizzato P2	<ul style="list-style-type: none"> • Il sensore della temperatura ha un difetto di funzionamento oppure non è collegato correttamente; contattare il servizio clienti Kaz

NOTA: se si verifica un problema e il problema persiste anche dopo i controlli suggeriti sopra, spegnere l'apparecchio, scollegarlo dalla presa elettrica e SEGUIRE LE ISTRUZIONI DI GARANZIA.

Non tentare mai di riparare l'apparecchio. È pericoloso per chiunque modificare, riparare o eseguire la manutenzione dell'apparecchio. Solo il personale dell'assistenza tecnica può effettuare le operazioni di manutenzione o riparazione sull'apparecchio.

SVARBUS SAUGOS PATARIMAS

Prieš naudodamiesi oro sausintuvu pirmą kartą, atidžiai perskaitykite naudojimo instrukciją, paskui ją laikykite saugioje vietoje.

- Prižiūrėti arba gavę nurodymus dėl prietaiso saugaus naudojimo bei suprasdami susijusius pavojus, šį prietaisą gali naudoti vaikai nuo 8 metų amžiaus ir asmenys, turintys ribotą fizinę, jutiminę arba protinę negalią, arba asmenys, kuriems trūksta žinių ir patirties. Vaikai neturi žaisti su prietaisu. Draudžiama vaikams be priežiūros atlikti prietaiso valymo ir priežiūros darbus.
- Niekada nepanardinkite prietaiso į vandenį arba kitus skysčius.
- Niekada nenaudokite prietaiso, jei pažeistas kabelis arba jungtis, jam sugedus arba jį numetus ar kitaip apgadinus.
- Jei prietaiso nenaudojate, taip pat prieš keisdami jo vietą ir valydami, ištraukite prietaiso kištuką iš maitinimo tinklo lizdo.
- Neįjunkite arba neišjunkite prietaiso atjungdami ir prijungdami maitinimo laidą. Gali kilti gaisras ir (arba) elektros šokas.
- Prietaisui prijungti nenaudokite ilginamųjų laidų arba adapterių. Gali kilti gaisras ir (arba) elektros šokas.
- Nesugadinkite arba nekeiskite maitinimo laido ar kištuko. Nesugadinkite, nesuriškite arba nesukute maitinimo laido. Nedėkite sunkių daiktų ant maitinimo laido, taip pat jį saugokite nuo karščio. Gali kilti gaisras ir (arba) elektros šokas.
- Netraukite ir nesukute laido. Nevyniokite laido aplink prietaisą, nes laidas gali susidėvėti anksčiau laiko ir trūkti. Jei šio prietaiso maitinimo laidas buvo pažeistas, jį reikia pakeisti grąžinant pardavėjui, iš kurio prietaisas buvo įsigytas, arba kitam kompetentingam asmeniui, kad būtų išvengta pavojaus. Reguliariai tikrinkite, ar maitinimo laidas nėra susidėvėjęs arba pažeistas (ypač toje vietoje, kurioje laidas įvestas į prietaisą,

ir prie kištuko).

- Nuvalykite dulkes nuo maitinimo kištuko ir jį tvirtai įkiškite į maitinimo lizdą. Jei kištuką nevisiškai įkišite į maitinimo lizdą, ant jungčių gali kauptis dulkių, todėl gali kilti gaisras ir (arba) elektros šokas.
- Prietaisą naudokite tik laikydamiesi tipo plokštelėje nurodyto įtampos reikalavimo.
- Nedėkite sunkių daiktų ant prietaiso.
- Nestatykite oro sausintuvo tiesiai ant medinių baldų arba kitų paviršių, kuriuos gali sugadinti vanduo. Siekdami apsaugoti paviršių, oro sausintuvą dėkite ant nemetalinio vandeniui nepralaidaus paviršiaus. „Kaz“ neprisiims atsakomybės dėl turto sugadinimo, kurį sukėlė išsipylęs ir (arba) pratekantis vanduo.
- Norėdami išvengti vandens išsiliejimo, prieš keisdami prietaiso vietą, ištuštinkite vandens talpyklą.
- Šio prietaiso eksploatavimo temperatūros diapazonas yra 5–35 °C.
- Šis oro sausintuvas yra specialiai pagamintas ir patvirtintas naudoti kartu su nedegia R134a šaldymo medžiaga.
- Nekiškite pirštų arba objektų į oro išleidimo ir įsiurbimo angas. Vidinis ventiliatorius greitai sukasi, todėl gali sukelti traumą arba gedimą.
- Nemėginkite remontuoti, ardyti arba keisti prietaiso. Gali kilti gaisras ir (arba) elektros šokas.
- Nedėkite prietaiso šalia šilumą skleidžiančių prietaisų (pvz., oro šildytuvų, šildytuvų su ventiliatoriais ir t. t.). Plastikinės dalys gali pradėti tirpti ir sukelti gaisrą.

SUDEDAMOSIOS DALYS (žr. 4 psl.)

- 1 Oro išleidimo anga
- 2 Valdymo pultas
- 3 Transportavimo rankena
- 4 Oro filtras
- 5 Oro įsiurbimo anga
- 6 Vandens talpa – maždaug 3 litrai

- 7 Vandens išleidimo vamzdžio anga
- 8 Plūduras
- 9 Nuolatinio išleidimo žarna
- 10 Maitinimo laidas

VALDYMO PULTAS

- a Maitinimo mygtukas
- b Drėgmės regulatoriaus mygtukas
- c Laikmačio mygtukas
- d Galios valdymo indikatorius
- e Automatinio atitirpinimo indikatorius
- f Prispildžiusios talpyklos indikatorius
- g Drėgmės regulatoriaus skaitmeninis ekranas
- h Laikmačio nuostatų indikatorius

NAUDOJIMAS PIRMĄ KARTĄ

- Prieš pradėdami naudotis oro sausintuvu, kruopščiai perskaitykite visus nurodymus.
- Išpakuokite oro sausintuvą. Nuimkite visas pakuotės dalis ir išmeskite jas atiduodami perdirbti.
- Padėkite oro sausintuvą ant tvirto, lygaus, vandeniui nepralaidaus paviršiaus. Vanduo gali sugadinti baldus ir grindų dangą, taip pat sukelti gaisrą arba elektros šoką. Užtikrinkite, kad oro sausintuvas būtų saugiai pastatytas ir negalėtų apvirsti arba nukristi.
- Pirmąsias kelias naudojimo dienas galite pastebėti, kad prietaisas sklaidžia kvapą, tačiau tai normalu ir saugu, turėtų greitai praėti.

NAUDOJIMO INSTRUKCIJA**ORO SAUSINTUVO STATYMAS**

- Drėgmė keliauja oru panašiai kaip ir įvairūs kvapai. Kadangi drėgmė juda kartu su oro srautu, oro sausintuvą statykite vietoje, kurioje jis galėtų ištraukti drėgną orą. Veiksmingumas pagerėja prietaisą pastačius vietoje, kurioje jis visomis kryptimis gali įtraukti drėgmę ir cirkuliuoti orą visoje patalpoje.
- Statydami oro sausintuvą, užtikrinkite, kad jis stovės ant plokščio ir lygaus paviršiaus. Jei paviršius bus nelygus, oro sausintuvas gali virpėti arba veikti ne taip efektyviai.
- Oro sausintuve įtaisyti ratukai, kurie leidžia jį perkelti į kitą vietą. Jei norite perkelti oro sausintuvą, prieš tai jį išjunkite ir ištuštinkite vandens talpyklą.
- Norėdami prijungti šį prietaisą, nenaudokite jokių ilginamųjų laidų arba adapterių. Būtinai oro sausintuvą padėkite šalia fiksuoto elektros lizdo.

OPERACIJOS

- Norėdami įjungti prietaisą, paspauskite maitinimo mygtuką (a).

Pradės šviesti maitinimo valdiklis (d). Po 5 sekundžių ekrane parodomas esamas santykinis patalpos oro drėgnis.

Pastaba: jei ekrane rodoma [LO], aptiktas aplinkos drėgnis nesiekia 35 %. Jei rodoma [HI], aptiktas aplinkos drėgnis viršija 90 %.

NUOLATINIS NAUDOJIMAS IR LAIKMAČIO NUSTATYMAS

- Galite pasirinkti, kad prietaisas veiktų 2, 4 arba 8 valandas ar nepertraukiamai:
 1. Pagal numatytąsias nuostatas įjungtas įrenginys veikia nepertraukiamai. Jei reikia iš naujo nustatyti nepertraukiamo veikimo funkciją, kelis kartus paspauskite laikmačio mygtuką (c), kol užges visi 3 šviesdiodiniai (LED) indikatoriai 2H, 4H, 8H (h).
 2. Laikmačio nuostata: kelis kartus paspauskite laikmačio mygtuką (c) ir pasirinkite norimą valandų skaičių. Praėjus pasirinktam laikui, prietaisas išsijungs automatiškai.
 3. Išjungus prietaisą, ši laikmačio parinktis bus atšaukta.

DRĖGMĖS REGULIATORIUS IR PAŽANGI DRĖGMĖS KONTROLĖS SISTEMA

- Prietaisas veiks automatiškai, kol bus pasiektas pasirinktas drėgnis, paskui bus išjungtas tik kompresorius. Ventiliatorius ir toliau veiks, kol prietaisą IŠJUNGSITE rankiniu būdu. Ši funkcija suteikia galimybę tiksliau aptikti drėgmę ir efektyviau naudoti kompresorių.
- Pasirinkite drėgnio % spausdami mygtuką (b), kol ekrane bus parodytas norimas % (80; 70; 60; 50; 40 %). Po 5 sekundžių ekrane bus parodytas dabartinis aplinkos drėgnis.

Pastaba: pasirinkus nepertraukiamo veikimo režimą (žr. laikmačio nustatymo skyrių), prietaisas veiks nepriklausomai nuo aplinkos drėgnio.

AUTOMATINIS ATITIRPINIMAS

Kai temperatūra artėja prie 10 °C, automatiškai aktyvinama automatinio atitirpinimo funkcija; geltonai ima šviesti šviesdiodinis (LED) indikatorius (e). Prietaisas automatiškai vykdys automatinio atitirpinimo ciklą: kompresorius nustos veikti 8 minutes, paskui vėl veiks 24 minutes (pakartotinai). Siekiant atitirpinti, ventiliatorius veiks visą laiką.

IŠLEIDIMO NURODYMAI (žr. 5 psl.)**1. VANDENS TALPYKLA**

- Kai nenaudojate vandens žarnos, vanduo tekės į prietaiso gale esančią talpyklą. Talpyklai prisipildžius, lemputė (f) ims šviesti raudonai, kompresorius išsijungs automatiškai, o prietaisas bus perjungtas į budėjimo režimą. Talpyklą reikia ištuštinti (2 pav.) ir vėl įdėti (3 pav.), paskui prietaisas įsijungs automatiškai.
- Jei kontrolinė lemputė (f) neišsijungė, vėl ištraukite vandens talpyklą (6) (1 pav.).
- Patikrinkite, ar tinkamai pritvirtintas plūduras (8).

Plūduro negalima išimti, nes be jo nebus galima užtikrinti oro sausavimo automatinio sustabdymo. Išsiliejęs vanduo gali sugadinti objektus ir grindų dangą arba sukelti elektros šoką.

Pastaba: kad kompresorius nesugestų dėl trūkiojo paleidimo su trikdžiais, stenkitės pakartotinai neišimti ir neįdėti vandens talpyklos.

2. NUOLATINIS VANDENS IŠLEIDIMAS

- Norėdami naudoti nuolatinio vandens išleidimo funkciją, išimkite vandens talpyklą (1 pav.) ir prie išleidimo angos (7) prijunkite vandens žarną (9), kaip parodyta schemoje (4 pav.). Kad išvengtumėte vandens protėkio, įsitikinkite, ar gerai priveržėte. Pritvirtinkite vandens talpyklą, kaip parodyta schemoje (5–6 pav.).
- Neišleidinėkite vandens nepertraukiamai, jei tikėtina, kad temperatūra aplink žarną nukris žemiau užšalimo taško. Žarnos viduje esantis vanduo gali užšalti ir neleisti vandeniui ištekti iš išleidimo talpyklos. Vanduo gali tekėti iš prietaiso ir sugadinti aplinkinius objektus.
- Prieš naudodami prietaisą po ilgo laikymo laikotarpio arba kai vanduo be jokios pagalbos buvo nepertraukiamai išleidžiamas, reguliariai tikrinkite, ar prietaise nėra pašalinių objektų ir t. t., kurie galbūt užkimšo vamzdžius, dėl kurių gali padidėti temperatūra ir (arba) pratekėti vanduo.

Pastaba: kai naudojate nepertraukiamo išleidimo funkciją, įsitikinkite, ar išleidimo vamzdis yra horizontalioje padėtyje ir pritvirtintas; saugokite, kad jis nepersidengtų arba nebūtų suspaustas, taip pat užtikrinkite, kad jis visada būtų žemiau nei išleidimo anga.

PRIEŽIŪRA

- Prieš atlikdami bet kokius oro sausintuvo priežiūros arba valymo darbus, visada jį išjunkite ir ištraukite kištuką iš maitinimo lizdo.
- Prietaisui valyti naudokite minkštą audinį.
- Nepurškite vandens ant oro sausintuvo.
- Nenaudokite stiprių cheminių medžiagų, benzino, valiklių, chemiškai apdorotų skudurėlių arba kitokių valymo tirpalų. Šie gaminiai ir cheminės medžiagos gali sugadinti oro sausintuvo korpusą.
- Norėdami išvalyti filtrą (7 pav.), jį siurbkite vakuuminio siurbliu arba švelniai padaužykite, kad pasišalintų dulksės ir nešvarumai. Jei filtro nepavyko išvalyti vakuuminio siurbliu, naudokite šiltą vandenį su nedideliu kiekiu vidutinio stiprumo valymo priemonės.
- Išimkite vandens talpyklą (1 pav.) ir įsitikinkite, ar išleidimo angoje nėra jokių kliūčių. Jei naudojamas nuolatinis išleidimas, patikrinkite, ar išleidimo žarnos nėra užsilenkusios ir jose nėra kliūčių.

LAIKYMAS

Jei oro sausintuvas nebus naudojamas ilgą laiką, išjunkite prietaisą ir ištraukite jo kištuką iš pagrindinio maitinimo šaltinio lizdo. Nuvalykite maitinimo laidą. Visiškai ištuštinkite vandens talpyklą ir švariai išvalykite. Uždenkite oro sausintuvą ir laikykite sausoje vietoje, kur nepasiekia tiesioginiai saulės spinduliai.

IŠMETIMAS



Šis ant gaminio arba jo pakuotės esantis simbolis rodo, kad prietaisas negali būti šalinamas su įprastomis buitinėmis atliekomis ir jį reikia atiduoti į surinkimo punktą, kur perdirbami elektriniai ir elektroniniai prietaisai.

Jums tinkamai išmetus šį prietaisą, bus tausojama aplinka ir žmonių sveikata. Dėl netinkamo išmetimo kyla pavojus sveikatai ir aplinkai. Daugiau informacijos apie gaminio perdirbimą galima gauti iš vietinės miesto institucijos, atliekų surinkimo tarnybos arba parduotuvės, kurioje įsigijote gaminį.

GARANTIJĄ / ĮSIGIJIMO SĄLYGA

Įsigydamas gaminį, pirkėjas prisiima atsakomybę dėl tinkamo prietaiso naudojimo ir jo priežiūros pagal šias spausdintas instrukcijas. Pirkėjas arba naudotojas turi pats (pati) įvertinti, kada ir kiek laiko naudoti prietaisą. Išsaugokite kvitą (arba sąskaitą faktūrą) kaip pirkimo įrodymą. Kvitą būtina visuomet pateikti teikiant garantinę pretenziją garantiniu laikotarpiu. Be to, jūs galite paprašyti pateikti PARTIJOS numerį, kuris nurodo gaminio pagaminimo datą. PARTIJOS numeris yra nurodytas ant gaminio ir pakuotės. Pagaminimo datą galima iššifruoti taip: pirmieji 3 skaitmenys po PARTIJOS numerio reiškia pagaminimo dieną. Kiti 2 skaitmenys reiškia paskutinius pagaminimo kalendorinių metų skaičius, o gale nurodyta (-os) raidė (-ės) yra gamyklos identifikatorius (pvz.: PARTIJOS Nr.: 12313 ABC, šis gaminys buvo pagamintas 2013 metų 123 dieną gamykloje, kurios kodas ABC).

PASTABA: MAŽAI TIKĖTINA, KAD JUMS KILS PROBLEMŲ DĖL ŠIO GAMINIO, TAČIAU VADOVAUKITĖS GARANTIJOS NURODYMAIS. NEMĖGINKITE PATYS REMONTUOTI GAMINIO. NESILAIKANT ŠIO NURODYMO, GARANTIJĄ NETEKS GALIOS, GALI BŪTI SUGADINTAS TURTAS ARBA GALITE SUSIŽALOTI.

Pasiliekiama teisė atlikti techninius pakeitimus.

Ant šio gaminio uždėtas CE ženklas ir jis pagamintas pagal Elektromagnetinės spinduliuotės direktyvą 2004/108/EB, Žemosios įtampos direktyvą 2006/95/EB ir Pavojingų medžiagų apribojimo (angl. „Restriction of Use of Hazardous Substances“, RoHS) direktyvą 2011/65/EB.

HDE010E

220–240 V, maždaug 50 Hz
200 W

TRIKČIŲ ŠALINIMAS

Požymis	Sprendimas (-ai)
Oro sausintuvas neveikia.	<ul style="list-style-type: none"> Įsitikinkite, ar ĮJUNGTAS maitinimas. Patikrinkite maitinimo laidą. Įsitikinkite, ar jis gerai įkištas į lizdą ir ar gaminys yra įjungtas. Patikrinkite maitinimo tiekiamą jį korpusą. Įsitikinkite, ar nesudegę saugiklis arba nesuaktyvintas saugos jungiklis. Patikrinkite, ar ištuštinta vandens talpykla ir ar ji tinkamai įdėta.
Prietaisas nemažina oro drėgnio.	<ul style="list-style-type: none"> Patikrinkite, ar filtras yra švarus ir neužterštas. Patikrinkite, ar neužsikimšusio oro įleidimo ir išleidimo angos. Patikrinkite, ar patalpos drėgnis yra didesnis nei nustatyta oro sausintuvo reikšmė. Patikrinkite, ar nepaliktos atidarytos durys arba langai. Pašalinkite objektus arba prietaisus, kurie gali skleisti arba didinti drėgmę patalpoje.
Oro sausintuvas veikia per garsiai.	<ul style="list-style-type: none"> Patikrinkite, ar oro sausintuvas padėtas ant plokščio, stabilaus ir saugaus paviršiaus.
Oro sausintuvas prateka.	<ul style="list-style-type: none"> Patikrinkite, ar oro sausintuvas yra geros darbinės būklės, taip pat ar neįtrūkę korpusas ir vandens talpykla.
Oro sausintuvas nerenka vandens.	<ul style="list-style-type: none"> Mažas drėgnis Žema temperatūra
Skaitmeniniame ekrane rodoma P1.	<ul style="list-style-type: none"> Blogai veikia arba netinkamai prijungtas drėgmės reguliatorius; kreipkitės į „Kaz“ techninės priežiūros centrą.
Skaitmeniniame ekrane rodoma P2.	<ul style="list-style-type: none"> Blogai veikia arba netinkamai prijungtas temperatūros jutiklis; kreipkitės į „Kaz“ techninės priežiūros centrą.

PASTABA: jei atsirado triktis ir jos nepavyko pašalinti patikrinus minėtus punktus, išjunkite prietaisą, ištraukite jo kištuką iš pagrindinio maitinimo šaltinio lizdo ir LAIKYKITE GARANTIJOS NURODYMŲ.

Niekada nemėginkite remontuoti prietaiso. Oro sausintuvą keisti, remontuoti arba atlikti jo techninę priežiūrą yra pavojinga. Šio prietaiso techninę priežiūrą ir remontą gali atlikti tik įgaliotasis techninės priežiūros personalas.

BELANGRIJKE VEILIGHEIDSIINSTRUCTIES

Lees de bedieningsinstructies zorgvuldig door voordat u uw ontvochtiger de eerste keer in gebruik neemt en bewaar de instructies daarna op een veilige plaats.

- Dit apparaat kan worden gebruikt door kinderen vanaf 8 jaar oud en door personen met lichamelijke, zintuiglijke of verstandelijke beperkingen of met gebrek aan ervaring en kennis indien toezicht wordt uitgeoefend of indien zij instructies hebben gekregen over veilig gebruik van het apparaat en zij de betreffende gevaren begrijpen. Kinderen mogen niet met het apparaat spelen. Het apparaat mag zonder toezicht niet door kinderen worden gereinigd of onderhouden.
- Dompel het apparaat nooit onder in water of andere vloeistoffen.
- Gebruik het apparaat nooit als een kabel of connector beschadigd is, na een apparaatstoring of wanneer het apparaat is gevallen of op andere wijze beschadigd is geraakt.
- Haal de stekker van het apparaat uit het stopcontact als het apparaat niet wordt gebruikt en voordat u het apparaat verplaatst of reinigt.
- Schakel het apparaat niet in of uit door de stekker in het stopcontact te steken of uit het stopcontact te halen. Dit kan brand en/of elektrische schokken tot gevolg hebben.
- Gebruik geen verlengsnoeren of adapters om dit apparaat aan te sluiten. Dit kan brand en/of elektrische schokken tot gevolg hebben.
- Beschadig of verander het netsnoer of de stekker niet. Laat het netsnoer intact. Zet het netsnoer niet vast. Verdraai het netsnoer niet. Plaats geen zware onderdelen op het netsnoer. Stel het netsnoer niet bloot aan hitte. Dit kan brand en/of elektrische schokken tot gevolg hebben.
- Trek niet aan het snoer en verdraai het snoer niet. Wikkel het snoer niet om het apparaat omdat het snoer hierdoor snel kan slijten en breken. Als het netsnoer van dit apparaat beschadigd raakt, moet een vervangend snoer worden aangeschaft bij de leverancier waar het apparaat werd gekocht of bij een persoon met vergelijkbare kwalificaties, om gevaren te voorkomen. Controleer het netsnoer regelmatig

op slijtage en schade (vooral bij het punt waar het snoer het apparaat binnengaat, en bij de stekker).

- Veeg stof weg van de stekker en steek de stekker goed in het stopcontact. Als de stekker niet volledig in het stopcontact wordt gestoken, kan zich stof ophopen op de connectors, wat brand en/of elektrische schokken tot gevolg kan hebben.
- Gebruik het apparaat alleen met de spanning die staat vermeld op het typeplaatje.
- Plaats geen zware objecten op het apparaat.
- Plaats de ontvochtiger niet rechtstreeks op houten meubels of andere oppervlakken die door water beschadigd kunnen raken. Bescherm uw meubels door de ontvochtiger op een niet-metalen waterdicht oppervlak te plaatsen. Kaz is niet aansprakelijk voor schade die wordt veroorzaakt doordat water wordt gemorst en gelekt.
- Leeg de watertank voordat u het apparaat verplaatst. Zo voorkomt u dat water wordt gemorst.
- De bedrijfstemperatuur van dit apparaat ligt tussen 5 en 35 °C.
- Deze ontvochtiger is specifiek ontworpen en goedgekeurd voor gebruik met niet-ontvlambaar R134a-koudemiddel.
- De interne ventilator draait op hoge snelheid. Steek uw vingers of objecten daarom niet in de luchtuitlaat en luchtinlaat. Anders kunt u letsel oplopen of kan het apparaat beschadigd raken.
- Repareer het apparaat niet, haal het niet uit elkaar en verander het apparaat niet. Anders kan dit brand of elektrische schokken tot gevolg hebben.
- Plaats het apparaat niet in de buurt van warmtebronnen (zoals kachels, luchtverhitters, etc.). De plastic onderdelen kunnen anders smelten, met brand als gevolg.

ONDERDELEN (Zie pagina 4)

- 1 Luchtuitlaatopening
- 2 Bedieningspaneel
- 3 Transportgreep
- 4 Luchtfilter

- 5 Luchtinlaatopening
- 6 Watertank, circa 3 liter
- 7 Opening voor waterafvoerslang
- 8 Vlotter
- 9 Slang voor continu-afvoer
- 10 Netsnoer

BEDIENINGSPANEEL

- a Aan/uit-knop
- b Humidistaatkноп
- c Timerknop
- d Aan/uit-indicator
- e Indicator 'automatisch ontdooien'
- f Indicator 'volle tank'
- g Digitaal display van humidistaat
- h Indicator timerinstellingen

EERSTE GEBRUIK

- Lees eerst alle instructies voordat u de ontvochtiger in gebruik neemt.
- Haal de ontvochtiger uit de verpakking. Breng alle verpakkingsmaterialen naar een inzamelpunt voor recycling.
- Plaats de ontvochtiger op een solide, horizontaal en waterdicht oppervlak. Water kan meubels en vloerbedekkingen beschadigen en brand of elektrische schokken tot gevolg hebben. Zorg ervoor dat de ontvochtiger stevig op zijn plaats staat, zodat deze niet kan kantelen of vallen.
- Gedurende de eerste paar dagen dat u het apparaat gebruikt, kan dit geur afgeven. Dit is normaal en ongevaarlijk, en houdt vanzelf op.

BEDIENINGSIINSTRUCTIES

DE ONTVOCHTIGER PLAATSEN



- Vocht verplaatst zich op dezelfde wijze in de lucht zoals andere geuren. Omdat vocht met de luchtstroom mee beweegt, moet u de ontvochtiger op een punt plaatsen waar de meeste lucht kan worden aangetrokken. U vergroot de efficiëntie door de ontvochtiger ergens te plaatsen waar deze vanuit alle richtingen het meeste vocht kan aantrekken en de lucht in de gehele ruimte kan circuleren.
- De ontvochtiger moet op een vlak en horizontaal oppervlak worden geplaatst. De ontvochtiger gaat mogelijk trillen of minder goed werken als het oppervlak niet horizontaal is.
- De ontvochtiger is uitgerust met wieltjes zodat deze gemakkelijk kan worden verplaatst. Als u de ontvochtiger wilt verplaatsen, zorg er dan eerst voor dat deze is uitgeschakeld en de watertank wordt geleegd.
- Gebruik geen verlengsnoeren of adapters om dit apparaat aan te sluiten. Zorg ervoor dat de ontvochtiger in de buurt staat van een stopcontact in de muur.

WERKZAAMHEDEN

- Druk op de aan/uit-knop  (a) om het apparaat in te schakelen. De aan/uit-indicator gaat branden. Na 5 seconden verschijnt op het display de feitelijke relatieve vochtigheid die in de ruimte aanwezig is.

Opmerking: als de indicatie [LO] verschijnt, dan is de gedetecteerde omgevingsvochtigheid lager dan 35%. Als de indicatie [HI] verschijnt, dan is de gedetecteerde omgevingsvochtigheid hoger dan 90%.

CONTINUUMODUS EN TIMERINSTELLING

- U kunt ervoor kiezen het apparaat 2, 4 of 8 uur of continu in bedrijf te nemen:
 1. Het apparaat staat standaard ingesteld op de continuumodus. Om de timerfunctie uit te schakelen, drukt u herhaaldelijk op de timerknop  (c) totdat de 3 leds 2H, 4H, 8H (h) uit zijn.
 2. Timerinstelling: druk herhaaldelijk op de timerknop  (c) om het gewenste aantal uren te selecteren. Het apparaat wordt automatisch uitgeschakeld zodra de geselecteerde tijdsduur is verstreken.
 3. Als u het apparaat uitschakelt, wordt deze timeroptie geannuleerd.

HUMIDISTAAT EN GEAVANCEERD VOCHTIGHEIDSRREGELINGSSYSTEEM

- De eenheid blijft automatisch in bedrijf totdat de geselecteerde vochtigheid is bereikt. De compressor schakelt zichzelf dan uit. De ventilator blijft in bedrijf totdat deze handmatig wordt uitgeschakeld. Met deze functie wordt de vochtigheid beter gedetecteerd en wordt de compressor efficiënter gebruikt.
- Kies het vochtigheidspercentage door op de toets  (b) te drukken totdat het gewenste percentage (80; 70; 60; 50; 40 %) op het display wordt getoond. 5 seconden later zal het display de actuele omgevingsvochtigheid tonen.

Opmerking: als de continuumodus wordt geselecteerd (zie de paragraaf over de timerinstelling), zal het apparaat onafhankelijk van de omgevingsvochtigheid werken.

AUTOMATISCH ONTDOOIEN

Wanneer de temperatuur bijna 10 °C is, wordt de functie 'automatisch ontdooien' automatisch geactiveerd. De led  (e) gaat geel branden. Het apparaat activeert automatisch de automatische ontdooicyclus: de compressor wordt uitgeschakeld en blijft dat gedurende 8 minuten. Daarna wordt de compressor weer ingeschakeld en blijft deze gedurende 24 minuten in bedrijf. Dit proces wordt herhaaldelijk uitgevoerd. De ventilator is de hele tijd in bedrijf om het apparaat te ontdooien.

AFVOERINSTRUCTIES (zie pagina 5)

1. WATERTANK

- Wanneer de waterslang niet wordt gebruikt, wordt aan de achterzijde van de tank water in de tank geloosd. Zodra de tank vol is, gaat het lampje  (f) rood branden en wordt de compressor automatisch uitgeschakeld, waarna het apparaat in de stand-bystand komt. De tank moet worden geleegd (fig. 2) en teruggeplaatst (afb. 3), waarna het apparaat weer automatisch wordt opgestart.

- Als het lampje (f) niet uitgaat, trek de watertank (6) dan weer naar buiten (afb. 1).
- Controleer of de vlotter (8) juist geïnstalleerd is. De vlotter mag niet worden verwijderd, omdat dan de automatische onderbreking van de ontvochtiging niet kan worden gegarandeerd. Overstromend water kan schade toebrengen aan objecten of vloerbedekkingen of elektrische schokken veroorzaken.

Opmerking: om te voorkomen dat de compressor als gevolg van onderbroken startprocedures uitvalt, mag de watertank niet herhaaldelijk worden verwijderd en teruggeplaatst.

2. CONTINU-AFVOER

- De continu-afvoerfunctie gebruikt u door de watertank te verwijderen (afb. 1) en de waterslang (9) aan de afvoeropening (7) te bevestigen, zoals wordt afgebeeld in de tekening (afb. 4). Zorg ervoor dat de slang stevig wordt aangesloten om lekkage van water te voorkomen. Vervang de watertank zoals afgebeeld in de tekening (afb. 5-6).
- Voer het water niet continu af als er een mogelijkheid is dat de temperatuur rondom de slang tot bevriezingspunt kan dalen. Water binnen in de slang kan bevriezen en verhinderen dat het water in de afvoertank naar buiten stroomt. Water kan lekken uit het apparaat en schade toebrengen aan omringende objecten.
- Wanneer het apparaat in gebruik wordt genomen nadat het lange tijd inactief is geweest of wanneer water lange tijd zonder handmatige interventie continu wordt afgevoerd, controleer het apparaat dan periodiek op vreemde voorwerpen, etc. die tot een verstopping in de pijpen kunnen leiden, waardoor hitte wordt geproduceerd en/of water gaat lekken.

Opmerking: wanneer de continu-afvoerfunctie wordt gebruikt, zorg er dan voor dat de afvoerslang horizontaal plat wordt neergelegd en op zijn plaats wordt vastgezet; voorkom dat de slang in elkaar wordt gedraaid of wordt ingedrukt. Zorg er ook voor dat de afvoerslang lager ligt dan de afvoeropening.

ONDERHOUD

- Schakel vóór onderhoud of reiniging het apparaat altijd uit en haal de stekker uit het stopcontact.
- Gebruik een zachte doek om het apparaat te reinigen.
- Spuit geen water op de ontvochtiger.
- Gebruik geen bijtende chemicaliën, benzine, schoonmaakmiddelen, chemisch behandelde doeken, of andere reinigingsoplossingen. Deze onderdelen en chemicaliën kunnen schade toebrengen aan de kast.
- Het filter (afb. 7) reinigt u met een stofzuiger of tik het filter licht aan om stof en vuil te verwijderen. Als reiniging van het filter met een stofzuiger ontoereikend is, gebruik dan warm water met een kleine hoeveelheid schoonmaakmiddel van gemiddelde sterkte.
- Verwijder de watertank (afb. 1) en controleer of de afvoeruitlaatopening vrij is van obstakels. Controleer bij gebruik van continu-afvoer of de uitlaatslang niet geknikt is of door obstakels wordt belemmerd.

OPSLAG

Als de ontvochtiger lange tijd niet zal worden gebruikt, schakel het apparaat dan uit en haal de stekker uit het stopcontact. Berg het netsnoer netjes op. Leeg de watertank volledig en veeg deze schoon. Dek de ontvochtiger af en berg deze buiten direct zonlicht op een droge plaats op.

DE VENTILATOR AFDANKEN



Dit symbool op het product of de verpakking geeft aan dat het apparaat niet kan worden behandeld als gewoon huishoudelijk afval, maar voor recycling moet worden ingeleverd bij een inzamelpunt voor elektrische en elektronische apparaten.

Door dit product op de juiste wijze af te danken, levert u een bijdrage aan de bescherming van het milieu en de gezondheid van uw medemensen. De gezondheid en het milieu worden bedreigd als u het apparaat niet op de juiste wijze afdankt. Meer informatie over recycling van dit product kunt u opvragen bij uw gemeente, het afvalinzamelpunt, of in de winkel waar u het product hebt gekocht.

GARANTIE/AANKOOPVOORWAARDEN

De koper is er krachtens de verkoopwaarden verantwoordelijk voor dat dit apparaat in overeenstemming met deze gedrukte instructies op de juiste wijze wordt gebruikt en behandeld. De koper of gebruiker moet zelf beoordelen wanneer en hoe lang het apparaat wordt gebruikt. Bewaar uw kwitantie (of factuur) als bewijs van aankoop. De kwitantie moet altijd worden getoond als u een claim indient krachtens de garantie. U wordt mogelijk ook gevraagd om het LOT-nummer waarop de productiedatum van uw product staat. Het LOT-nummer staat op het product en op de verpakking. De productiedatum kan als volgt worden ontcijferd: De eerste 3 cijfers na LOT vertegenwoordigen de dag van fabricage. De volgende 2 cijfers vertegenwoordigen de laatste twee cijfers van het kalenderjaar en de letter(s) aan het eind geven de fabriek aan (bijv. LOT-nr.: 12313 ABC: dit product werd gemaakt op de dag 123, het jaar 2013 in de fabriek met code ABC).

LET OP: IN HET ONWAARSCHIJNLIJKE GEVAL DAT ER PROBLEMEN MET DIT PRODUCT ONTSTAAN, DIENT U DE GARANTIE-INSTRUCTIES TE VOLGEN. PROBEER DIT PRODUCT NIET ZELF TE REPAREREN, ANDERS VERLIEST U DE GARANTIE EN KAN HET PRODUCT BESCHADIGD RAKEN OF LOOPT U MOGELIJK PERSOONLIJK LETSEL OP.

Technische modificaties voorbehouden.

Op dit product staat de CE-markering. Het product is vervaardigd in overeenstemming met Richtlijn 2004/108/EG betreffende elektromagnetische compatibiliteit, de Laagspanningsrichtlijn 2006/95/EG en de RoHS-richtlijn 2011/65/EU.

HDE010E

220-240 V~ 50 Hz
200 W

PROBLEMEN OPLOSSEN

Symptoom	Oplossing(en)
De ontvochtiger werkt niet	<ul style="list-style-type: none"> • Controleer of de stroom ingeschakeld is • Controleer het netsnoer. Controleer of dit goed aangesloten is en het apparaat ingeschakeld is • Controleer de stroomtoevoer naar de behuizing. Controleer of de zekering niet gesprongen is. Controleer of de veiligheidsschakelaar geactiveerd is • Controleer of de watertank leeg is en op de juiste plaats zit
Het apparaat vermindert de vochtigheid niet	<ul style="list-style-type: none"> • Controleer of het filter niet vervuild is • Controleer of de luchtinlaat- en uitlaat niet belemmerd worden • Controleer of de vochtigheid in de kamer niet hoger is dan waarop de ontvochtiger is ingesteld • Controleer of er geen deuren of ramen openstaan • Verwijder voorwerpen of apparaten die mogelijk vochtigheid produceren of die de vochtigheid mogelijk vergroten
De ontvochtiger maakt te veel lawaai	<ul style="list-style-type: none"> • Controleer of de ontvochtiger op een vlak, stabiel en veilig oppervlak is geplaatst
De ontvochtiger lekt	<ul style="list-style-type: none"> • Controleer of de ontvochtiger in goede werkende staat is en de kast of watertank niet gescheurd zijn
De ontvochtiger verzamelt geen water	<ul style="list-style-type: none"> • De vochtigheid is laag • De temperatuur is laag
Op het digitale display staat P1	<ul style="list-style-type: none"> • De humidistaat werkt niet goed of is niet goed aangesloten. Neem contact op met het servicecenter van Kaz
Op het digitale display staat P2	<ul style="list-style-type: none"> • De temperatuursensor werkt niet goed of is niet goed aangesloten. Neem contact op met het servicecenter van Kaz

OPMERKING: als er een probleem is en u dit probleem niet met de bovengenoemde oplossingen kunt verhelpen, schakel het apparaat dan uit, haal de stekker uit het stopcontact en VOLG DE GARANTIE-INSTRUCTIES.

Probeer het apparaat nooit te repareren. Het is gevaarlijk om de ontvochtiger te veranderen, te repareren of hieraan onderhoudswerkzaamheden te verrichten. Alleen geautoriseerd onderhoudspersoneel kan aan dit apparaat reparatie en onderhoud uitvoeren.

VIKTIGE SIKKERHETSÅD

Les bruksanvisningen nøye før du bruker avfukteren for første gang, og oppbevar den på et sikkert sted.

- Dette apparatet kan brukes av barn fra 8 år og oppover og personer med reduserte fysiske, sensoriske eller mentale evner eller manglende erfaring og kunnskap, hvis de får tilsyn eller instruksjoner om bruk av apparatet på en sikker måte og forstår farene som er involvert. Barn skal ikke leke med apparatet. Rengjøring og vedlikehold skal ikke gjøres av barn uten tilsyn.
- Senk aldri apparatet ned i vann eller andre væsker.
- Bruk aldri apparatet hvis en kabel eller plugg er skadet, dersom apparatet har en feilfunksjon eller hvis apparatet blir mistet ned eller på annen måte er blitt skadet.
- Koble apparatet fra strømuttaket når det ikke er i bruk, før det flyttes og før det rengjøres.
- Ikke start eller stopp apparatet ved å trekke ut og plugge inn strømkabelen. Dette kan føre til brann og/eller elektrisk støt.
- Ikke bruk skjøteledninger eller adaptere for å koble til dette apparatet. Dette kan føre til brann og/eller elektrisk støt.
- Ikke skad eller modifier strømkabelen eller støpselet. Ikke kluss med, knyt eller vri strømkabelen. Ikke sett tunge gjenstander på strømkabelen eller utsett strømkabelen for varme. Dette kan føre til brann og/eller elektrisk støt.
- Ikke dra i eller vri kablet. Ikke rull kablet rundt apparatet da dette kan føre til tidlig slitasje av kablet og at det oppstår brudd i den. Dersom strømkabelen til dette apparatet skades, og for å unngå skade, må den skiftes ut ved å returnere apparatet til forhandleren hvor apparatet ble kjøpt eller til en kvalifisert person. Sjekk strømkabelen regelmessig for slitasje og skade (spesielt der kablet går inn i apparatet og støpselet).
- Tørk støv av støpselet og sett det godt inn i stikkkontakten. Hvis støpselet ikke er satt helt inn i stikkkontakten, kan støv samle seg på kontakten som i sin tur kan forårsake brann og/eller elektrisk støt.
- Bruk kun apparatet med den spenningen som er angitt på merkeplaten.
- Ikke sett tunge gjenstander på apparatet.
- Ikke sett avfukteren direkte på tremøbler eller andre flater som kan skades av vann. Beskytt ved å sette avfukteren på en ikke-metallisk vanntett flate. Kaz aksepterer ikke ansvar for skade på eiendom forårsaket av vannsøl og/eller lekkasje.
- Unngå søl: tøm vanntanken før du flytter apparatet.
- Driftstemperaturområdet for denne enheten er mellom 5-35 °C.
- Denne avfukteren er utviklet spesielt og godkjent for bruk med ikke-brennbart R134a kuldemedium.
- Ikke putt fingrene eller gjenstander inn i luftutløpet og luftinntaket. Den interne viften roterer med høy hastighet og en slik handling kan derfor føre til personskade eller feilfunksjon.
- Ikke forsøk å reparere, ta fra hverandre eller modifisere apparatet. Dette kan føre til brann og/eller elektrisk støt.
- Ikke sett apparatet nær varmegenererende enheter (for eksempel ovner, vifteovner, osv.). Plastdelene kan smelte og forårsake brann.

KOMPONENTER (se side 4)

- 1 Luftutløpsåpning
- 2 Kontrollpanel
- 3 Transporthåndtak
- 4 Luftfilter
- 5 Luftinntaksåpning
- 6 Vanntank ca. 3 liter
- 7 Åpning for dreneringsrør
- 8 Flottør

9 Slange for kontinuerlig drenering

10 Strømkabel

KONTROLLPANEL

- a Strømknapp
- b Hygrostatbryter
- c Tidsurknapp
- d Styrkekontrollindikator
- e Auto-avrimingsindikator
- f Full tank indikator
- g Hygrostat digitalt display
- h Tidsurinnstillingsindikator

FØRSTE GANGS BRUK

- Les gjennom alle instruksjonene før du begynner å bruke avfukteren.
- Pakk ut avfukteren. Fjern alt innpakkingsmaterialet og kast det for resirkulering.
- Sett avfukteren på et fast, flatt og vanntett underlag. Vann kan skade møbler og gulvbelegg og føre til brann eller elektrisk støt. Sjekk at avfukteren står trygt, slik at den ikke kan velte eller falle ned.
- De første dagene du bruker apparatet kan du oppleve at det avgir en lukt. Dette er helt normalt og trygt og vil forsvinne raskt.

BRUKSANVISNING**PLASSERING AV AVFUKTEREN**



- Fuktighet fordeles gjennom luften på samme måte som lukter. Fordi fuktighet beveger seg med luftstrømmen, skal avfukteren settes på et sted der den kan trekke mest luft. Effektiviteten økes når den plasseres på et sted hvor den er i stand til å trekke mest fuktighet fra alle retninger og sirkulere luften rundt i rommet.
- Når du plasserer avfukteren, skal du sjekke at den står på et flatt og jevnt underlag. Avfukteren kan vibrere eller være mindre effektiv hvis overflaten ikke er plant.
- Avfukteren er utstyrt med hjul for å gjøre den flyttbar. Hvis du ønsker å flytte avfukteren, må du sørge for at den først slås av og at vanntanken er tømt.
- Ikke bruk skjøteledninger eller adaptere for å koble til dette apparatet. Sørg for å plassere avfukteren nær en fast stikkontakt.

DRIFT

- Trykk på strømknappen  (a) for å slå på apparatet. Strømstyringen (d) lyser. Etter 5 sekunder vises den nåværende relative luftfuktigheten i rommet på displayet.

Merk: Hvis indikasjonen [LO] vises, er oppdaget luftfuktighet under 35 %. Dersom indikatoren [HI] vises, er oppdaget luftfuktighet over 90 %.

KONTINUERLIG DRIFT OG TIDSURINNSTILLING

- Du kan velge å kjøre enheten i 2, 4 eller 8 timer eller kontinuerlig:
 1. Kontinuerlig drift er standardinnstillingen når apparatet slås på. Hvis du behøver å tilbakestille den kontinuerlige driftsfunksjonen, trykk på tidsurknappen  (c) gjentatte ganger til alle 3 LED-indikatorene 2H, 4H, 8H (h) slukkes.
 2. Tidsurinnstilling: Trykk på tidsurknappen  (c) gjentatte ganger for å velge ønsket antall timer. Apparatet vil slå seg av automatisk når den valgte tiden er utløpt.
 3. Hvis du slår av apparatet, vil dette tidsurvalget avbrytes.

STYRESYSTEM FOR HYGROSTAT OG FUKTESYSTEM



- Enheten går automatisk til den når det valgte fuktighetsnivået, og deretter vil kompressoren slå seg av. Viften vil fortsette å gå til enheten slås AV manuelt. Med denne funksjonen får man mer nøyaktig fuktighetsdeteksjon og en mer effektiv bruk av kompressoren.
- Velg fuktighet %-verdi ved å trykke på knappen  (b) inntil den ønskede %-verdien (80, 70, 60, 50, 40 %) vises i displayet. 5 sekunder senere, vil displayet vise nåværende luftfuktighet.

Merk: Hvis kontinuerlig modus er valgt (se avsnittet om tidsurinnstilling), vil apparatet være i drift uavhengig av luftfuktighet.

AUTO-AVRIMING

Når temperaturen nærmer seg 10 °C, vil Auto-avrimingsfunksjonen aktiveres automatisk, LED-indikatoren  (e) vil lyse gult. Apparatet vil automatisk kjøre auto-avrimingssyklusen: Kompressoren stopper i 8 minutter og går deretter i 24 minutter, gjentatte ganger. Viften vil fortsatt være i drift hele tiden for avriming.

INSTRUKSER FOR DRENERING (se side 5)**1. VANNTANK**

- Når du ikke bruker vannslangen, vil vannet renne inn i tanken på baksiden av apparatet. Så snart tanken er full, vil lampen  (f) lyse rødt, kompressoren slås av automatisk og apparatet vil gå i hvilemodus. Tanken må tømmes (fig. 2) og settes på plass igjen (fig. 3). Apparatet starter deretter automatisk.
- Hvis kontrolllampen  (f) ikke slukkes, trekk vanntanken (6) ut igjen (fig. 1).
- Sjekk at flottøren (8) er riktig installert. Flottøren må ikke fjernes, fordi den automatiske stoppen av avfuktingen da ikke vil være garantert. Oversømmelse av vann kan skade gjenstander og gulvbelegg eller føre til elektrisk støt.

Merk: For å forhindre at kompressoren bryter sammen på grunn av avbrutt start, unngå gjentatt fjerning og innsetting av vanntanken.

2. KONTINUERLIG DRENERING

- For å bruke funksjonen for kontinuerlig drenering, fjern vanntanken (fig. 1) og fest vannslangen (9) til dreneringsshullet (7) som vist i diagrammet (fig. 4). Sjekk at koblingen er tett for

å unngå vannlekkasjer. Sett vanntanken inn igjen i henhold til diagrammet (fig. 5-6).

- Vannet må ikke dreneres kontinuerlig hvis det er en mulighet for at temperaturen rundt slangen kan gå under frysepunktet. Vannet i slangen kan fryse og hindre at vannet dreneres fra tanken. Det kan oppstå vannlekkasje fra apparatet som kan skade gjenstander i nærheten.
- Ved bruk av apparatet etter at det har vært lagret i lang tid, eller om kontinuerlig drenering av vann har vært brukt over lang tid uten assistanse, må apparatet sjekkes regelmessig for fremmedlegemer osv., som kan tette rørene og resultere i varmeutvikling og / eller en vannlekkasje.

Merk: Når du bruker den kontinuerlige dreneringsfunksjonen, sjekk at dreneringsrøret ligger flatt og horisontalt og er festet på plass, uten overlapping eller sammentrykking, og sørg for at det ligger lavere enn dreneringshullet.

VEDLIKEHOLD

- Før du utfører vedlikehold eller rengjøring av avfukteren, slå alltid av apparatet og koble det fra.
- Bruk en myk klut når du rengjør apparatet.
- Ikke sprut vann på avfukteren.
- Ikke bruk sterke kjemikalier, bensin, vaskemidler, kjemisk behandlede tekstiler eller andre rengjøringsmidler. Disse elementene og kjemikalierne kan forårsake skade på avfukterens kabinett.
- For å rengjøre filteret (fig. 7), bruk en støvsuger eller bank filteret lett for å fjerne støv og smuss. Hvis filteret er for tilsmusset til å bli rengjort med støvsuger, bruk varmt vann tilsatt litt rengjøringsmiddel med middels styrke.
- Trekk ut vanntanken (fig. 1) og sjekk at avløpet er fritt for hindringer. Hvis kontinuerlig drenering brukes, sjekk at utløpsslangen er fri for knekk og hindringer.

OPPBEVARING

Hvis avfukteren ikke skal brukes over en lengre periode, slå av apparatet og trekk ut støpset. Rett ut strømkabelen. Tøm vanntanken og tørk av. Dekk til avfukteren og oppbevar den på et tørt sted som ikke er i direkte sollys.

KASSERING



Dette symbolet på produktet eller emballasjen indikerer at apparatet ikke kan behandles som vanlig husholdningsavfall, men må leveres på et returpunkt for resirkulering av elektriske og elektroniske apparater.

Ditt bidrag til riktig avhending av dette produktet beskytter miljøet og helsen til mennesker. Helse og miljø er truet av feil avhending. Ytterligere informasjon om resirkulering av dette produktet kan fås fra ditt lokale rådhus, renovasjonsselskapet eller i butikken der du kjøpte produktet.

GARANTI/KJØPSVILKÅR

Som en salgsbetingelse, påtar kjøper seg ansvaret for korrekt bruk og vedlikehold av dette apparatet i samsvar med disse trykte instruksjonene. Kjøperen eller brukeren må selv bestemme når apparatet skal brukes og hvor lenge det skal brukes. Ta vare på kvitteringen (eller faktura) som bevis på kjøpet. Kvitteringen må alltid presenteres når du gjør et krav under garantiperioden. Du kan også bli bedt om å oppgi LOT-nummeret som gir deg produksjonsdato for produktet. LOT-nummeret er plassert på produktet og på emballasjen. Produksjonsdato kan tydes som følger: De første tre sifrene etter LOT, representerer dagen for produksjonen. De neste to sifrene representerer de to siste sifrene i kalenderåret for produksjonen og bokstaven(e) på slutten er en fabrikkidentifikator (for eksempel: LOT nr: 12313 ABC dette produktet ble produsert på dag 123, år 2013 med fabrikkoden ABC).

MERK: I DET USANNSYNLIGE TILFELLET AT DU OPPLEVER ET PROBLEM MED DETTE PRODUKTET, FØLG GARANTIINSTRUKSJONENE. IKKE PRØV Å REPARERE PRODUKTET SELV. GJØR DU DET, BLIR GARANTIEEN UGYLDIG OG DET KAN FØRE TIL SKADE PÅ EIENDOM ELLER PERSONSKADE.

Med forbehold om tekniske endringer.

Dette produktet er CE-merket og er produsert i samsvar med direktivet om elektromagnetisk kompatibilitet 2004/108/EF, lavspenningsdirektivet 2006/95/EF og RoHS-direktivet 2011/65/EU.

HDE010E

220-240 V~50Hz
200W

FEILSØKING

Symptom	Løsning(er)
Avfukteren fungerer ikke	<ul style="list-style-type: none"> • Sørg for at strømmen er PÅ • Sjekk strømkabelen. Sørg for at den er plugget godt i og er slått på • Sjekk strømtilførselen til huset. Sjekk at sikringen ikke er gått eller om sikkerhetsbryteren har slått ut • Sjekk om vanntanken er tom og i rett posisjon
Apparatet reduserer ikke luftfuktigheten	<ul style="list-style-type: none"> • Påse at filteret ikke er tilsmusset eller forurenset • Sjekk om luftinntaket og utløpet er tilstoppet • Sjekk om den relative luftfuktigheten i rommet er høyere enn den som avfukteren er innstilt på • Sjekk at ingen dører eller vinduer er åpne • Fjern gjenstander eller enheter som kan produsere fuktighet og derved øke luftfuktigheten i rommet
Avfukteren støyer for mye	<ul style="list-style-type: none"> • Sjekk at avfukteren står på et flatt, stabilt og sikkert underlag
Avfukteren lekker	<ul style="list-style-type: none"> • Sjekk at avfukteren er i god og fungerende stand og at kabinettet og vanntanken ikke har sprekker
Avfukteren samler ikke opp vann	<ul style="list-style-type: none"> • Luftfuktigheten er lav • Temperaturen er lav
Digitalt display viser P1	<ul style="list-style-type: none"> • Hygrostaten har funksjonsfeil eller er ikke korrekt tilkoblet. Kontakt Kaz servicesenter
Digitalt display viser P2	<ul style="list-style-type: none"> • Temperatursensoren har funksjonsfeil eller er ikke korrekt tilkoblet. Kontakt Kaz servicesenter

MERK: Hvis du har et problem, og problemet vedvarer etter at du har gjennomgått sjekklisten ovenfor, slå av apparatet, trekk ut støpset og FØLG GARANTIINSTRUKSJONENE.

Forsøk aldri å reparere apparatet. Det er farlig for alle å endre, reparere eller utføre service på avfukteren. Bare autorisert servicepersonell kan utføre service eller reparasjoner på dette apparatet.

WAŻNE INSTRUKCJE DOTYCZĄCE BEZPIECZEŃSTWA

Przed pierwszym użyciem odwilżacza powietrza należy uważnie przeczytać instrukcje dotyczące obsługi urządzenia, a następnie należy przechowywać je w bezpiecznym miejscu.

- To urządzenie może być używane przez dzieci w wieku od 8 lat oraz osoby o ograniczonych zdolnościach fizycznych, sensorycznych lub umysłowych albo nieposiadające odpowiedniej wiedzy lub doświadczenia, o ile są pod nadzorem lub otrzymały instrukcje dotyczące użytkowania urządzenia w bezpieczny sposób, oraz jeśli osoby te rozumieją powiązane zagrożenia. Nie wolno dzieciom bawić się tym urządzeniem. Dzieciom bez nadzoru nie wolno przeprowadzać czyszczenia ani czynności konserwacyjnych.
- Nie wolno zanurzać urządzenia w wodzie ani w innych cieczach.
- Nigdy nie wolno obsługiwać urządzenia, jeśli kabel lub złącze zostały uszkodzone, po wystąpieniu usterki urządzenia lub jeśli urządzenie zostało upuszczone lub uszkodzone w inny sposób.
- Odłączyć urządzenie od źródła zasilania, gdy nie jest ono używane, przed zmianą jego lokalizacji oraz przed czyszczeniem.
- Nie należy uruchamiać ani zatrzymywać urządzenia poprzez odłączanie i podłączanie przewodu zasilającego. Może to spowodować pożar oraz/lub porażenie prądem elektrycznym.
- Nie należy używać żadnych przedłużaczy ani adapterów w celu podłączenia tego urządzenia. Może to spowodować pożar oraz/lub porażenie prądem.
- Nie należy niszczyć ani modyfikować przewodu zasilającego ani wtyczki. Nie należy manipulować, skręcać ani supłać przewodu zasilającego. Nie należy umieszczać ciężkich obiektów na przewodzie zasilającym ani narażać przewodu zasilającego na nagrzewanie. Może to spowodować pożar oraz/lub porażenie prądem elektrycznym.
- Nie należy ciągnąć ani skręcać przewodu. Nie należy owijać przewodu wokół urządzenia, ponieważ może to spowodować przedwczesne zużycie i przerwanie przewodu. W przypadku uszkodzenia przewodu zasilającego tego urządzenia należy go wymienić, zwracając go sprzedawcy, u którego urządzenie zostało kupione lub

przekazać do naprawy innej wykwalifikowanej osobie, aby uniknąć niebezpieczeństwa. Należy regularnie sprawdzać przewód zasilający pod względem oznak zużycia lub uszkodzenia (szczególnie w miejscu połączenia z urządzeniem i wtyczką).

- Należy zetrzeć kurz z wtyczki przewodu zasilającego i dokładnie podłączyć wtyczkę do gniazda elektrycznego. Jeśli wtyczka nie zostanie całkowicie włożona do gniazda elektrycznego, na stykach może gromadzić się kurz, co w rezultacie może spowodować pożar oraz/lub porażenie prądem.
- Urządzenie może być podłączone wyłącznie do źródła zasilania o napięciu podanym na tabliczce znamionowej.
- Nie należy umieszczać na urządzeniu ciężkich przedmiotów.
- Nie należy umieszczać odwilżacza powietrza bezpośrednio na drewnianych meblach ani powierzchniach, które mogą ulec zniszczeniu przez wodę. Należy zabezpieczyć powierzchnię, umieszczając odwilżacz powietrza na niemetalicznej wodoodpornej powierzchni. Firma Kaz nie ponosi odpowiedzialności za straty spowodowane rozlaniem wody i/lub wyciekami.
- Aby nie dopuścić do rozlania, należy opróżnić zbiornik na wodę przed zmianą położenia urządzenia.
- Zakres temperatury roboczej dla tego urządzenia wynosi 5–35°C.
- Ten odwilżacz powietrza został zaprojektowany i zatwierdzony do pracy z niepalnym czynnikiem chłodniczym R134a.
- Nie należy wkładać palców ani innych obiektów do wylotu ani wlotu powietrza. Wewnętrzny wentylator obraca się z dużą prędkością i w ten sposób może dojść do obrażeń ciała lub usterki urządzenia.
- Nie należy próbować naprawiać, rozbierać ani modyfikować urządzenia. Może to spowodować pożar oraz/lub porażenie prądem elektrycznym.
- Nie należy umieszczać urządzenia w pobliżu urządzeń generujących ciepło (takich jak piec, nagrzewnica itp.). Plastikowe części mogą stopić się, powodując pożar.

CZĘŚCI SKŁADOWE (patrz str. 4)

- Kratka wlotu powietrza
- Panel sterowania
- Uchwyt transportowy
- Filtr powietrza
- Kratka wlotu powietrza
- Zbiornik na wodę o pojemności około 3 litrów
- Otwór wężyka odpływu wody
- Pływak
- Węzyk stałego odpływu
- Przewód zasilający

PANEL STEROWANIA

- Przycisk zasilania
- Przycisk higrostatu
- Przycisk wyłącznika czasowego
- Wskaźnik sterowania zasilaniem
- Wskaźnik automatycznego odmrażania
- Wskaźnik pełnego zbiornika
- Wyświetlacz cyfrowy higrostatu
- Wskaźnik ustawień wyłącznika czasowego

PRZED PIERWSZYM UŻYCIEM

- Przed rozpoczęciem użytkowania odwilżacza powietrza należy uważnie przeczytać wszystkie instrukcje.
- Rozpakować odwilżacz powietrza. Usunąć wszystkie materiały opakowaniowe i przekazać je do punktu zbiórki w celu recyklingu.
- Ustawić odwilżacz powietrza na twardym, równym i wodoodpornym podłożu. Woda może zniszczyć meble i pokrycie podłogi oraz może spowodować pożar lub porażenie prądem. Należy upewnić się, że odwilżacz powietrza stoi stabilnie i nie dojdzie do jego przewrócenia lub upadku.
- Podczas pierwszych dni użytkowania urządzenie może wytworzać dziwny zapach. Jest to normalne i bezpieczne zjawisko i wkrótce powinno ustąpić.

INSTRUKCJA OBSŁUGI**UMIĘJSCOWIENIE ODWILŻACZA POWIETRZA**

- Wilgoć przenika przez powietrze w podobny sposób jak woń i zapachy. W związku z tym, że wilgoć przemieszcza się z powietrzem, odwilżacz powietrza należy ustawić w miejscu zapewniającym odpowiedni ciąg powietrza. Skuteczność będzie wyższa, jeśli urządzenie zostanie umieszczone w miejscu umożliwiającym zaciąganie wilgoci z wszystkich kierunków oraz zapewniającym cyrkulację powietrza w całym pomieszczeniu.
- Odwilżacz powietrza należy ustawić na płaskiej i równej powierzchni. Odwilżacz powietrza może wibrować lub działać mniej efektywnie, jeśli powierzchnia nie będzie równa.
- Odwilżacz powietrza jest wyposażony w kółka, które ułatwiają jego przemieszczanie. Przed zmianą lokalizacji odwilżacza powietrza

należy pamiętać, aby w pierwszej kolejności wyłączyć urządzenie i opróżnić zbiornik na wodę.



- Nie należy używać żadnych przedłużaczy ani adapterów w celu podłączenia tego urządzenia. Odwilżacz powietrza powinien znajdować się blisko ściennego gniazda elektrycznego.

OBSŁUGA

- Nacisnąć przycisk zasilania  (a), aby wyłączyć urządzenie. Zaświeci się kontrolka zasilania (d). Po 5 sekundach na wyświetlaczu pojawi się rzeczywista wartość wilgotności względnej w pomieszczeniu.

Uwaga: Jeśli pojawi się wskazanie [LO], oznacza to, że wykrywana wilgotność powietrza wynosi poniżej 35%. Jeśli pojawi się wskazanie [HI], oznacza to, że wykrywana wilgotność powietrza wynosi ponad 90%.

USTAWIENIE WYŁĄCZNIKA CZASOWEGO I PRACA CIĄGLA

- Urządzenie można ustawić, aby pracowało przez 2, 4, 8 godzin lub w trybie ciągłym:
 - Po włączeniu urządzenia domyślnie włączony jest tryb pracy ciągłej. Aby zresetować funkcję pracy ciągłej, należy nacisnąć kilka razy przycisk wyłącznika czasowego  (c) aż zgasną wszystkie 3 wskaźniki LED 2H, 4H, 8H (h).
 - Ustawienie wyłącznika czasowego: należy kilka razy nacisnąć przycisk wyłącznika czasowego  (c), aby wybrać wymaganą liczbę godzin. Urządzenie wyłączy się automatycznie po upływie określonego czasu.
 - W przypadku wyłączenia urządzenia ta opcja wyłącznika czasowego zostanie anulowana.

HIGROSTAT I SYSTEM ZAAWANSOWANEJ KONTROLI WILGOTNOŚCI

- Urządzenie będzie pracowało automatycznie, aż do osiągnięcia wymaganego poziomu wilgotności. Gdy ten poziom zostanie osiągnięty, sprężarka wyłączy się automatycznie. Wentylator będzie pracował aż do chwili ręcznego wyłączenia urządzenia lub upłynięcia ustawionego czasu wyłącznika czasowego. Funkcja ta zapewnia dokładniejsze wykrywanie wilgotności oraz efektywniejsze użycie sprężarki.
- Należy wybrać wartość % wilgotności za pomocą przycisku – na wyświetlaczu pojawi się odpowiednia wartość  (b) (80%, 70%, 60%, 50%, 40%) 5 sekund później na wyświetlaczu pojawi się aktualna wilgotność powietrza.



Uwaga: Jeśli zostanie wybrany tryb pracy ciągłej (patrz sekcja dotycząca ustawienia wyłącznika czasowego), urządzenie będzie pracować niezależnie od wilgotności względnej.

AUTOMATYCZNE ODMRAŻANIE

Gdy temperatura zbliży się do 10°C, automatycznie włączy się funkcja automatycznego odmrażania i wskaźnik LED  (e) zaświeci się na żółto. Urządzenie automatycznie uruchomi cykl automatycznego odmrażania: sprężarka będzie cyklicznie zatrzymywała się na 8 minut i uruchamiała na 24 minuty. Wentylator będzie pracował przez cały czas, aby zapewnić odmrażanie.

INSTRUKCJA SPUSZCZANIA WODY (patrz str. 5)

1. ZBIORNIK NA WODĘ

- Jeśli wężyk do wody nie jest używany, woda będzie spływać do zbiornika z tyłu urządzenia. Gdy zbiornik wypełni się, kontrolka zaświeci się na czerwono  (f) i sprężarka wyłączy się automatycznie. Następnie urządzenie przełączy się w tryb czuwania. Należy opróżnić zbiornik (rys. 2) i zamontować go na miejscu (rys. 3). Następnie urządzenie uruchomi się automatycznie.
- Jeśli kontrolka  (f) nie zgaśnie, należy ponownie wyciągnąć zbiornik na wodę (6) (rys. 1).
- Należy sprawdzić, czy pływak (8) jest zainstalowany prawidłowo. Nie wolno wyjmować pływaka, ponieważ w przeciwnym razie funkcja automatycznego wyłączenia odwilżacza powietrza nie będzie działać prawidłowo. Nadmierny poziom wody może spowodować zniszczenie mebli oraz podłogi lub może spowodować porażenie prądem.

Uwaga: aby zabezpieczyć sprężarkę przed uszkodzeniem na skutek przerywanego uruchamiania, nie należy wielokrotnie wkładać i wyjmować zbiornika z wodą.

2. STAŁY ODPIYW

- Aby korzystać z funkcji stałego odpływu, należy wyjąć zbiornik na wodę (rys. 1) i przymocować wężyk wody (9) do otworu odpływowego (7), jak pokazano na ilustracji (rys. 4). Wężyk powinien być dobrze zamocowany, aby uniemożliwić wyciek wody. Należy zamontować zbiornik na wodę, jak pokazano na ilustracji (rys. 5–6).
- Nie należy korzystać z funkcji stałego odpływu wody, jeśli istnieje ryzyko, że temperatura w otoczeniu wężyka spadnie poniżej punktu zamarzania. Woda znajdująca się wewnątrz wężyka może zamarznąć, uniemożliwiając wypływanie wody ze zbiornika odpływowego. Woda może wyciekać z urządzenia i doprowadzić do uszkodzenia przedmiotów znajdujących się w pobliżu.
- W przypadku używania urządzenia, które było przechowywane przez dłuższy czas lub w przypadku korzystania ze stałego odpływu wody przez dłuższy czas bez nadzoru, należy co jakiś czas sprawdzać, czy do urządzenia nie dostały się ciała obce, które mogłyby zablokować przewody, powodując przegrzanie urządzenia oraz/lub wyciek wody.

Uwaga: w przypadku korzystania ze stałego odpływu wody należy upewnić się, że wężyk odpływowy jest ułożony poziomo i zamocowany na swoim miejscu. Należy unikać krzyżowania lub dociskania go. Ponadto musi być on umieszczony poniżej otworu odpływowego.

KONSERWACJA

- Przed przeprowadzeniem czynności konserwacyjnych lub czyszczeniem odwilżacza powietrza zawsze należy wyłączyć urządzenie i odłączyć je od źródła zasilania.
- Do czyszczenia urządzenia należy używać miękkiej szmatki.
- Nie należy spryskiwać odwilżacza powietrza wodą.
- Nie należy używać silnych środków chemicznych, benzyny, detergentów, chemicznie czyszczonych materiałów ani innych środków czyszczących. Te środki i substancje chemiczne mogą spowodować uszkodzenie obudowy odwilżacza powietrza.
- Do czyszczenia filtra (rys. 7) należy używać odkurzacza lub lekko postukać filtrem, aby usunąć kurz i pył. Jeśli nie można wyczyścić filtra

za pomocą odkurzacza, należy użyć ciepłej wody z niewielką ilością łagodnego detergentu.

- Należy wyjąć zbiornik na wodę (rys. 1) i upewnić się, że odpływ jest drożny. W przypadku używania stałego odpływu należy sprawdzić, czy wężyki odpływowe nie są zapchane lub pozaginane.

PRZECHOWYWANIE

Jeśli odwilżacz powietrza nie będzie używany przez dłuższy czas, należy wyłączyć urządzenie i odłączyć je od źródła zasilania. Wyczyścić przewód zasilający. Opróżnić całkowicie zbiornik na wodę i wyczyścić urządzenie do czysta. Przykryć odwilżacz powietrza i przechowywać go w suchym miejscu, z dala od bezpośredniego nasłonecznienia.

UTYLIZACJA



Ten symbol na produkcie lub jego opakowaniu oznacza, że urządzenie nie można traktować jak standardowe domowe odpadki. Produkt należy dostarczyć do punktu recyklingu urządzeń elektrycznych i elektronicznych.

Zaangażowanie użytkownika w prawidłową utylizację produktu będzie miało pozytywny wpływ na zdrowie i dobro wszystkich. Nieprawidłowa utylizacja urządzenia stanowi zagrożenie dla zdrowia ludzi oraz środowiska. Więcej informacji na temat recyklingu tego produktu można uzyskać we właściwym urzędzie miasta, zakładzie utylizacji odpadów, lub w sklepie, w którym zakupiono produkt.

GWARANCJA/WARUNKI ZAKUPU

Jako warunek sprzedaży nabywca ponosi odpowiedzialność za właściwe korzystanie i pielęgnację tego urządzenia, zgodnie z tymi wydrukowanymi instrukcjami. Nabywca lub użytkownik musi samodzielnie ocenić, kiedy należy korzystać z urządzenia i jak długo należy je eksploatować. Dowód zakupu (lub fakturę) należy zachować na przyszłość. W przypadku składania reklamacji w ramach okresu gwarancyjnego zawsze należy przedstawiać dowód zakupu. Może być również wymagane podanie numeru serii produktu, który zawiera informacje na temat daty produkcji urządzenia. Numer serii znajduje się na produkcie oraz na opakowaniu. Datę produkcji można ustalić w następujący sposób: Pierwsze 3 cyfry po numerze serii oznaczają dzień produkcji. Następne 2 cyfry oznaczają dwie ostatnie cyfry roku kalendarzowego produkcji, a litery na końcu kodu stanowią identyfikator fabryki (np.: nr serii: 12313 ABC, ten produkt został wyprodukowany dnia 123 2013 roku w fabryce o kodzie ABC).

UWAGA: W MAŁO PRAWDOPODOBNYM PRZYPADKU WYSTĄPIENIA PROBLEMÓW Z TYM PRODUKTEM NALEŻY POSTĘPOWAĆ ZGODNIE Z INSTRUKCJAMI GWARANCYJNYMI. NIE WOLNO SAMODZIELNIE NAPRAWIAĆ TEGO URZĄDZENIA. SPOWODUJE TO UTRATĘ GWARANCJI ORAZ MOŻE DOPROWADZIĆ DO TRWAŁYCH ZNISZCZEŃ ORAZ OBRAŹEŃ CIAŁA.

Zastrzegamy sobie prawo do wprowadzania zmian technicznych.

Ten produkt ma znak CE i jest produkowany zgodnie z dyrektywą elektromagnetyczną 2004/108/WE, dyrektywą niskonapięciową 2006/95/WE oraz dyrektywą RoHS 2011/65/UE.

HDE010E

220–240 V, ~50 Hz
200 W

ROZWIĄZYWANIE PROBLEMÓW

Objawy	Rozwiązania
Odwilżacz powietrza nie działa	<ul style="list-style-type: none"> • Należy upewnić się, że zasilanie jest włączone. • Sprawdzić przewód zasilający. Upewnić się, że urządzenie jest prawidłowo podłączone i włączone. • Sprawdzić zasilanie w budynku. Sprawdzić, czy nie przepalił się bezpiecznik lub czy nie zadziałał wyłącznik zabezpieczający. • Sprawdzić, czy zbiornik na wodę jest pusty i czy jest prawidłowo zainstalowany.
Urządzenie nie zmniejsza poziomu wilgoci	<ul style="list-style-type: none"> • Sprawdzić, czy filtr nie jest brudny lub zablokowany. • Sprawdzić, czy wloty i wyloty powietrza nie są zablokowane. • Sprawdzić, czy poziom wilgotności w pomieszczeniu znajduje się powyżej ustawienia odwilżacza powietrza. • Sprawdzić, czy drzwi i okna nie są otwarte. • Usunąć objekty lub urządzenia, które mogą wytwarzać lub zwiększać poziom wilgotności w pomieszczeniu.
Odwilżacz powietrza pracuje zbyt głośno	<ul style="list-style-type: none"> • Sprawdzić, czy odwilżacz powietrza stoi na równej, stabilnej i pewnej powierzchni.
Odwilżacz powietrza przecieka	<ul style="list-style-type: none"> • Sprawdzić, czy odwilżacz powietrza jest sprawny i czy obudowa oraz zbiornik na wodę nie są popękane.
W odwilżaczu powietrza nie zbiera się woda	<ul style="list-style-type: none"> • Niski poziom wilgotności • Niska temperatura
Na wyświetlaczu cyfrowym wskazywany jest symbol P1	<ul style="list-style-type: none"> • Wadliwe działanie lub nieprawidłowe podłączenie higrostatu. Skontaktować się z centrum serwisowym firmy Kaz.
Na wyświetlaczu cyfrowym wskazywany jest symbol P2	<ul style="list-style-type: none"> • Wadliwe działanie lub nieprawidłowe podłączenie czujnika temperatury. Skontaktować się z centrum serwisowym firmy Kaz.

UWAGA: Jeśli po przeprowadzeniu czynności kontrolnych problem nadal występuje, należy wyłączyć urządzenie, odłączyć od źródła zasilania i POSTĘPOWAĆ ZGODNIE Z INSTRUKCJĄ GWARANCYJNĄ.

Nigdy nie należy usiłować naprawiać urządzenia. Modyfikacja, naprawa lub serwisowanie urządzenia mogą być niebezpieczne. Czynności serwisowe lub naprawcze związane z urządzeniem mogą być przeprowadzane wyłącznie przez autoryzowany personel serwisowy.

CONSELHOS DE SEGURANÇA IMPORTANTES

Antes de utilizar o desumidificador pela primeira vez, leia atentamente as instruções de funcionamento e guarde-as num local seguro.

- Este aparelho pode ser utilizado por crianças a partir dos 8 anos de idade e por pessoas com capacidades físicas, sensoriais ou mentais reduzidas, ou com falta de experiência e conhecimentos, desde que tenham supervisão ou recebam instruções relacionadas com a utilização do aparelho de uma forma segura e compreendam os perigos envolvidos. As crianças não devem brincar com o aparelho. As crianças não devem efetuar operações de limpeza e de manutenção do utilizador sem supervisão.
- Nunca mergulhe o aparelho em água ou outros líquidos.
- Nunca utilize o aparelho se um cabo ou um conector estiver danificado, o aparelho estiver avariado ou tiver sofrido uma queda ou danos doutra natureza.
- Desligue o aparelho da corrente elétrica sempre que não o utilizar, antes de o mudar de local e antes de o limpar.
- Não ligue nem desligue o aparelho através da remoção e da ligação do cabo de alimentação. Este procedimento pode provocar incêndios e/ou choques elétricos.
- Não utilize extensões nem adaptadores elétricos para ligar este aparelho. Este procedimento pode provocar incêndios e/ou choques elétricos.
- Não danifique nem modifique o cabo de alimentação ou a ficha. Não adultere, una nem torça o cabo de alimentação. Não coloque objetos pesados sobre o cabo de alimentação nem o submeta ao calor. Este procedimento pode provocar incêndios e/ou choques elétricos.
- Não puxe nem torça o cabo. Não enrole o cabo à volta do aparelho para evitar quebras e desgaste prematuro. Se o cabo de alimentação deste aparelho sofrer algum dano, tem de o substituir. Devolva o cabo ao retalhista onde comprou o aparelho ou a outra pessoa igualmente qualificada, para evitar uma situação perigosa. Verifique regularmente se o cabo de alimentação apresenta desgaste e danos (particularmente no local de entrada no aparelho e na ficha).
- Limpe o pó da ficha de alimentação e introduza a ficha na tomada elétrica corretamente. Se não introduzir a ficha completamente na tomada elétrica, pode acumular-se pó nos conectores, o que poderá provocar incêndios e/ou choques elétricos.
- Utilize o aparelho apenas com a tensão indicada na placa de especificações.
- Não coloque objetos pesados sobre o aparelho.
- Não coloque o desumidificador diretamente sobre mobília de madeira ou outras superfícies passíveis de danos pela água. Coloque o desumidificador numa superfície impermeável não metálica para maior proteção. A Kaz não aceitará responsabilidades por danos materiais causados pelo derramamento e/ou pela fuga de água.
- Para evitar derramamento, esvazie sempre o depósito antes de mudar o aparelho de sítio.
- Este aparelho funciona num intervalo de temperatura entre 5-35 °C.
- Este desumidificador foi especificamente concebido e aprovado para utilização com o refrigerante R134a não inflamável.
- Não coloque os dedos nem outros objetos na entrada e na saída de ar. A ventoinha interna funciona a alta velocidade e essa ação poderá provocar ferimentos ou avarias.
- Não tente reparar, desmontar ou modificar o aparelho. Este procedimento poderá provocar incêndios e/ou choques elétricos.
- Não coloque o aparelho junto a dispositivos geradores de calor (fogões, termoventiladores, etc.). As peças de plástico podem derreter-se e provocar incêndios.

COMPONENTES (Consultar a página 4)

- 1 Abertura de saída de ar
- 2 Painel de controlo
- 3 Manípulo de transporte
- 4 Filtro de ar
- 5 Abertura da entrada de ar
- 6 Depósito de água com cerca de 3 litros
- 7 Abertura para o tubo de drenagem de água
- 8 Boia
- 9 Tubo de drenagem contínua
- 10 Cabo de alimentação

PAINEL DE CONTROLO

- a Botão de alimentação
- b Botão do regulador da humidade do ar
- c Botão do temporizador
- d Indicador de controlo da potência
- e Indicador de descongelação automática
- f Indicador de depósito cheio
- g Visor digital do regulador da humidade do ar
- h Indicador de temporização

PRIMEIRA UTILIZAÇÃO

- Leia atentamente todas as instruções antes de começar a utilizar o desumidificador.
- Retire o desumidificador da embalagem. Retire todos os materiais de empacotamento e prepare-os para reciclagem.
- Coloque o desumidificador numa superfície firme, nivelada e impermeável. A água pode danificar os móveis e os revestimentos de piso e provocar incêndios ou choques elétricos. Certifique-se de que o desumidificador fica firme para que não tombe ou caia.
- Pode sentir nos primeiros dias de utilização que o aparelho emite um odor, isto é normal e seguro, e deve desaparecer rapidamente.

INSTRUÇÕES DE FUNCIONAMENTO**POSICIONAMENTO DO DESUMIDIFICADOR**

- A humidade desloca-se pelo ar tal como acontece com os aromas e os odores. Visto que a humidade se desloca com o fluxo de ar, posicione o desumidificador num local que possa absorver a maior parte do ar. A eficácia será maior quando colocado num local que possa absorver a maior parte da humidade em todas as direções e circular o ar por toda a divisão.
- Quando colocar o desumidificador, certifique-se de que o coloca numa superfície plana e nivelada. O desumidificador pode vibrar ou funcionar com menor eficácia se a superfície não estiver nivelada.
- O desumidificador está equipado com rodízios para efeitos de deslocação. Se pretender mover o desumidificador, certifique-se de que está desligado e o depósito de água está vazio.



- Não utilize extensões nem adaptadores elétricos para ligar este aparelho. Certifique-se de que coloca o desumidificador junto a uma tomada de parede.

OPERAÇÕES

- Prima o botão de alimentação  (a) para ligar o aparelho. O controlo da potência (d) acende-se. Passados 5 segundos, a humidade relativa existente na sala aparece no visor.

Nota: se aparecer a indicação [LO], a humidade ambiente detetada é inferior a 35%. Se aparecer a indicação [HI], a humidade ambiente detetada é superior a 90%.

DEFINIÇÃO DE FUNCIONAMENTO CONTÍNUO E TEMPORIZADOR

- Pode utilizar o aparelho durante 2, 4 e 8 horas ou continuamente:
 1. Quando liga o aparelho, a predefinição é o funcionamento contínuo. Se precisar de reiniciar a função de funcionamento contínuo, prima repetidamente o botão do temporizador  (c) até desligar os 3 indicadores LED 2H, 4H, 8H (h).
 2. Temporizador: prima repetidamente o botão do temporizador  (c) para selecionar o número de horas pretendido. O aparelho desliga-se automaticamente assim que terminar o período de tempo selecionado.
 3. Se desligar o aparelho, esta opção do temporizador será cancelada.

REGULADOR DA HUMIDADE DO AR E SISTEMA DE CONTROLO DE HUMIDADE AVANÇADO

- O aparelho trabalha automaticamente até alcançar a humidade selecionada e nesse ponto apenas o compressor desliga-se. A ventoinha continua a funcionar até o aparelho desligar-se manualmente, esta função permite uma deteção de humidade mais precisa e uma utilização eficiente do compressor.
- Selecione a % de humidade ao premir o botão  (b) até visualizar a % pretendida (80; 70; 60; 50; 40%). Passados 5 segundos, o visor indicará a humidade ambiente atual.

Nota: se selecionar o modo Contínuo (consultar a secção de definição do temporizador), o aparelho funciona independentemente da humidade ambiente.

DESCONGELAÇÃO AUTOMÁTICA

Quando a Temperatura estiver próxima dos 10 °C, a função de Descongelação automática é ativada automaticamente; o indicador LED  (e) acende-se a amarelo. O aparelho inicia automaticamente o ciclo de descongelação automática: o compressor para durante 8 minutos e, em seguida, funciona durante 24 minutos, repetidamente. A ventoinha funciona sempre para descongelação.

INSTRUÇÕES DE DRENAGEM (Consultar página 5)**1. DEPÓSITO DE ÁGUA**

- Quando não utilizar o tubo de água, a água é drenada para o depósito existente na parte posterior do aparelho. Assim que o depósito estiver cheio, a luz  (f) acende-se a vermelho, o compressor desliga-se automaticamente e o aparelho entra no modo de espera. Deve esvaziar (fig. 2) e recolocar

o depósito (fig. 3) e, em seguida, o aparelho volta a arrancar automaticamente.

- Se a luz de controlo (f) não se desligar, puxe o depósito de água (6) novamente para fora (fig. 1).
- Verifique se a boia (8) está instalada corretamente. Não deve retirar a boia, porque caso contrário a interrupção automática da operação de desumidificação não fica garantida. O derramamento de água pode danificar objetos e revestimentos de piso ou provocar choques elétricos.

Nota: para impedir a avaria do compressor devido à interrupção do arranque, não retire nem reintroduza repetidamente o depósito de água.

2. DRENAGEM CONTÍNUA

- Para utilizar a função de drenagem contínua, retire o depósito de água (fig. 1) e instale o tubo de água (9) no orifício de drenagem (7) conforme indicado no diagrama (fig. 4). Certifique-se de que está corretamente unida para evitar fugas de água. Reinstale o depósito de água conforme ilustrado no diagrama (fig. 5-6).
- Não utilize a drenagem contínua se existir a possibilidade de de temperatura em torno do tubo descer até ao ponto de congelação. A água dentro do tubo pode congelar e impedir a saída da água do depósito de drenagem. A água poderá sair do aparelho e danificar os objetos circundantes.
- Quando utilizar o aparelho após um longo período de tempo de armazenamento ou drenar a água continuamente sem assistência, verifique periodicamente se o aparelho tem objetos estranhos, etc., que possam obstruir os tubos e provocar aquecimento e/ou fuga de água.

Nota: quando utilizar a função de drenagem contínua, certifique-se de que o tubo de drenagem está totalmente na horizontal e apertado corretamente; evite sobrepor ou apertar, e certifique-se de que fica abaixo do orifício de drenagem.

MANUTENÇÃO

- Antes de efetuar qualquer procedimento de manutenção ou de limpeza no desumidificador, desligue-o sempre e retire a ficha da tomada.
- Utilize um pano suave para limpar o aparelho.
- Não pulverize água para o desumidificador.
- Não utilize produtos químicos agressivos, gasolina, detergentes, panos com tratamento químico nem outras soluções de limpeza. Estes elementos e produtos químicos podem provocar danos no revestimento do desumidificador.
- Para limpar o filtro (fig. 7), utilize um aspirador ou bata ligeiramente com o filtro para retirar o pó e a sujidade. Se não conseguir limpar o filtro com o aspirador, utilize água quente com um pouco de detergente suave.
- Retire o depósito de água (fig. 1) e certifique-se de que não existem obstruções na saída de drenagem. Se utilizar drenagem contínua, verifique se a mangueira de saída não tem dobras e obstruções.

ARMAZENAMENTO

Se não utilizar o desumidificador durante um longo período de tempo, desligue o aparelho e retire a ficha da tomada elétrica. Arrume o cabo de alimentação. Esvazie completamente o depósito de água e limpe-o. Tape o desumidificador e guarde-o num local afastado da luz solar direta.

ELIMINAÇÃO



A presença deste símbolo no produto ou na embalagem indica que não pode tratar o aparelho como resíduo doméstico. Entregue-o num ponto de recolha para a reciclagem de aparelhos elétricos e eletrónicos.

O seu contributo para a eliminação correta deste produto ajuda a proteger o meio ambiente e a saúde do ser humano. A eliminação incorreta coloca a saúde e o meio ambiente em perigo. Pode obter informações adicionais sobre a reciclagem deste produto junto da sua câmara municipal, dos serviços de recolha de resíduos ou no local de aquisição do produto.

GARANTIA/CONDIÇÃO DE COMPRA

Como condição de venda, o comprador assume a responsabilidade de utilizar e cuidar corretamente deste aparelho em conformidade com estas instruções impressas. A utilização e a duração do aparelho ficam à consideração do comprador ou do utilizador. Guarde o recibo (ou a fatura) como comprovativo de compra. Tem de apresentar sempre o recibo para reclamações durante o período de garantia. Também podemos solicitar-lhe o número LOT que indica a data de fabrico do produto. O número LOT está no produto e na embalagem. A data de fabrico é identificada da seguinte forma: os primeiros 3 números depois de LOT representam o dia de fabrico. Os 2 números seguintes representam os últimos dois dígitos do ano civil de fabrico e a(s) letra(s) no final é(são) a identificação da fábrica (ex.: LOT N.º: 12313 ABC este produto foi fabricado no dia 123, do ano de 2013 na fábrica com o código ABC).

NOTA: NO CASO IMPROVÁVEL DE TER UM PROBLEMA COM ESTE PRODUTO, SIGA AS INSTRUÇÕES DA GARANTIA. NÃO TENTE REPARAR ESTE PRODUTO POR SI MESMO. SE O FIZER, ANULARÁ A GARANTIA E PODERÁ PROVOCAR DANOS MATERIAIS OU FERIMENTOS.

Modificações técnicas reservadas.

Este produto apresenta a marca CE e foi fabricado em conformidade com a Diretiva de Compatibilidade Eletromagnética 2004/108/CE, a Diretiva de Baixa Tensão 2006/95/CE e a Diretiva RoHS 2011/65/UE.

HDE010E

220-240 V ~ 50 Hz
200 W

RESOLUÇÃO DE PROBLEMAS

Sintoma	Solução(ões)
O desumidificador não funciona	<ul style="list-style-type: none"> • Certifique-se de que a alimentação está ligada • Verifique o cabo de alimentação. Certifique-se de que está firmemente instalado e ligado • Verifique a alimentação elétrica da residência. Certifique-se de que o fusível não rebentou ou o interruptor de segurança foi ativado • Verifique se o depósito de água está vazio e na posição correta
O aparelho não diminui a humidade	<ul style="list-style-type: none"> • Verifique se o filtro está sujo ou contaminado • Verifique se as entradas e saídas de ar não estão obstruídas • Verifique se a humidade ambiente está acima da regulação do desumidificador • Verifique se não há portas ou janelas abertas • Retire objetos ou dispositivos que possam produzir ou aumentar a humidade ambiente
O desumidificador faz muito ruído	<ul style="list-style-type: none"> • Verifique se o desumidificador está colocado numa superfície nivelada, estável e firme
O desumidificador tem fugas de água	<ul style="list-style-type: none"> • Verifique se o desumidificador está em boas condições de funcionamento e se existem fissuras no revestimento e no depósito de água
O desumidificador não recolhe água	<ul style="list-style-type: none"> • A humidade é baixa • A temperatura é baixa
Visor digital apresenta P1	<ul style="list-style-type: none"> • O regulador da humidade do ar está avariado ou ligado incorretamente; Contacte o centro de assistência da Kaz
Visor digital apresenta P2	<ul style="list-style-type: none"> • O sensor da temperatura está avariado ou ligado incorretamente; contacte o centro de assistência da Kaz

NOTA: se tiver um problema e este persistir após a verificação indicada, desligue o aparelho, retire a ficha da tomada elétrica e SIGA AS INSTRUÇÕES DA GARANTIA.

Nunca tente reparar o aparelho. As alterações, as reparações ou as intervenções no desumidificador são perigosas. Apenas os Técnicos de Assistência Autorizados podem intervir ou fazer reparações neste aparelho.

SFATURI IMPORTANTE PRIVIND SIGURANȚA

Citiți cu atenție instrucțiunile de utilizare înainte de a folosi dezumidificatorul pentru prima dată și păstrați-le într-un loc sigur.

- Acest aparat poate fi folosit de copii cu vârsta de minim 8 ani și de persoane cu capacități fizice, senzoriale sau mentale reduse sau lipsite de experiență și cunoștințe dacă au fost supravegheate sau instruite cu privire la utilizarea într-o manieră sigură a aparatului și dacă înțeleg pericolele asociate. Copiii nu trebuie să se joace cu aparatul. Curățarea și întreținerea nu trebuie să fie efectuate de către copii nesupravegheați.
- Nu scufundați aparatul în apă sau în alte lichide.
- Nu folosiți aparatul dacă un cablu sau un conector a fost deteriorat, dacă au existat probleme de funcționare sau dacă aparatul a fost scăpat pe jos sau deteriorat în orice alt mod.
- Deconectați aparatul de la priză când nu îl folosiți, înainte de a-l muta și de a-l curăța.
- Nu porniți și nu opriți aparatul conectându-l și deconectându-l de la priză. Pericol de incendiu și/sau de electrocutare.
- Nu folosiți cabluri prelungitoare sau adaptoare pentru a conecta acest aparat. Pericol de incendiu și/sau de electrocutare.
- Nu deteriorați și nu modificați cablul de alimentare sau ștecherul. Nu modificați, înodați sau răsuciți cablul de alimentare. Nu așezați obiecte grele pe cablul de alimentare și feriți-l de căldură. Pericol de incendiu și/sau de electrocutare.
- Nu trageți și nu răsuciți cablul. Nu înfășurați cablul în jurul aparatului, deoarece se poate uza prematur și defecta. În cazul deteriorării cablului de alimentare, returnați aparatul la magazinul de unde a fost achiziționat pentru înlocuirea cablului de către o persoană calificată, pentru a evita pericolele potențiale. Verificați periodic gradul de uzură și starea

cablului de alimentare (în special în zona în care intră în aparat și în zona ștecherului).

- Ștergeți praful de pe ștecher și introduceți-l ferm în priză. Dacă ștecherul nu este introdus complet în priză, se poate acumula praf pe conectori, putând provoca incendii și/sau electrocutare.
- Conectați aparatul numai la tensiunea specificată pe plăcuța de identificare.
- Nu așezați obiecte grele pe aparat.
- Nu așezați dezumidificatorul direct pe mobilierul din lemn sau pe alte suprafețe care ar putea fi deteriorate de apă. Protejați-le amplasând dezumidificatorul pe o suprafață nemetalică rezistentă la apă. Kaz nu își asumă răspunderea pentru pagubele materiale produse prin vărsarea și/sau scurgerea apei.
- Pentru a preveni vărsarea apei, goliți rezervorul înainte de a muta aparatul.
- Intervalul de temperatură de funcționare pentru acest aparat este cuprins între 5-35 °C.
- Acest dezumidificator este proiectat special și aprobat pentru utilizarea cu agent frigorific neinflamabil R134a.
- Nu introduceți degetele sau alte obiecte în grilajul de evacuare și de intrare a aerului. Ventilatorul intern se rotește rapid și o astfel de acțiune poate să ducă la răni sau avarieri.
- Nu încercați să reparați, demontați sau modificați aparatul. Pericol de incendiu și/sau de electrocutare.
- Nu amplasați aparatul lângă dispozitive care produc căldură (cum ar fi sobe, aeroterme etc.). Piese din plastic se pot topi, provocând incendii.

COMPONENTE (consultați pagina 4)

- 1 Orificiu de evacuare a aerului
- 2 Panou de comandă
- 3 Mâner pentru transport
- 4 Filtru de aer
- 5 Orificiu de intrare a aerului

- 6 Rezervor de apă, circa 3 litri
- 7 Orificiu pentru furtunul de evacuare a apei
- 8 Flotor
- 9 Furtun de evacuare continuă
- 10 Cablu de alimentare

PANOU DE COMANDĂ

- a Buton de pornire
- b Buton umidostat
- c Buton temporizator
- d Indicator pornire
- e Indicator dezghețare automată
- f Indicator rezervor plin
- g Afișaj digital umidostat
- h Indicator setări temporizator

PRIMA UTILIZARE

- Citiți toate instrucțiunile înainte de a începe utilizarea dezumidificatorului.
- Despachetați dezumidificatorul. Îndepărtați toate ambalajele și depozitați-le în punctele de reciclare.
- Amplasați dezumidificatorul pe o suprafață dură, netedă și rezistentă la apă. Apa poate să deterioreze mobilierul și podelele, putând provoca incendii sau electrocutare. Asigurați-vă că dezumidificatorul este amplasat corect, astfel încât să nu cadă sau să se răstoarne.
- Este posibil ca în primele zile de funcționare, aparatul să degaje un miros, lucru absolut normal și sigur și care va dispărea rapid.

INSTRUCȚIUNI DE UTILIZARE**POZIȚIONAREA DEZUMIDIFICATORULUI**

- Umezeala se transmite prin aer în mod asemănător cu aromele și mirosurile. Deoarece umezeala se deplasează odată cu curentul de aer, amplasați dezumidificatorul într-o poziție în care poate să absoarbă cât mai mult aer. Eficiența acestuia va spori dacă este amplasat într-un loc în care să absoarbă cât mai multă umiditate din toate direcțiile și să recircule aerul din toată încăperea.
- La amplasarea dezumidificatorului, asigurați-vă că stă pe o suprafață plată și orizontală. Dacă suprafața nu este orizontală, dezumidificatorul poate să vibreze sau să devină ineficient.
- Dezumidificatorul este echipat cu roți pentru transport. Dacă doriți să mutați dezumidificatorul, asigurați-vă mai întâi că este oprit și că ați golit rezervorul de apă.
- Nu folosiți cabluri prelungitoare sau adaptoare pentru a conecta acest aparat. Amplasați dezumidificatorul lângă o priză fixă.

OPERAȚII

- Apăsăți butonul de pornire (a) pentru a porni aparatul. Indicatorul pornit (d) se aprinde. După 5 secunde, este afișată umiditatea relativă din încăpere.

Notă: dacă este afișat mesajul [LO], umiditatea ambientală detectată este sub 35%. Dacă este afișat mesajul [HI], umiditatea ambientală detectată depășește 90%.

FUNCȚIONAREA CONTINUĂ ȘI REGLAREA TEMPORIZATORULUI

- Puteți să reglați aparatul pentru a funcționa continuu timp de 2, 4 sau 8 ore.
 1. Funcționarea continuă este setarea implicită la pornirea aparatului. Dacă doriți să resetați funcția de funcționare continuă, apăsați repetat butonul temporizator (c) până când toate cele 3 indicatoare LED 2H, 4H, 8H (h) sunt stinse.
 2. Setarea temporizatorului: apăsați repetat butonul temporizator (c) pentru a selecta numărul de ore. Aparatul se va opri automat după intervalul de timp selectat.
 3. Dacă opriți aparatul, opțiunea temporizator va fi anulată.

UMIDOSTAT ȘI SISTEMUL AVANSAT DE CONTROL AL UMIDITĂȚII

- Aparatul va funcționa în mod automat până la atingerea umidității dorite. Odată atinsă această valoare, compresorul se va opri automat. Ventilatorul va continua să funcționeze până când aparatul va fi scos din funcționare manual. Această funcție permite o detectare mai precisă a valorii umidității și o utilizare mai eficientă a compresorului.
- Alegeți procentul % de umiditate apăsând tasta (b) până la afișarea procentului % dorit (80; 70; 60; 50; 40 %). După 5 secunde, va fi afișată umiditatea ambientă curentă.

Notă: dacă selectați modul continuu (consultați secțiunea despre temporizator), aparatul va funcționa indiferent de umiditatea ambientă.

DEZGHEȚARE AUTOMATĂ

Când temperatura se apropie de 10 °C, funcția de dezghețare automată va fi activată automat; indicatorul LED * (e) va avea culoarea galbenă. Aparatul va parcurge automat ciclul de dezghețare automată: compresorul se va opri timp de 8 minute, apoi va funcționa timp de 24 de minute, în mod repetat. Ventilatorul va funcționa permanent, pentru dezghețare.

INSTRUCȚIUNI PRIVIND EVACUAREA APEI (consultați pagina 5)**1. REZERVOR DE APĂ**

- Când nu folosiți furtunul de apă, apa se va scurge în rezervorul din spatele aparatului. Când rezervorul este plin, indicatorul (f) va avea culoarea roșie, compresorul se va opri automat, iar aparatul va intra în modul de așteptare. Goliți (fig. 2) și montați la loc rezervorul (fig. 3); aparatul va porni din nou automat.
- Dacă lampa (f) de pe panoul de comandă nu se stinge,

scoateți din nou rezervorul de apă (6) (fig. 1).

- Verificați dacă flotorul (8) este montat corect. Flotorul nu trebuie să fie demontat; în caz contrar, întreruperea automată a procesului de dezumidificare nu este garantată. Apa revărsată poate să deterioreze obiectele și podelele sau poate provoca un șoc electric.

Notă: pentru a preveni avarierea compresorului prin pornirea și oprirea repetată, evitați scoaterea și introducerea repetată a rezervorului de apă.

2. EVACUARE CONTINUĂ

- Pentru a folosi funcția de evacuare continuă, demontați rezervorul de apă (fig. 1) și conectați furtunul de apă (9) la orificiul de evacuare (7) conform imaginii (fig. 4). Conexiunea trebuie să fie etanșă, pentru a evita scurgerile de apă. Montați la loc rezervorul de apă conform imaginii (fig. 5-6).
- Nu folosiți funcția de evacuare continuă a apei dacă există posibilitatea ca temperatura din jurul furtunului să scadă până la punctul de îngheț. Apa din furtun poate să înghețe și să împiedice scurgerea apei din rezervorul de evacuare. Apa se poate scurge din aparat, deteriorând obiectele din apropiere.
- Când folosiți aparatul după ce a fost depozitat o perioadă lungă de timp sau dacă apa este evacuată continuu fără asistență mai mult timp, verificați periodic dacă conductele nu sunt înfundate cu obiecte străine care ar putea provoca supraîncălzirea și/sau scurgeri de apă.

Notă: când folosiți funcția de evacuare continuă a apei, verificați dacă tubul de evacuare este amplasat orizontal și fixat corect; evitați strangularea sau apăsarea acestuia și asigurați-vă că este amplasat mai jos decât orificiul de evacuare.

ÎNȚREȚINERE

- Înainte de întreținerea sau curățarea dezumidicatorului, opriți și scoateți din priză aparatul.
- Folosiți o cârpă moale pentru a curăța aparatul.
- Nu pulverizați apă pe dezumidicator.
- Nu folosiți substanțe chimice agresive, benzină, detergenți, cârpe îmbibate cu substanțe chimice sau alte soluții de curățare. Acestea pot deteriora carcasa dezumidicatorului.
- Pentru a curăța filtrul (fig. 7), folosiți un aspirator sau loviți-l ușor pentru a îndepărta praful și murdăria. Dacă filtrul nu poate fi curățat cu aspiratorul, folosiți apă caldă cu puțin detergent cu o duritate medie.
- Demontați rezervorul de apă (fig. 1) și asigurați-vă că orificiul de evacuare nu este înfundat. Dacă folosiți un furtun de scurgere, verificați dacă acesta nu este strangulat sau înfundat.

DEPOZITARE

Dacă dezumidicatorul nu va fi folosit o perioadă mai lungă de timp, opriți-l și deconectați-l de la priză. Strângeți cablul de alimentare. Goliți complet rezervorul de apă și ștergeți-l. Acoperiți

dezumidicatorul și depozitați-l într-un loc uscat, ferit de razele soarelui.

ELIMINARE



Acest simbol amplasat pe produs sau pe ambalajul acestuia indică faptul că aparatul nu poate fi tratat ca un deșeu menajer obișnuit, ci trebuie să fie predat la un centru de colectare pentru reciclarea aparatelor electrice și electronice.

Contribuția dvs. la eliminarea corectă a acestui produs protejează mediul și sănătatea semenilor dvs. Eliminarea incorectă afectează sănătatea și mediul. Puteți să obțineți mai multe informații despre reciclarea corectă a acestui produs de la primărie, de la firma de salubritate sau de la magazinul din care ați cumpărat produsul.

GARANȚIE/CONDIȚIE DE ACHIZIȚIONARE

Ca o condiție de achiziționare, cumpărătorul își asumă răspunderea pentru corecta utilizare și îngrijire a acestui aparat, în conformitate cu aceste instrucțiuni scrise. Cumpărătorul sau utilizatorul trebuie să decidă pe cont propriu când folosește aparatul și pe ce perioadă. Păstrați chitanța (sau factura) ca dovadă a cumpărării. Chitanța trebuie să fie prezentată de fiecare dată când solicitați asistență în cadrul garanției. De asemenea, vi se poate solicita numărul LOT care oferă data de fabricație a aparatului dvs. Numărul LOT este amplasat pe produs și pe ambalaj. Data de fabricație poate fi descifrată astfel: primele 3 caractere numerice după LOT reprezintă ziua fabricației. Următoarele 2 caractere numerice reprezintă ultimele două cifre ale anului calendaristic de fabricație, iar litera/literele de la sfârșit identifică fabrica (de ex.: Nr. LOT: 12313 ABC produsul a fost fabricat în ziua 123, anul 2013 în fabrica cu codul ABC).

NOTĂ: ÎN EVENTUALITATEA PUȚIN PROBABILĂ A UNOR PROBLEME CU ACEST PRODUS, URMAȚI INSTRUCȚIUNILE PRIVIND GARANȚIA. NU ÎNCERCAȚI SĂ REPARAȚI PE CONT PROPRIU ACEST PRODUS. ÎN CAZ CONTRAR, GARANȚIA VA FI ANULATĂ ȘI PUTEȚI PROVOCA PAGUBE MATERIALE SAU VĂTĂMĂRI CORPORALE.

Sub rezerva modificărilor de natură tehnică.

Acest aparat deține marca CE și a fost fabricat în conformitate cu Directiva 2004/108/CE privind compatibilitatea electromagnetică, Directiva 2006/95/CE privind aparatele de joasă tensiune și Directiva RoHS 2011/65/EU.

HDE010E

220-240 V ~ 50 Hz
200W

REMEDIEREA PROBLEMELOR

Simptom	Soluții
Dezumidicatorul nu funcționează	<ul style="list-style-type: none"> • Verificați dacă aparatul este pornit • Verificați cablul de alimentare. Asigurați-vă că este conectat corect la priză și aparatul este pornit • Verificați alimentarea cu electricitate a casei. Asigurați-vă că siguranța nu a sărit sau că butonul de siguranță nu a fost acționat • Verificați dacă rezervorul de apă este gol și amplasat corect
Aparatul nu reduce umiditatea	<ul style="list-style-type: none"> • Verificați dacă filtrul nu este murdar sau contaminat • Verificați dacă grilajul de intrare și evacuare a aerului nu este blocat • Verificați dacă umiditatea din încăpere depășește umiditatea setată pe dezumidificator • Verificați dacă nu există uși sau ferestre deschise • Îndepărtați obiectele sau dispozitivele care pot să producă umiditate sau să o sporească
Dezumidicatorul este prea zgomotos	<ul style="list-style-type: none"> • Verificați dacă dezumidicatorul este amplasat pe o suprafață plată, stabilă și sigură
Dezumidicatorul are scurgeri	<ul style="list-style-type: none"> • Verificați dacă dezumidicatorul este în stare bună de funcționare și dacă nu există crăpături în carcasă și în rezervorul de apă
Dezumidicatorul nu colectează apa	<ul style="list-style-type: none"> • Umiditatea este redusă • Temperatura este redusă
Ecranul digital afișează P1	<ul style="list-style-type: none"> • Umidostatul este defect sau nu este conectat corespunzător; Contactați centrul de service Kaz
Ecranul digital afișează P2	<ul style="list-style-type: none"> • Senzorul de temperatură este defect sau nu este conectat corespunzător; contactați centrul de service Kaz

NOTĂ: dacă aveți o problemă care persistă după verificările de mai sus, opriți aparatul, deconectați-l de la priză și URMAȚI INSTRUCȚIUNILE PRIVIND GARANȚIA.

Nu încercați niciodată să reparați aparatul. Este periculos pentru oricine încearcă să modifice sau repare dezumidicatorul. Doar personalul de service autorizat poate să repare acest aparat.

ВАЖНЫЕ РЕКОМЕНДАЦИИ ПО ТЕХНИКЕ БЕЗОПАСНОСТИ

Перед первым использованием осушителя воздуха внимательно ознакомьтесь с инструкциями по эксплуатации и храните их в надежном месте.

- Данный прибор может использоваться детьми, достигшими 8-летнего возраста и старше, а также лицами с ограниченными физическими, сенсорными или умственными возможностями, или же не имеющими опыта и необходимых знаний, только под присмотром, или после объяснений по безопасному использованию прибора, и только в том случае, если они понимают опасности, связанные с его применением. Дети не должны играть с прибором. Чистка и обслуживание не должны проводиться детьми без присмотра взрослых.
- Никогда не погружайте прибор в воду или другие жидкости.
- Запрещается использовать прибор, если кабель или коннектор повреждены, имела место неисправность прибора, или если прибор упал или получил повреждение каким-либо иным образом.
- Прибор нужно отсоединять от сети питания всякий раз, когда он не используется, перед его перемещением или перед очисткой.
- Запрещается включать или выключать прибор путем отсоединения и присоединения кабеля питания. Это может привести к пожару и/или поражению электрическим током.
- Запрещается использовать удлинители или адаптеры для подключения данного прибора. Это может привести к пожару и/или поражению электрическим током.
- Запрещается повреждать или модифицировать кабель питания или вилку. Не нарушайте целостность кабеля питания, не связывайте и не скручивайте его. Не ставьте на кабель питания тяжелые предметы и держите его вдали от источников тепла. Несоблюдение данных правил может привести к пожару и/или поражению электрическим током.
- Запрещается тянуть за кабель или скручивать его. Не оборачивайте кабель вокруг прибора, поскольку это может привести к его преждевременному износу и поломке. Если кабель питания данного устройства поврежден, во избежание поражения электрическим током его необходимо заменить, вернув продавцу, у которого был куплен прибор или любому лицу, имеющему аналогичную квалификацию. Регулярно проверяйте кабель питания на наличие признаков износа и повреждений (особенно в месте контакта с прибором и у вилки).
- Вытрите пыль с кабеля питания и плотно вставьте вилку в розетку. Если вилка не вставлена в розетку полностью, на коннекторах может скапливаться пыль, что может привести к пожару и/или поражению электрическим током.
- Эксплуатируйте прибор только при напряжении, указанном на типовой табличке.
- Не ставьте тяжелые предметы на прибор.
- Не ставьте осушитель воздуха непосредственно на деревянную мебель или другие поверхности, которые могут быть повреждены водой. Осушитель воздуха следует размещать на неметаллической водоотталкивающей поверхности. Компания Kaz не несет ответственности за повреждение имущества, наступившее вследствие пролива и/или утечки воды.
- Во избежание пролива опорожняйте резервуар для воды перед перемещением прибора.
- Диапазон рабочей температуры для данного прибора составляет 5 - 35°C.
- Данный осушитель воздуха специально разработан и разрешен к использованию с невоспламеняемым хладагентом R134a.
- Не помещайте пальцы или какие-либо предметы в воздуховыпускное или воздухозаборное отверстие. Внутренний вентилятор вращается с большой скоростью, поэтому подобное действие может привести к нанесению физического вреда или возникновению неисправности прибора.
- Не пытайтесь ремонтировать, разбирать или модифицировать прибор. Это может привести к возникновению пожара и/или поражению электрическим током.
- Не размещайте прибор вблизи нагревательных приборов (таких, как плиты, воздушные обогреватели и т.д.). Пластмассовые детали могут расплавиться, что приведет к пожару.

КОМПОНЕНТЫ (См. стр. 4)

- 1 Отверстие для выпуска воздуха
- 2 Панель управления
- 3 Ручка для переноса
- 4 Воздушный фильтр
- 5 Воздухозаборное отверстие
- 6 Резервуар для воды, объем около 3 литров
- 7 Отверстие для дренажной трубки
- 8 Поплавок
- 9 Шланг непрерывного дренажа
- 10 Сетевой шнур

ПАНЕЛЬ УПРАВЛЕНИЯ

- a Выключатель
- b Кнопка регулятора влажности
- c Кнопка таймера
- d Индикатор электропитания
- e Индикатор автоматического оттаивания
- f Индикатор полного резервуара
- g Цифровой дисплей регулятора влажности
- h Индикатор настроек таймера

ПЕРВОЕ ИСПОЛЬЗОВАНИЕ

- Перед началом использования осушителя воздуха ознакомьтесь со всеми инструкциями.
- Распакуйте осушитель воздуха. Удалите все упаковочные материалы и утилизируйте их для вторичной переработки.
- Установите осушитель воздуха на твердую, ровную, водоотталкивающую поверхность. Вода может повредить мебель и напольные покрытия, а также привести к пожару или поражению электрическим током. Убедитесь, что осушитель воздуха находится в устойчивом положении и не может упасть или опрокинуться.
- В течение первых нескольких дней использования Вы можете почувствовать, что прибор выделяет запах, но это совершенно нормально и безопасно, и запах должен быстро исчезнуть.

ИНСТРУКЦИИ ПО ПРИМЕНЕНИЮ

УСТАНОВКА ОСУШИТЕЛЯ ВОЗДУХА

- Распространение влаги по воздуху очень похоже на то, как распространяются запахи и ароматы. Поскольку влага перемещается с воздушным потоком, расположите осушитель воздуха в месте, где он может улавливать влажный воздух. Эффективность прибора возрастет, если его расположить в месте, где он сможет улавливать влажный воздух по всем направлениям и распределять его по всей комнате.
- При установке осушителя воздуха убедитесь, что поверхность, на которой он стоит, плоская и ровная. Осушитель может вибрировать или работать с меньшей эффективностью, если поверхность наклонена.
- Для удобства перемещения осушитель воздуха оснащен роликами. Если Вы намерены передвинуть его, сначала убедитесь в том, что он отключен от сети, и в резервуаре отсутствует вода.



- Не используйте удлинители или адаптеры для подключения данного прибора. Размещайте прибор рядом со стационарной сетевой розеткой.

ЭКСПЛУАТАЦИЯ

- Для включения прибора нажмите кнопку электропитания  (a). Загорится индикатор электропитания (d). Через 5 секунд на экране появится фактическая относительная влажность в комнате.

Примечание: если появляется символ [LO] (НИЗКАЯ), измеренная влажность окружающей среды ниже 35%. Если появляется символ [HI] (ВЫСОКАЯ), измеренная влажность выше 90%.

НЕПРЕРЫВНАЯ РАБОТА И НАСТРОЙКА ТАЙМЕРА

- Вы можете настроить работу прибора на 2, 4 или 8 часов или непрерывно:
 1. Непрерывная работа – это установка прибора по умолчанию при его включении. Если Вам необходимо сбросить функцию постоянной работы, нажимайте кнопку таймера  (c) до тех пор, пока все 3 ЖК-индикатора 2h, 4h, 8h (h) не погаснут.
 2. Настройка таймера: нажимайте кнопку таймера  (c) для выбора требуемого количества часов работы. По истечении заданного времени прибор автоматически отключится.
 3. Если Вы самостоятельно отключите прибор, то опция таймера будет отменена.

РЕГУЛЯТОР ВЛАЖНОСТИ И СИСТЕМА КОНТРОЛЯ ВЛАЖНОСТИ С ОПЕРЕЖЕНИЕМ

- Прибор будет работать автоматически, пока не будет достигнуто выбранный уровень влажности, при котором будет выключено электропитание только компрессора. Вентилятор продолжит работать, пока прибор не будет выключен вручную; эта функция обеспечивает более точное определение влажности и эффективное использование компрессора.
- Выберите % влажности, нажимая на кнопку  (b) до тех пор, пока на экране не появится необходимый Вам процент влажности (80; 70; 60; 50; 40 %). Через 5 секунд на экране появится текущее значение влажности окружающей среды.

Примечание: При выборе Непрерывного режима работы (см. раздел Настройка таймера) прибор будет работать независимо от влажности окружающей среды.

АВТОМАТИЧЕСКОЕ ОТТАИВАНИЕ

Когда температура приближается к значению 10°C, функция автоматического оттаивания активируется автоматически, светодиодный индикатор  (e) начнет гореть желтым цветом. Прибор будет автоматически выполнять повторяющийся цикл автоматического оттаивания: компрессор остановится на 8 минут, а затем будет работать 24 минуты. Вентилятор будет работать непрерывно для оттаивания.

ИНСТРУКЦИИ ПО ДРЕНАЖУ (см. страницу 5)

1. РЕЗЕРВУАР ДЛЯ ВОДЫ

- Если шланг для воды не используется, вода будет собираться в резервуаре в задней части прибора. После наполнения резервуара загорится красный индикатор  (f), а компрессор автоматически отключится и прибор перейдет в режим ожидания. Резервуар необходимо будет опорожнить (рис. 2) и

вернуть на место (рис. 3). После этого прибор автоматически перезапустится.

- Если контрольная лампочка  (f) не отключается, снова вытащите резервуар для воды (6) (рис. 1).
- Проверьте правильность установки поплавка (8). Поплавок нельзя удалять, поскольку в этом случае автоматическое прерывание работы осушителя не гарантировано. Вода из переполненного резервуара может повредить предметы и напольные покрытия или привести к поражению электрическим током.

Примечание: с целью предотвращения поломки компрессора из-за прерванного пуска не следует постоянного извлекать и вставлять резервуар для воды.

2. НЕПРЕРЫВНЫЙ ДРЕНАЖ

- Для использования функции непрерывного дренажа извлеките резервуар для воды (рис. 1) и прикрепите к дренажному отверстию (7) шланг для воды (9), как показано на диаграмме (рис. 4). Убедитесь, что шланг подсоединен плотно, чтобы избежать возможных протечек. Замените резервуар для воды в соответствии со схемой (рис. 5–6).
- Не используйте функцию непрерывного дренажа, если есть вероятность понижения температуры около шланга до точки замерзания. Вода внутри шланга может замерзнуть и препятствовать выпуску воды из дренажного резервуара. Вода может протечь из прибора и повредить расположенные рядом предметы.
- При использовании прибора после длительного периода хранения или непрерывного дренажа в течение длительного времени без вспомогательных мероприятий периодически проверяйте прибор на наличие каких-либо инородных предметов и т.п., которые могут заблокировать трубки, что приведет к нагреву и/или утечке воды.

Примечание: при использовании функции непрерывного дренажа убедитесь, что дренажная трубка лежит плоско в горизонтальном положении и зафиксирована. Избегайте пережатия или наложения трубки и убедитесь, что она находится ниже уровня дренажного отверстия.

ТЕХНИЧЕСКОЕ ОБСЛУЖИВАНИЕ

- Перед проведением технического обслуживания или очисткой осушителя воздуха всегда отключайте прибор и вынимайте вилку из розетки.
- При очистке прибора всегда используйте мягкую ткань.
- Не распыляйте воду на осушитель воздуха.
- Не используйте агрессивные химические вещества, бензин, моющие вещества, химически обработанные ткани и иные очистительные растворы. Данные вещества и химикаты могут повредить корпус осушителя воздуха.
- Для очистки фильтра (рис. 7) используйте пылесос или слегка потрясите фильтр для удаления пыли и грязи. Если фильтр невозможно очистить пылесосом, используйте теплую воду с небольшим количеством моющего средства средней силы.
- Извлеките резервуар для воды (рис. 1), и убедитесь, что дренажное отверстие не заблокировано. При использовании непрерывного дренажа убедитесь, что выпускные шланги свободны от загибов и не заблокированы.

ХРАНЕНИЕ

Если осушитель воздуха не будет использоваться в течение продолжительного периода времени, отключите прибор и отсоедините его от источника питания. Уберите кабель питания. Полностью слейте воду из резервуара и вытрите насухо. Накройте осушитель воздуха и храните в сухом месте, избегая попадания на него прямых солнечных лучей.

УТИЛИЗАЦИЯ



Данный знак на изделии или его упаковке указывает на то, что прибор не может утилизироваться как обычный бытовой мусор, а должен сдаваться в места сбора электроприборов и электронных приборов для последующей переработки.

Ваш вклад в правильную утилизацию данного изделия защищает окружающую среду и здоровье ваших сограждан. Здоровье человека и окружающая среда подвергаются угрозе при неправильной утилизации данного изделия. Дополнительную информацию о переработке данного изделия можно получить у городских властей, в службе сбора отходов или в магазине, где Вы приобрели данный прибор.

ГАРАНТИЯ/УСЛОВИЯ ПОКУПКИ

В качестве условия покупки покупатель берет на себя ответственность по надлежащей эксплуатации и уходе за данным прибором в соответствии с приведенными здесь инструкциями. Покупатель или пользователь должен самостоятельно решить, когда ему необходимо использовать прибор и в течение какого времени. Сохраняйте чек (или счет-фактуру) как подтверждение покупки. При предъявлении рекламации в течение гарантийного периода необходимо всегда предоставлять чек на покупку. Вас могут также попросить указать номер ПАРТИИ, на котором есть дата производства Вашего изделия. Номер ПАРТИИ расположен на самом изделии и на упаковке. Дата производства может быть расшифрована следующим образом: первые 3 цифры после ПАРТИИ указывают день производства. Следующие 2 цифры обозначают две последние цифры календарного года производства, а буква (буквы) в конце — идентификатор предприятия (например, № партии: 12313 ABC обозначает, что данное изделие было изготовлено в 123 день 2013 года на фабрике с кодом ABC).

ПРИМЕЧАНИЕ: В МАЛОВЕРОЯТНОЙ СИТУАЦИИ, ЕСЛИ У ВАС ВОЗНИКНЕТ ПРОБЛЕМА С ДАННЫМ ИЗДЕЛИЕМ, СЛЕДУЙТЕ ИНСТРУКЦИЯМ, ПРИВЕДЕННЫМ В ГАРАНТИИ. НЕ ОСУЩЕСТВЛЯЙТЕ РЕМОНТ ПРИБОРА САМОСТОЯТЕЛЬНО. ЭТО ПРИВЕДЕТ К АННУЛИРОВАНИЮ ГАРАНТИИ И МОЖЕТ ПРИВЕСТИ К ПОРЧЕ ИМУЩЕСТВА ИЛИ НАНЕСЕНИЮ ЛИЧНОГО ВРЕДА.

Honeywell оставляет за собой право на внесение технических изменений.

Настоящее изделие имеет маркировку CE и изготовлено в соответствии с Директивой ЕС по электромагнитной совместимости оборудования 2004/108/ЕС, Директивой ЕС по низковольтному оборудованию 2006/95/ЕС и Директивой RoHS (Restriction of Hazardous Substances - правила ограничения содержания вредных веществ) 2011/65/EU.

НДЕ010Е

220 – 240 В перем. тока, 50 Гц
200 Вт

ПОИСК И УСТРАНЕНИЕ НЕИСПРАВНОСТЕЙ

Симптом	Раствор(ы)
Осушитель воздуха не работает	<ul style="list-style-type: none"> • Убедитесь, что выключатель находится в положении «ВКЛ» • Проверьте кабель питания. Убедитесь в надежности его подсоединения и подключения • Проверьте энергоснабжение дома. Убедитесь, что не перегорел какой-либо предохранитель или не сработал автомат защиты сети • Убедитесь, что резервуар для воды пуст и установлен правильно
Прибор не снижает влажность воздуха	<ul style="list-style-type: none"> • Убедитесь, что фильтр не засорен и не загрязнен • Убедитесь, что воздуховыпускное и воздухозаборное отверстия не заблокированы • Убедитесь, что влажность в комнате выше той, на которую настроен осушитель воздуха • Убедитесь, что двери и окна закрыты • Удалите предметы или устройства, которые могут способствовать повышению влажности комнаты
Осушитель воздуха издает слишком громкий шум	<ul style="list-style-type: none"> • Убедитесь, что осушитель воздуха находится на плоской, устойчивой и зафиксированной поверхности
Осушитель воздуха протекает	<ul style="list-style-type: none"> • Убедитесь, что осушитель воздуха находится в рабочем состоянии, и что на корпусе прибора и резервуара для воды нет трещин
Осушитель воздуха не собирает воду	<ul style="list-style-type: none"> • Низкая влажность • Низкая температура
На цифровом дисплее отображается символ P1	<ul style="list-style-type: none"> • Регулятор влажности функционирует неправильно или не подсоединен должным образом; Пожалуйста, обратитесь в сервисный центр компании Kaz
На цифровом дисплее отображается символ P2	<ul style="list-style-type: none"> • Датчик температуры функционирует неправильно или не подсоединен должным образом; Обратитесь, пожалуйста, в сервисный центр компании Kaz

ПРИМЕЧАНИЕ: Если у Вас возникла проблема, и она повторяется после того, как Вы выполнили указанную выше проверку, выключите прибор, отключите его от источника питания от сети и СЛЕДУЙТЕ ИНСТРУКЦИЯМ, ПРИВЕДЕННЫМ В ГАРАНТИИ.

Никогда не пытайтесь ремонтировать прибор. Самостоятельное изменение, ремонт или обслуживание осушителя воздуха представляет опасность. Обслуживание или ремонт данного прибора может проводиться только авторизованным обслуживающим персоналом.

نصائح هامة بشأن السلامة

يرجى قراءة تعليمات التشغيل بعناية قبل استخدام جهاز إزالة الرطوبة للمرة الأولى والاحتفاظ بها في مكان آمن.

- يمكن استخدام هذا الجهاز بواسطة الأطفال بدءاً من سن ٨ أعوام فما فوق والأشخاص الذين يعانون من ضعف القدرات البدنية أو الشعورية أو الذهنية أو انعدام الخبرة أو المعرفة في حالة تزويدهم بالتوجيه أو التعليمات حول استخدام الجهاز بطريقة آمنة وفهمهم للمخاطر التي ينطوي عليها. يجب منع الأطفال من العبث بالجهاز. ويجب عدم السماح للأطفال بإجراء أعمال التنظيف أو الصيانة القابلة للإجراء بواسطة المستخدم دون إشراف.
- يُحظر تماماً غمر الجهاز في المياه أو أية سوائل أخرى.
- لا تشغل الجهاز مطلقاً في حالة تلف أحد الكابلات أو الموصلات الخاصة به أو تعطله أو تعرضه للسقوط أو العطب بأي طريقة أخرى.
- افصل الجهاز من مأخذ التيار عندما لا يكون قيد الاستخدام وقبل نقله من موضعه وكذلك قبل تنظيفه.
- تجنب بدء تشغيل الجهاز أو إيقافه عن طريق جذب كابل الطاقة من مأخذ التيار أو إدخاله به. قد ينجم عن ذلك حريق و/أو صدمة كهربائية.
- لا تستخدم أي كابلات إطالة أو مهايئات في توصيل هذا الجهاز. قد ينجم عن ذلك حريق و/أو صدمة كهربائية.
- تجنب إتلاف كابل أو قابس الطاقة أو تعديل أي منهما. لا تعبث بكابل الطاقة أو تقم بربطه أو ثنيه. لا تضع أشياء ثقيلة فوق كابل الطاقة أو تعرضه للسخونة. قد ينجم عن ذلك حريق و/أو صدمة كهربائية.
- لا تقم بسحب أو ثني كابل الطاقة. لا تقم بلف الكابل حول الجهاز فقد يؤدي ذلك إلى أن يبلى الكابل مبكراً وينكسر. في حالة تلف كابل الطاقة الخاص بهذا الجهاز، يجب استبداله بالرجوع إلى الموزع الذي اشترت منه الجهاز أو إلى شخص على نفس القدر من التخصص لتفادي أية مخاطر. احرص على فحص كابل الطاقة بانتظام للكشف عن أي علامات على البلى والتلف (وبالأخص عند موضع دخوله في الجهاز والقابس).

- امسح التراب عن قابس الطاقة وأدخله بإحكام في مقبس مأخذ الطاقة. في حالة عدم إدخال القابس بشكل كامل في مقبس مأخذ الطاقة، قد يتجمع التراب على أطراف التوصيل مما قد يسبب بدوره حريقاً و/أو صدمه كهربائية.
- لا تشغل الجهاز إلا باستخدام الفولتية المحددة على لوحة النوع.
- لا تضع أشياء ثقيلة فوق الجهاز.
- لا تضع جهاز إزالة الرطوبة فوق الأثاث الخشبي مباشرة أو الأسطح الأخرى التي قد تتعرض للتلف بفعل الماء. ويمكن توفير الحماية من خلال وضع جهاز إزالة الرطوبة على سطح غير معدني صامد للماء. ولن تقبل شركة Kaz أي مسؤولية عن تلف الممتلكات نتيجة انسكاب المياه و/أو تسربها.

- لمنع الانسكاب، فرغ خزان المياه قبل نقل الجهاز من مكانه.

- يتراوح نطاق درجة حرارة التشغيل لهذا الجهاز بين ٥ و ٣٥ درجة مئوية.

- صُمم جهاز إزالة الرطوبة تحديداً وتم اعتماده للعمل باستخدام غاز التبريد R134a غير القابل للاشتعال.

- لا تضع أصابعك أو أي أجسام في مخارج أو مداخل الهواء بالجهاز. تعمل المروحة الداخلية بسرعات عالية وقد يؤدي قيامك بذلك إلى تعرضك للإصابة أو تعطيل الجهاز.

- لا تحاول إصلاح الجهاز أو تفكيكه أو تعديله. قد ينجم عن ذلك حريق و/أو صدمة كهربائية.

- احفظ الجهاز بعيداً عن مصادر توليد السخونة مثل (المواقف والسخانات وغيرها). فقد تتصهر الأجزاء البلاستيكية مما يتسبب في حدوث حريق.

المكونات (انظر صفحة ٤)

- فتحة مخرج الهواء
- لوحة التحكم
- مقبض النقل
- مرشح الهواء
- فتحة سحب الهواء

- خزان مياه سعته حوالي ٣ لتر
- فتحة أنبوب تصريف المياه
- عوامة
- خرطوم التصريف المستمر
- كابل الطاقة

لوحة التحكم

- زر الطاقة
- زر منظم الرطوبة
- زر المؤقت
- مؤشر التحكم في الطاقة
- مؤشر الإزالة التلقائية للثلج
- مؤشر امتلاء الخزان
- شاشة العرض الرقمية لمنظم الرطوبة
- مؤشر إعدادات المؤقت

الاستخدام للمرة الأولى

- يرجى قراءة التعليمات بعناية قبل بدء استخدام جهاز إزالة الرطوبة.
- أخرج الجهاز من مواد التغليف. قم بإزالة كافة مواد التعبئة وتخلص منها على نحو يتيح إعادة تدويرها.
- ضع جهاز إزالة الرطوبة على سطح ثابت ومستو وصامد للمياه. يمكن أن تؤدي المياه إلى إتلاف الأثاث وأغطية الأرضيات وقد تتسبب في حدوث حريق أو صدمة كهربائية. تحقق من أن جهاز إزالة الرطوبة مثبت في وضعية مستقرة بما يمنع انقلابه أو سقوطه.
- قد تصدر رائحة من الجهاز في الأيام الأولى القليلة للاستخدام، هذا شيء طبيعي وآمن وستزول الرائحة سريعاً.

تعليمات التشغيل

اختيار موضع الجهاز

- تنقل الرطوبة في الهواء بنفس الطريقة التي تنتقل بها العطور والروائح. ونظراً لأن الرطوبة تتحرك مع تدفق الهواء، فاحرص على وضع الجهاز في مكان يتيح له سحب أكبر قدر من الهواء. وتزداد كفاءة الجهاز في حالة وضعه في مكان يتيح له سحب الرطوبة من كافة الاتجاهات وتدوير الهواء حول الغرفة.
- تحقق من تثبيت الجهاز على سطح منبسّط ومستوٍ. فقد يهتز الجهاز أو لا يعمل بالكفاءة المطلوبة في حالة وضعه على سطح غير مستوٍ.
- يكون جهاز إزالة الرطوبة مزوداً بعجلات دوارة لأغراض تيسير الحركة. إذا احتجت إلى نقل الجهاز من موضعه، تحقق أولاً من إيقاف تشغيله وتفرغ خزان المياه.
- لا تستخدم أي كابلات إطالة أو مهايئات في توصيل هذا الجهاز. احرص على وضع جهاز إزالة الرطوبة بالقرب من مقبس طاقة ثابت.

التشغيل

- اضغط على زر الطاقة **(U)** (أ) لبدء تشغيل الوحدة. يضيء مؤشر التحكم في الطاقة (د). وبعد انقضاء ٥ ثوانٍ، تعرض الرطوبة النسبية الموجودة في الغرفة على شاشة العرض.

ملاحظة: في حالة ظهور [LO] على شاشة العرض، فهذا يعني أن الرطوبة النسبية المحيطة التي تم الكشف عنها أقل من ٣٥٪. أما في حالة ظهور [HI] على شاشة العرض، فهذا يعني أن الرطوبة النسبية المحيطة التي تم الكشف عنها تزيد عن ٩٠٪.

التشغيل المستمر وإعداد المؤقت

- بإمكانك اختيار تشغيل الوحدة لمدة ٢ أو ٤ أو ٨ ساعات أو بصفة مستمرة:
- ١- يكون الإعداد الافتراضي للوحدة عند بدء تشغيلها هو التشغيل المستمر. إذا كنت ترغب في إعادة ضبط وظيفة التشغيل المستمر، اضغط على زر المؤقت **(C)** (ج) إلى أن تنطفئ مؤشرات LED الثلاثة 2H و 4H و 8H (ح).
- ٢- إعداد المؤقت: اضغط على زر المؤقت **(C)** (ج) على نحو متكرر لتحديد عدد الساعات المطلوب. تتوقف الوحدة عن العمل تلقائياً بعد انقضاء المدة المحددة.
- ٣- في حالة إيقاف تشغيل الوحدة، يتم إلغاء إعداد المؤقت هذا.

منظم الرطوبة ونظام التحكم في الرطوبة

- تعمل الوحدة تلقائياً إلى أن يتم الوصول لمستوى الرطوبة النسبية المطلوب وعندها يتوقف الضاغط عن العمل. وتستمر المروحة في العمل إلى أن يتم فصل الطاقة عن الوحدة تلقائياً وهو ما يسمح بعمل وظيفة الكشف عن الرطوبة بشكل أكثر دقة ويعزز كفاءة الضاغط.
- اختر النسبة المنوية للرطوبة بالضغط على المفتاح **(B)** (ب) إلى أن تظهر النسبة المطلوبة على شاشة العرض (٨٠، ٧٠، ٦٠، ٥٠، ٤٠٪). وبعد انقضاء ٥ ثوانٍ، تشير شاشة العرض إلى الرطوبة النسبية الحالية في المكان.
- ملاحظة: في حالة تحديد الوضع المستمر (راجع القسم الخاص بإعداد المؤقت)، تعمل الوحدة بشكل مستقل عن الرطوبة المحيطة.

الإزالة التلقائية للثلج

عندما تقترب درجة الحرارة من ١٠ درجات مئوية، يتم تنشيط وظيفة الإزالة التلقائية للثلج (Auto Defrost) تلقائياً، ويضيء مؤشر LED **(H)** باللون الأصفر. وتنفذ الوحدة تلقائياً دورة الإزالة التلقائية للثلج: يتوقف الضاغط لمدة ٨ دقائق ثم يعمل لمدة ٢٤ دقيقة بشكل متكرر. تعمل المروحة طوال فترة إزالة الثلج.

تعليمات تصريف المياه (انظر صفحة ٥)

١- خزان المياه

- في حالة عدم استخدام خرطوم المياه، تنصرف المياه إلى الخزان الموجود خلف الوحدة. وبمجرد امتلاء الخزان تضيء لمبة البيان **(W)** (و) باللون الأحمر ويتوقف الضاغط عن العمل تلقائياً وتدخل الوحدة في وضع الاستعداد. عند ذلك يتعين تفريغ الخزان (الشكل ٢) وإعادته إلى موضعه (الشكل ٣) ثم تعاد الوحدة التشغيل تلقائياً.

- في حالة عدم انطفاء لمبة التحكم (و)، اسحب خزان المياه (٦) للخارج مرة أخرى (الشكل ١).
- تحقق من أن العوامة (٨) قد تم تركيبها بشكل صحيح. يجب ألا يتم فك العوامة، إذ لا يمكن ضمان الإيقاف التلقائي لتشغيل جهاز إزالة الرطوبة في حالة فكها. ويمكن أن تؤدي المياه في حالة فيضانها إلى إتلاف الأشياء وأغطية الأرضيات وقد تتسبب في حدوث صدمة كهربائية.

ملاحظة: لمنع الضغوط من التعطل نتيجة بدء التشغيل المنقطع، يرجى الامتناع عن تكرار فك وإعادة تركيب خزان المياه.

٢- التصريف المستمر

- لاستخدام وظيفة التصريف المستمر، قم بفك خزان المياه (الشكل ١) ووصل خرطوم المياه (٩) بفتحة التصريف (٧) كما هو موضح في الرسم (الشكل ٤). تحقق من إحكام الربط لتفادي تسرب المياه. أعد تركيب الخزان كما هو موضح في الرسم (الشكل ٥-٦).

لا تستخدم وظيفة التصريف المستمر للمياه إذا كان من المحتمل أن تنخفض درجة الحرارة حول الخرطوم إلى نقطة التجمد. قد تتجمد المياه داخل الخرطوم وتمنع تدفق المياه الموجودة في خزان التصريف. قد تتسرب المياه من الوحدة وتؤدي إلى إتلاف الأشياء المحيطة.

- عند استخدام الوحدة بعد تركها دون تشغيل لفترة طويلة أو عند تصريف المياه باستمرار لمدة طويلة دون مساعدة، افحص الوحدة على نحو دوري للبحث عن أي أجسام غريبة، أو نحو ذلك، يمكنها أن تؤدي إلى انسداد الأنابيب مما يترتب عليه توليد سخونة و/أو تسرب المياه.

ملاحظة: عند استخدام وظيفة التصريف المستمر، تأكد من أن أنبوب التصريف في وضعية مسطحة أفقياً ومثبت في مكانه وتجنب تعريضه للتشابك أو الانضغاط وتحقق من كونه في مستوى أدنى من فتحة التصريف.

الصيانة

- قبل إجراء أي صيانة أو تنظيف لجهاز إزالة الرطوبة، احرص دائماً على إيقاف تشغيل الجهاز وفصله من مصدر الطاقة.
- استخدم قطعة قماش ناعمة عند تنظيف الجهاز.
- لا تنظف جهاز إزالة الرطوبة باستخدام المياه.
- لا تستخدم المواد الكيميائية القوية أو البنزين أو المذيبات أو الأقمشة المعالجة كيميائياً أو غيرها من محاليل التنظيف. فقد تتسبب هذه الأشياء والمواد الكيميائية في الإضرار بهيكل جهاز إزالة الرطوبة.
- لتنظيف المرشح (الشكل ٧)، استخدم مكنسة كهربائية أو اطرق عليه طرماً خفيفاً لإزالة الغبار والأتربة. إذا تعذر تنظيف المرشح باستخدام مكنسة كهربائية، استخدم المياه الدافئة مع كمية صغيرة من منظف معتدل القوة.
- قم بفك خزان المياه (الشكل ١) وتحقق من عدم وجود أي أشياء تعوق مخرج التصريف. في حالة استخدام التصريف المستمر، تحقق من أن خراطيم التصريف خالية من أي التواءات أو انسدادات.

التخزين

إذا كان من المخطط عدم استخدام جهاز إزالة الرطوبة لفترة طويلة، أوقف تشغيل الجهاز وافصله من مصدر الطاقة الرئيسي. رتب كابل الطاقة. أفرغ خزان المياه تماماً وامسح لتنظيفه. قم بوضع غطاء على جهاز إزالة الرطوبة واحفظه في مكان جاف وليس في أشعة الشمس المباشرة.

التخلص من الجهاز

يشير هذا الرمز عند وجوده على المنتج أو مواد التعبئة الخاصة به إلى أنه لا يمكن التعامل مع الجهاز باعتباره نفاية منزلية عادية، ولكن يجب تسليمه إلى نقطة تجميع لإعادة تدوير الأجهزة الكهربائية والإلكترونية.

إن التخلص الصحيح من هذا المنتج يساعد في صون البيئة والحفاظ على صحة البشر. فالصحة والبيئة معرضتان للخطر بفعل التخلص غير السليم من الأجهزة. يمكنك الحصول على مزيد من المعلومات حول إعادة تدوير هذا المنتج من مجلس المدينة المحلي أو الهيئة المعنية بجمع النفايات أو المتجر الذي اشتريته منه.

الضمان/شروط الشراء

كشروط للشراء، يتحمل المشتري المسؤولية عن الاستخدام الصحيح والعناية الملائمة بهذا المنتج وفقاً لهذه التعليمات المطبوعة. ويجب على المشتري أو المستخدم أن يقرر بنفسه متى يستخدم هذا الجهاز ومدة استخدامه. يرجى الاحتفاظ بالإيصال (أو الفاتورة) كإثبات على الشراء. ويجب دائماً تقديم الإيصال عند إجراء أي مطالبة خلال فترة الضمان. وقد يطلب منك كذلك تقديم رقم التشغيلية (LOT) والذي يتضمن تاريخ إنتاج المنتج. يوجد رقم التشغيلية على المنتج نفسه وعلى مواد التعبئة الخاصة به. ويمكن قراءة شفرة تاريخ الإنتاج على النحو التالي: تشير الخانات الرقمية الثلاثة الأولى الموجودة بعد رقم التشغيلية إلى يوم التصنيع. وتشير الخانتان التاليتان إلى الرقمين الأخيرين في سنة التصنيع، فيما ترمز الأحرف الموجودة في النهاية إلى الشركة المصنعة للمنتج (على سبيل المثال: رقم التشغيلية: 12313 ABC، فإن هذا المنتج تم تصنيعه في اليوم ١٢٣ من عام ٢٠١٣ وكود الشركة المصنعة هو ABC).

ملاحظة: في حالة تعرضك لمشكلة مع هذا المنتج، رغم عدم ترجيح حدوث ذلك، يرجى اتباع تعليمات الضمان. يرجى عدم محاولة إصلاح هذا المنتج بنفسك، من شأن قيامك بذلك أن يؤدي إلى إلغاء الضمان وربما يفضي إلى إتلاف الممتلكات أو إصابة الأشخاص.

تحفظ الشركة بحقها في إدخال تعديلات فنية على المنتج.

يحمل هذا المنتج علامة CE وقد تم تصنيعه بالتوافق مع توجيه الكهرومغناطيسي 2004/108/EC وتوجيه الفولتية المنخفضة 2006/95/EC والتوجيه المعني ببيود المواد الخطرة 2011/65/EU.

HDE010E

٢٢٠-٢٤٠ فولت حوالي ٥٠ هرتز
٢٠٠ واط

استكشاف الأعطال وإصلاحها

الأعراض	الحلول
جهاز تشغيل الرطوبة لا يعمل.	<ul style="list-style-type: none"> • تحقق من أن الجهاز في وضع التشغيل (ON). • افحص كابل الطاقة. تحقق من إدخاله في المقبس بشكل سليم ومن أنه في وضع التشغيل. • تحقق من إمداد الطاقة الذي يغذي المنزل. تأكد من أن المصهر لم يتعرض للانفجار أو أن مفتاح السلامة قد تم تنشيطه. • تحقق من أن خزان المياه مُفرغاً ومن أنه مثبت في مكانه بشكل صحيح.
الجهاز لا يُخفّض الرطوبة.	<ul style="list-style-type: none"> • تحقق من أن المرشح غير متسخ أو ملوث. • تأكد من عدم وجود أي مواد تعوق فتحات دخول وخروج الهواء. • تحقق من أن الرطوبة النسبية في الغرفة أعلى من نقطة ضبط جهاز إزالة الرطوبة. • تحقق من عدم بقاء أي أبواب أو نوافذ مفتوحة. • قم بإزالة الأشياء أو الأجهزة التي قد تصدر عنها رطوبة أو تؤدي إلى زيادة الرطوبة النسبية في الغرفة.
الجهاز يصدر ضوضاء شديدة.	<ul style="list-style-type: none"> • تحقق من وضع جهاز إزالة الرطوبة فوق سطح منبسط وثابت وأمن.
يوجد تسرب من الجهاز.	<ul style="list-style-type: none"> • تحقق من أن جهاز إزالة الرطوبة في حالة جيدة تتمكن من العمل ومن عدم وجود أي شقوق في هيكله أو خزان المياه الخاص به.
جهاز إزالة الرطوبة لا يقوم بتجميع المياه.	<ul style="list-style-type: none"> • الرطوبة النسبية منخفضة. • درجة الحرارة منخفضة.
شاشة العرض الرقمية تعرض P1.	<ul style="list-style-type: none"> • منظم الرطوبة مُعطل أو غير موصل بالشكل الصحيح؛ اتصل على مركز الخدمة التابع لشركة Kaz.
شاشة العرض الرقمية تعرض P2.	<ul style="list-style-type: none"> • مستشعر الحرارة مُعطل أو غير موصل بالشكل الصحيح؛ اتصل على مركز الخدمة التابع لشركة Kaz.

ملاحظة: في حالة وجود مشكلة واستمرارها بعد إجراء الفحوصات المذكورة أعلاه، قم بإيقاف تشغيل الوحدة وافصلها من مصدر الطاقة الرئيسي واتبع تعليمات الضمان.

لا تحاول مطلقاً إصلاح الجهاز بنفسك. توجد مخاطر على أي شخص يحاول تعديل جهاز إزالة الرطوبة أو إصلاحه أو خدمته. ولا يُصرح إلا لأفراد الخدمة المعتمدين بإجراء عمليات التصليح والخدمة للجهاز.

VIKTIGA SÄKERHETSANVISNINGAR

Studera bruksanvisningen noga innan du sätter på avfuktaren första gången och förvara den sedan på ett säkert ställe.

- Apparaten får användas av barn från åtta års ålder och av personer med nedsatt fysisk, sensorisk och mental förmåga eller som saknar erfarenhet och kunskaper såvida detta sker under uppsikt, om de fått anvisningar om hur apparaten ska användas på säkert sätt och om de är medvetna om riskerna. Barn får däremot inte leka med apparaten. Inte heller får rengöring och användarunderhåll utföras av barn som inte står under uppsikt.
- Sänk aldrig ner apparaten i vatten eller andra vätskor.
- Använd aldrig apparaten om kabel eller kontakt är skadad, om apparaten slutat fungera, om den tappats eller fått andra skador.
- Dra ut kontakten ur eluttaget så snart apparaten inte används, innan den flyttas eller rengörs.
- Slå inte på eller stäng av apparaten genom att ansluta och dra ut elkabeln. Detta kan leda till brand och/eller elektriska stötar.
- Använd inte förlängningskabar för anslutning av apparaten. Detta kan leda till brand och/eller elektriska stötar.
- Skada eller modifiera inte elkabel eller kontakt. Mixtra inte med dem, slå inte knutar på eller vrid elkabeln. Ställ inte heller tunga föremål på den och utsätt den inte för värme. Detta kan leda till brand och/eller elektriska stötar.
- Dra inte i kabeln och vrid den inte heller. Linda den inte runt apparaten eftersom den då kan slitans upp i förväg och gå sönder. Om elkabeln till den här apparaten skadas ska den för undvika risker, bytas ut av den återförsäljare som sålt apparaten eller av annan lika kvalificerad person. Kontrollera kabeln för slitage och skador (särskilt där den

går in i apparaten och i kontakten).

- Torka av kontakten och för in den helt i eluttaget. Om den inte sätts i helt och hållet i kan det samlas damm på kontaktarna vilket i sin tur kan orsaka brand och/eller elektriska stötar.
- Koppla bara in apparaten vid den spänning som anges på märkplåten.
- Ställ inte tunga föremål på apparaten.
- Ställ inte avfuktaren direkt på trä möbler och andra ytor som kan skadas av vatten. Skydda sådana möbler och ytor genom att ställa avfuktaren på ett icke metalliskt, vattentätt underlag. Kaz tar inget ansvar för materiella skador som orsakats av utspillt vatten och/eller läckage.
- Undvik vattenspill genom att tömma vattentanken innan apparaten flyttas.
- Temperaturområdet för drift av den här enheten är 5 till 35 °C.
- Avfuktaren är konstruerad och godkänd för användning tillsammans med det brandsäkra köldmediet R134a.
- Stick inte in fingrar eller föremål i luftutlopp och luftintag. Fläkten inuti apparaten roterar på högt varvtal och om du gör det kan det uppstå personsador eller funktionsfel.
- Försök inte att reparera, ta isär eller ändra apparaten. Detta kan leda till brand och/eller elektriska stötar.
- Ställ inte apparaten intill värmealstrande anordningar (spisar, värmefläkter och liknande) Plastdelarna kan smälta och orsaka brand.

KOMPONENTER (se sida 4)

- 1 Luftutlopp
- 2 Kontrollpanel
- 3 Transporthandtag
- 4 Luftfilter
- 5 Luftintag
- 6 Vattentank, cirka 3 liter

- 7 Öppning för dräneringsslang
- 8 Flottör
- 9 Slang för kontinuerlig dränering
- 10 Elkabel

KONTROLLPANEL

- a Strömbrytare
- b Hygrostatknapp
- c Knapp för inställning av timer
- d Effektdikering
- e Autodefrostindikering
- f Indikering av full tank
- g Digitaldisplay hygrostat
- h Indikator för inställningar av timer

FÖRSTA ANVÄNDNING

- Läs igenom alla anvisningar innan du börjar använda avfuktaren.
- Packa upp avfuktaren, ta bort allt förpackningsmaterial och lämna det till återvinning.
- Placera avfuktaren på en stadig, jämn och vattentät yta. Vatten kan skada möbler och golvbeläggningar och leda till brand eller elektriska stötar. Se till att avfuktaren står stadigt så att den inte välter eller faller.
- Under de första dagarnas användning kanske du tycker att enheten avger en lukt, detta är emellertid helt normalt och ofarligt och bör försvinna snabbt.

BRUKSANVISNING**PLACERING**



- Fukt sprids i luften på ungefär samma sätt som dofter och lukter. Eftersom fukten följer med luftströmmarna ska avfuktaren ställas upp där den kan ta in mest luft. Effektiviteten ökar om den placeras där den kan ta in mesta möjliga fukt från alla riktningar och sätta luften i omlopp i rummet.
- Se till att avfuktaren står på en plan och jämn yta. Avfuktaren kan vibrera eller fungera mindre effektivt om ytan inte är jämn.
- Avfuktaren är försedd med hjul så att det går lätt att flytta den. Kontrollera att den är avstängd och att vattentanken är tömd innan den flyttas.
- Använd inte förlängningskablar eller adapter för anslutning av apparaten. Placera avfuktaren intill ett fast eluttag.

ANVÄNDNING

- Slå på enheten genom att trycka på strömbrytaren  (a). Effektdikeringen (d) tänds. Efter fem sekunder visas rummets aktuella luftfuktighet på displayen.

Anm. Om [LO] visas ligger uppmätt fuktighet under 35 %. Om [HI] visas ligger uppmätt fuktighet över 90 %.

KONTINUERLIG DRIFT OCH INSTÄLLNING AV TIMER.

- Du kan välja att köra apparaten kontinuerligt i två, fyra eller åtta timmar:
 1. Kontinuerlig drift är standardval när apparaten slås på. Du återställer kontinuerlig drift genom att upprepa gånger trycka på timerknappen  (c) tills alla tre lamporna  (h) släckts.
 2. Inställning av timer: Tryck upprepa gånger på timerknappen  (c) och välj önskat antal timmar. Enheten stängs av automatiskt när vald tid löpt ut.
 3. Timerfunktionen avbryts om du stänger av enheten.

HUMIDISTAT OCH SYSTEMET ADVANCE FÖR FUKTIGHETSKONTROLL



- Enheten körs automatiskt till dess önskad luftfuktighet uppnåtts och då kommer endast kompressorn att stängas av. Fläkten fortsätter att gå tills enheten stängs av manuellt. Med den här funktionen upptäcks fuktighet mer exakt och kompressorn används mer effektivt.
- Välj önskad luftfuktighetsandel genom att trycka på knappen  (b) tills önskad procentuell andel (80; 70; 60; 50; 40 %) visas på displayen. Aktuell fuktighet visas fem sekunder senare.

Anm. Om kontinuerlig drift valts (se avsnittet om inställning av timer) arbetar enheten oberoende av omgivande fuktighet.

AUTOMATISK AVFROSTNING

När temperaturen närmar sig 10 °C aktiveras avfrostningsfunktionen automatisk. Lampan  (e) tänds och lyser gult. Enheten genomför automatisk avfrostning: kompressorn stoppas upprepa gånger i åtta minuter för att sedan köras i 24 minuter. Fläkten är hela tiden i gång för att frosta av.

ANVISNINGAR FÖR DRÄNERING (se sidan 5)**1. VATTENTANK**

- När inte vattenslangen används samlas vattnet upp i tanken på baksidan av enheten. När tanken är full lyser lampan  (f) med rött sken, kompressorn stängs av automatiskt och enheten går in i vänteläge. Tanken ska tömmas (fig. 2) och sättas tillbaka (fig. 3). Enheten startar sedan om automatiskt.
- Dra ut vattentanken (6) igen (fig. 1) om lampan  (f) inte släckts.
- Kontrollera att flottören (8) är korrekt monterad. Flottören får inte tas bort eftersom det då inte kan garanteras att avfuktningen avbryts automatiskt. Vatten som svämmar över kan skada föremål och golv eller orsaka elektriska stötar.

Anm. Dra inte ut och sätt tillbaka vattentanken i onödan eftersom kompressorn då kan gå sönder på grund av avbruten uppstart.

2. KONTINUERLIG DRÄNERING

- Ta bort vattentanken (fig. 1) och sätt i vattenslangen (9) i dräneringshålet (7) som på bilden (fig. 4) om kontinuerlig dränering ska användas. Se till att det blir tätt och inte läcker vatten. Sätt tillbaka vattentanken enligt bilden (fig. 5-6).
- Använd inte kontinuerlig dränering om det finns risk att temperaturen runt slangen kan falla till under noll. Vattnet i slangen kan då frysa och därmed förhindras att rinna ut ur tanken. Vattnet kan läcka från enheten och skada föremål i närheten.
- Kontrollera regelbundet att det inte finns föremål som kan sätta igen rören och därmed skapa överhettning och/eller vattenläckage när enheten används på nytt efter att ha stått undanställd eller om kontinuerlig dränering körts en längre tid utan uppsikt.

Anm. Se till att dräneringsslangen ligger horisontellt och är fastsatt när kontinuerlig dränering används. Undvik även att vika eller trycka ihop den och se till att den befinner sig lägre än dräneringshålet.

UNDERHÅLL

- Stäng alltid av avfuktaren och dra ut kontakten innan du utför underhåll eller rengör den.
- Använd en mjuk trasa för rengöring av apparaten.
- Spruta inte vatten på avfuktaren.
- Använd inte starka kemikalier, bensin, lösningsmedel, kemiskt behandlade trasor och andra rengöringsmedel som kan skada avfuktarens hölje.
- Rengör filtret (fig. 7) med dammsugare eller knocka försiktigt på det för att få bort damm och skräp. Tvätta med varmt vatten och medelstarkt tvättmedel om det inte går att dammsuga rent filtret.
- Ta bort vattentanken (fig. 1) och kontrollera att dräneringsutloppet inte är igensatt. Kontrollera också att dräneringsslangarna har fritt utlopp.

FÖRVARING

Stäng av avfuktaren och dra ut kontakten om enheten inte ska användas under en längre tid. Linda upp elkabeln. Töm vattentanken helt och torka ren den. Täck över avfuktaren och förvara den torrt och inte i direkt solljus.

AVFALLSHANTERING



Den här symbolen på produkten eller förpackningen anger att apparaten inte kan behandlas som vanligt hushållsavfall utan ska lämnas till en återvinningscentral för elektriska och elektroniska apparater.

Om att du avfallshanterar produkten korrekt skyddas miljön och allas vår hälsa. Hälsa och miljö utsätts nämligen för fara vid felaktig avfallshantering. Mer information om återvinning av produkten kan fås från kommunen, återvinningsstationen eller affären där du köpte produkten.

GARANTI/INKÖPSVILLKOR

Som försäljningsvillkor åtar sig köparen att använda och sköta om apparaten enligt dessa tryckta anvisningar. Köparen eller användaren måste själv bedöma när apparaten ska användas och hur länge. Behåll kvittot (eller fakturan) som bevis på köpet. Kvittot ska alltid uppvisas när du kräver garantiåtgärder. Du kan också behöva meddela LOT-numret, som anger produktens tillverkningsdatum. LOT-numret finns på produkten och på förpackningen. Tillverkningsdatum tolkas enligt nedan: De tre första siffrorna efter LOT anger tillverkningsdag. De följande två anger de två sista siffrorna i tillverkningsåret och den eller de avslutande bokstäverna anger fabrik (t.ex. anger LOT-nr. 12313 ABC att produkten tillverkats dag nummer 123, år 2013 vid fabriken med kod ABC).

OBS. OM DET OSANNOLIKA SKULLE INTRÄFFA ATT DU FÅR PROBLEM MED PRODUKTEN SKA DU FÖLJA ANVISNINGARNA FÖR GARANTIN. FÖRSÖK INTE ATT REPARERA PRODUKTEN SJÄLV EFTERSOM GARANTIN DÅ UPPHÖR ATT GÄLLA OCH DET DESSUTOM KAN ORSAKA MATERIAL- OCH PERSONSKADOR.

Med reservation för tekniska ändringar.

Denna produkt är CE-märkt och tillverkas i överensstämmelse med det elektromagnetiska direktivet 2004/108/EG, lågspänningsdirektivet 2006/95/EG och RoHS-direktivet 2011/65/EU.

HDE010E

220–240 V ~ 50Hz
200W

FELSÖKNING

Symtom	Lösning(ar)
Avfuktaren fungerar inte	<ul style="list-style-type: none"> • Kontrollera att strömmen är påslagen (ON) • Kontrollera elkabeln. Se till att den är ordentligt isatt och påslagen • Kontrollera nätspänningen och att inte säkringen eller jordfelsbrytaren lösts ut • Kontrollera att vattentanken är tom och rätt isatt
Apparaten sänker inte fuktigheten	<ul style="list-style-type: none"> • Kontrollera att inte filtret är smutsigt eller förorenat • Kontrollera att inte luftintag och luftutlopp är igensatta • Kontrollera att fuktigheten i rummet är högre än inställningen på avfuktaren • Kontrollera att inga dörrar eller fönster står öppna • Ta bort föremål och enheter som kan generera fukt eller höja fuktigheten i rummet
Avfuktaren bullrar	<ul style="list-style-type: none"> • Kontrollera att avfuktaren står på en plan, stabil och säker yta
Avfuktaren läcker	<ul style="list-style-type: none"> • Kontrollera att avfuktaren är i gott skick och att inte höljet eller vattentanken har sprickor
Avfuktaren samlar inte upp vatten	<ul style="list-style-type: none"> • Fuktigheten är låg • Temperaturen är låg
P1 visas i displayen	<ul style="list-style-type: none"> • Hygrostaten är trasig eller fel inkopplad, Kontakta Kaz-verkstaden
P2 visas i displayen	<ul style="list-style-type: none"> • Temperaturgivaren är trasig eller fel inkopplad, kontakta Kaz-verkstaden

ANM. Stäng av enheten, dra ut kontakten och FÖLJ ANVISNINGARNA I AVSNITTET GARANTI om du får problem och om problemet kvarstår sedan du gjort ovanstående kontroller.

Försök aldrig att reparera apparaten. Det är farligt att modifiera, reparera eller utföra service på avfuktaren. Endast auktoriserade tekniker får serva eller reparera den här apparaten.

POMEMBNA VARNOSTNA NAVODILA

Pred prvo uporabo razvlažilnika natančno preberite navodila za uporabo in jih hranite na varnem.

- Otroci, starejši od osem let in osebe z zmanjšano fizično, čutno ali mentalno sposobnostjo ali s pomanjkanjem izkušenj in znanja smejo napravo uporabljati samo, če jih pri uporabi nadzirajo odgovorne osebe oz. so bili poučeni o varni uporabi naprave in seznanjeni s povezanimi tveganji. Otroci se z napravo ne smejo igrati. Čiščenja in vzdrževanja otroci ne smejo izvajati brez nadzora.
- Naprave ne potaplajte v vodo ali druge tekočine.
- Naprave ne uporabljajte, če je poškodovan kabel ali priključek, po napaki v delovanju ali vam je naprava padla na tla oz. se kako drugače poškodovala.
- Napravo izključite iz napajanja, ko je ne uporabljate, preden jo prestavite in pred čiščenjem.
- Naprave ne vklaplajte ali izklaplajte z napajalnim kablom. Lahko pride do požara in/ali električnega udara.
- Za priključitev naprave ne uporabljajte kabelskih podaljškov ali vmesnikov. Lahko pride do požara in/ali električnega udara.
- Ne poškodujte ali spreminjajte napajalnega kabla ali vtiča. Napajalnega kabla ne upogibajte, večite in ne zvijajte. Na napajalni kabel ne polagajte težkih predmetov in ga ne izpostavljajte vročini. Lahko pride do požara in/ali električnega udara.
- Kabla ne vlecite in ne zvijajte. Kabla ne ovijajte okrog naprave, ker se lahko prežgodaj obrabi in pretrga. Če se napajalni kabel te naprave poškoduje, je potrebna zamenjava, zato ga vrnite prodajalcu, pri katerem ste kupili napravo, ali podobno usposobljeni osebi, da se izognete nevarnosti. Kabel redno preverjajte zaradi morebitne obrabe in poškodb (zlasti na mestih, kjer vstopa v

napravo, in vtič).

- Obrišite prah z električnega vtiča in vtič vtaknite v električno vtičnico. Če vtiča ne vtaknete do konca v električno vtičnico, se lahko na priključkih nabere prah, ki lahko povzroči požar in/ali električni udar.
- Napravo uporabljajte samo pri napetosti, navedeni na nazivni ploščici.
- Na napravo ne postavljajte težkih predmetov.
- Razvlažilnika ne postavljajte neposredno na leseno pohištvo ali druge površine, ki jih lahko poškoduje voda ali tekočina. Zavarujte ga tako, da ga postavite na nekovinsko vodoodporno podlago. Podjetje Kaz ne prevzema odgovornosti za gmotno škodo, nastalo zaradi razlitja vode in/ali iztekanja.
- Za preprečitev razlitja pred premikanjem naprave izpraznite posodo za vodo.
- Temperaturni razpon delovanja za to enoto je od 5 do 35 °C.
- Razvlažilnik je posebej zasnovan in odobren za uporabo z nevetljivim hladilnim sredstvom R134a.
- Ne vstavljajte prstov ali katerih koli predmetov v odvod in dovod zraka. Notranji ventilator se vrti z visoko hitrostjo, zaradi česar lahko pride do poškodbe ali okvare.
- Naprave ne popravljate, razstavljajte ali spreminjajte. Pride lahko do požara in/ali električnega udara.
- Naprave ne postavljajte v bližino virov toplote (npr. štedilnika, kaloriferja itd.). Plastični deli se lahko stopijo in povzročijo požar.

SESTAVNI DELI (glejte stran 4)

- 1 Odprtina za odvod zraka
- 2 Upravljalna plošča
- 3 Ročaj za prenašanje
- 4 Zračni filter
- 5 Odprtina za dovod zraka
- 6 Približno trilitrska posoda za vodo
- 7 Odprtina za odtočno cev

8 Plovec

9 Podaljšek odtočne cevi

10 Napajalni kabel

UPRAVLJALNA PLOŠČA

- a Tipka za vklop/izklop
- b Tipka regulatorja vlage
- c Tipka programske ure
- d Indikator vklopa
- e Indikator samodejnega odmrzovanja
- f Indikator polne posode za vodo
- g Digitalni prikazovalnik regulatorja vlage
- h Indikator nastavitve programske ure

OB PRVI UPORABI

- Pred začetkom uporabe razvlažilnika preberite vsa navodila.
- Razvlažilnik vzemite iz embalaže. Odstranite ves embalažni material ter ga odvrzite za recikliranje.
- Razvlažilnik postavite na trdno, ravno in vodoodporno površino. Voda lahko poškoduje pohištvo in talne obloge ter povzroči požar ali električni udar. Poskrbite, da bo razvlažilnik stal stabilno in se ne bo mogel prevrniti ali pasti na tla.
- Prvih nekaj dni uporabe boste morda opazili, da naprava oddaja neprijetne vonjave, to je popolnoma običajno in varno in bi moralo hitro prenehati.

NAVODILA ZA UPORABO**POSTAVITEV RAZVLAŽILNIKA**



- Vlaga se giblje po zraku tako kot dišave in vonji. Ker se vlaga giblje z zračnim tokom, postavite razvlažilnik zraka na mesto, kjer bo lahko vsesal največ zraka. Za povečanje učinkovitosti ga postavite na mesto, kjer bo lahko vsesal večino vlage iz vseh smeri in bo zrak krožil po vsem prostoru.
- Razvlažilnik postavite na ravno površino. Na neravni površini se razvlažilnik lahko trese ali deluje manj učinkovito.
- Razvlažilnik je opremljen s kolesčki za premikanje. Če želite razvlažilnik premakniti, ga najprej izklopite in izpraznite posodo za vodo.
- Za priključitev naprave ne uporabljajte kabelskih podaljškov ali vmesnikov. Razvlažilnik zraka postavite v bližini električne vtičnice.

DELOVANJE

- Pritisnite tipko za vklop/izklop  (a), da vklopite napravo. Zasveti indikator vklopa (d). Po petih sekundah se na prikazovalniku prikaže trenutna relativna vlažnost zraka.

Opomba: Če se prikaže oznaka [LO], je zaznana vlažnost okolja nižja od 35 %. Če se prikaže oznaka [HI], je zaznana vlažnost okolja višja od 90 %.

NEPREKINJENO DELOVANJE IN NASTAVITEV PROGRAMSKE URE

- Napravo lahko nastavite, da deluje 2, 4 ali 8 ur oziroma neprekinjeno.
 1. Neprekinjeno delovanje je privzeta nastavitve, ko je enota vklopljena. Če želite funkcijo neprekinjenega delovanja ponastaviti, pritisčajte tipko programske ure  (c), dokler ne prenehajo svetitvi vse tri svetleče diode, **2H**, **4H** in **8H** (h).
 2. Nastavitev programske ure: večkrat pritisnite tipko programske ure  (c), da izberete želeno število ur. Po preteku nastavljenega števila ur, se bo naprava samodejno izklopila.
 3. Če napravo izklopite, bo ta možnost programske ure preklicana.

REGULATOR VLAŽE IN IZPOPOLNEN SISTEM ZA NADZOR VLAŽE



- Enota deluje samodejno, dokler ni dosežena izbrana vlažnost; na tej točki se izklopi samo kompresor. Ventilator deluje, dokler enote ne IZKLOPITE ročno; ta funkcija omogoča natančnejše zaznavanje vlažnosti in učinkovito uporabo kompresorja.
- Izberite stopnjo vlažnosti, tako da pritisčate tipko  (b), dokler se na prikazovalniku ne prikaže zeleni odstotek (80; 70; 60; 50; 40 %). Čez pet sekund se na prikazovalniku prikaže trenutna vlažnost okolja.

Opomba: kadar je izbran način neprekinjenega delovanja (glejte razdelek o nastavitvi programske ure), naprava deluje neodvisno od vlažnosti okolja.

SAMODEJNO ODMRZOVANJE

Ko se temperatura približuje 10 °C, se samodejno aktivira funkcija samodejnega odmrzovanja; svetleča dioda  (e) pa zasveti rumeno. Naprava samodejno aktivira cikel samodejnega odmrzovanja: kompresor se za osem minut ustavi, nato pa znova deluje 24 minut. Ventilator deluje ves čas zaradi odmrzovanja.

NAVODILA ZA ODVAJANJE VODE (glejte stran 5)**1. POSODA ZA VODO**

- Ko ne uporabljate cevi za vodo, se voda odvaja v posodo na hrbtni strani enote. Ko se posoda napolni, lučka  (f) zasveti rdeče, kompresor se samodejno izklopi, naprava pa preklopi v stanje pripravljenosti. Posodo je treba izprazniti (slika 2) in znova namestiti (slika 3), naprava pa se nato samodejno znova zažene.
- Če kontrolna lučka  (f) še naprej sveti, znova izvlecite posodo za vodo (6) (slika 1).
- Preverite, ali je plovec (8) pravilno nameščen. Plovca ne smete odstraniti, ker v nasprotnem primeru ni zagotovljena samodejna prekinitev razvlaževanja. Razlita voda lahko poškoduje predmete in talne obloge ali povzroči električni udar.

Opomba: Da preprečite odpoved kompresorja zaradi prekinjenega

zagona, se izogibajte večkratnemu odstranjevanju in ponovnemu vstavljanju posode za vodo.

2. NEPREKINJENO ODVAJANJE

- Če želite uporabljati funkcijo neprekinjenega odvajanja vode, odstranite posodo za vodo (slika 1) in priključite cev za vodo (9) na odprtino za odvajanje (7), kot je prikazano na diagramu (slika 4). Tesno jo pritrdite, da preprečite iztekanje vode. Namestite posodo za vodo, kot je prikazano na diagramu (sliki 5-6).
- Ne uporabljajte neprekinjenega odvajanja vode, če obstaja možnost, da bi temperatura okrog cevi lahko padla do zmrzišča. Voda v cevi lahko zmrzne in prepreči odvajanje vode iz posode. Voda lahko priteče iz naprave in povzroči škodo na bližnjih predmetih.
- Ko napravo uporabljate po daljšem času ali voda neprekinjeno odteka dalj časa brez posredovanja, redno preverjajte, ali niso v napravo zašli tujki, ki bi lahko zamašili cevi ter povzročili pregrevanje in/ali iztekanje vode.

Opomba: Pri uporabi funkcije neprekinjenega odvajanja vode pazite, da bo odtočna cev postavljena vodoravno in dobro pritrjena; preprečite prekrivanje ali pritiskanje in zagotovite, da bo postavljena nižje od odprtine za iztekanje.

VZDRŽEVANJE

- Pred vzdrževanjem ali čiščenjem razvlažilnik vedno izklopite in izključite iz električnega omrežja.
- Za čiščenje uporabite mehko krpo.
- Razvlažilnika ne pršite z vodo.
- Ne uporabljajte agresivnih kemikalij, bencina, detergentov, kemično obdelanih krp ali drugih čistilnih raztopin. Ti izdelki in kemikalije lahko poškodujejo ohišje razvlažilnika zraka.
- Za čiščenje filtra (slika 7) uporabite sesalnik ali ga rahlo potresite, da odstranite prah in umazanijo. Če filtra ni mogoče očistiti s sesalnikom, uporabite vodo z nekaj srednje močnega detergenta.
- Odstranite posodo za vodo (slika 1) in preverite, ali odvodna odprtina ni ovirana. Če uporabljate neprekinjeno odvajanje vode, preverite, ali odtočne cevi niso zavozlane ali ovirane.

SHRANJEVANJE

Če razvlažilnika ne boste uporabljali dalj časa, ga izklopite in izključite iz električnega omrežja. Obrišite napajalni kabel. Izpraznite posodo za vodo in jo obrišite. Razvlažilnik zraka pokrijte in shranite na suhem mestu, kjer ne bo izpostavljen neposredni sončni svetlobi.

ODSTRANJEVANJE



Ta simbol na izdelku ali njegovi embalaži pomeni, da naprave ne smete odlagati med običajne gospodinjske odpadke, temveč jo morate oddati na zbirnem mestu za recikliranje električnih in elektronskih naprav.

Vaš prispevek k pravilnemu odstranjevanju tega izdelka pomaga varovati okolje in zdravje vaših bližnjih. Nepravilno odstranjevanje ogroža zdravje ljudi in okolje. Dodatne informacije o recikliranju tega izdelka lahko dobite na krajevni občini, pri podjetju za ravnanje z gospodinjskimi odpadki ali v trgovini, kjer ste kupili izdelek.

GARANCIJA/POGOJI NAKUPA

Pogoj prodaje je, da kupec prevzema odgovornost za pravilno uporabo in vzdrževanje te naprave v skladu s temi tiskanimi navodili. Kupec ali uporabnik mora sam presoditi, kdaj in koliko časa bo uporabljal napravo. Shranite račun kot dokazilo o nakupu. Ob uveljavljanju garancijskih zahtevkov morate vedno predložiti račun. Morda boste morali predložiti tudi številko serije, iz katere je razviden datum proizvodnje izdelka. Številko serije najdete na izdelku in embalaži. Datum proizvodnje je mogoče razbrati na naslednji način: prve tri številke za številko serije predstavljajo datum proizvodnje. Naslednji dve številki predstavljata zadnji dve številki v koledarskem letu izdelave, črka(e) na koncu pa oznako tovarne (npr.: št. SERIJE: 12313 ABC – ta izdelek je bil izdelan dne 123, leta 2013 s kodo tovarne ABC).

OPOMBA: V PRIMERU TEŽAV Z IZDELKOM UPOŠTEVAJTE GARANCIJSKE POGOJE. IZDELKA NE POPRAVLJATE SAMI. V NASPROTNEM PRIMERU BO GARANCIJA PRENEHALA VELJATI, NASTANE PA LAHKO ŠKODA NA LASTNINI ALI PRIDE DO TELESNIH POŠKODB.

Pridržujemo si pravico do tehničnih sprememb.

Ta izdelek ima oznako CE in je izdelan v skladu z direktivo o elektromagnetni združljivosti 2004/108/ES, direktivo o nizki napetosti 2006/95/ES in direktivo RoHS 2011/65/EU.

HDE010E

220–240 V ~ 50 Hz
200 W

ODPRAVLJANJE TEŽAV

Vzrok	Rešitve
Razvlažilnik ne deluje.	<ul style="list-style-type: none"> • Preverite, ali je razvlažilnik vklopljen. • Preverite napajalni kabel. Prepričajte se, da je naprava priključena na napajanje in vklopljena. • Preverite električno napajanje do hiše. Prepričajte se, da ni pregorela varovalka oz. se ni aktiviralo varnostno stikalo. • Preverite, ali je posoda za vodo prazna in pravilno nameščena.
Naprava ne znižuje vlažnosti.	<ul style="list-style-type: none"> • Preverite, ali filter ni umazan oz. onesnažen. • Preverite, ali nista ovirana dovod in odvod. • Preverite, ali je vlažnost v prostoru višja od nastavitve razvlažilnika zraka. • Preverite, ali niso odprta vrata ali okna. • Odstranite predmete ali naprave, ki lahko ustvarjajo ali povečajo vlažnost v prostoru.
Razvlažilnik je preglasen.	<ul style="list-style-type: none"> • Preverite, ali je razvlažilnik postavljen na ravno, stabilno in trdno podlago.
Razvlažilnik zraka pušča.	<ul style="list-style-type: none"> • Preverite, ali je razvlažilnik zraka v brezhibnem stanju in ali ohišje in posoda za vodo nista počena.
V razvlažilniku se ne zbira voda.	<ul style="list-style-type: none"> • Vlažnost zraka je nizka. • Temperatura zraka je nizka.
Digitalni prikazovalnik prikazuje P1.	<ul style="list-style-type: none"> • Regulator vlage ne deluje pravilno ali ni pravilno priključen. Obrnite se na servisni center podjetja Kaz.
Digitalni prikazovalnik prikazuje P2.	<ul style="list-style-type: none"> • Tipalo temperature ne deluje pravilno ali ni pravilno priključeno. Obrnite se na servisni center podjetja Kaz.

OPOMBA: Če imate težave in jih ne odpravite s tem, ko preverite zgoraj omenjene rešitve, izklopite napravo, izključite jo iz električnega omrežja in UPOŠTEVAJTE GARANCIJSKE POGOJE.

Naprave nikoli ne popravljajte sami. Spreminjanje, popraviljanje ali servisiranje razvlažilnika je nevarno za vsakogar. Servisiranje ali popraviljanje te naprave lahko izvaja samo pooblaščen servisno osebje.

DÔLEŽITÉ BEZPEČNOSTNÉ UPOZORNENIE

Pred prvým použitím odvlhčovača vzduchu si pozorne prečítajte návod na používanie a potom si ho odložte na bezpečné miesto.

- Tento prístroj zariadenie môžu používať deti vo veku od 8 rokov a osoby so zníženými telesnými, zmyslovými alebo duševnými schopnosťami alebo s nedostatkom skúseností a znalostí, ak sú pod dohľadom alebo ak boli poučené ohľadom používania tohto prístroja bezpečným spôsobom a chápu riziká, ktoré sú s tým spojené. S týmto prístrojom sa nesmú hrať deti. Čistenie a používateľskú údržbu nesmú vykonávať deti bez dohľadu.
- Nikdy neponárajte toto zariadenie do vody ani iných tekutín.
- Nikdy nepoužívajte toto zariadenie, ak má poškodený kábel alebo konektor, ak došlo k jeho poruche alebo ak spadlo alebo sa inak poškodilo.
- Zariadenie odpojte od elektrickej siete vždy, keď sa nepoužíva, pred jeho premiestnením a čistením.
- Nezapínajte a nevypínajte zariadenie odpojením resp. pripojením napájacieho kábla. Môže to viesť k vzniku požiaru a/alebo zasiahnutiu elektrickým prúdom.
- Na pripojenie tohto zariadenia nepoužívajte žiadne predĺžovacie káble ani adaptéry. Môže to viesť k vzniku požiaru a/alebo zasiahnutiu elektrickým prúdom.
- Nepoškodzujte ani neupravujte napájací kábel či zástrčku. Napájací kábel nepoškodzujte, nezväzujte a nekrúťte ním. Na napájací kábel neumiestňujte ťažké predmety a nevystavujte ho vysokej teplote. Môže to viesť k vzniku požiaru a/alebo zasiahnutiu elektrickým prúdom.
- Neťahajte za kábel a nekrúťte ním. Neomotávajte kábel okolo zariadenia, pretože to môže spôsobiť predčasné opotrebovanie kábla a jeho poškodenie. Ak sa napájací kábel tohto zariadenia poškodí, musí sa vymeniť prostredníctvom vrátenia maloobchodnému predajcovi, od ktorého bolo toto zariadenie zakúpené, alebo podobne kvalifikovanej osobe, aby sa zabránilo nebezpečenstvu. Pravidelne kontrolujte, či napájací kábel nie je opotrebovaný alebo poškodený (najmä v mieste vstupu do zariadenia a tiež jeho zástrčku).
- Utrite prach z elektrickej zástrčky a zasuňte ju pevne do elektrickej zásuvky. Ak zástrčka nie je úplne zasunutá v elektrickej zásuvke, môže sa usadzovať prach na konektoroch, ktorý môže následne spôsobiť požiar a/alebo zasiahnutie elektrickým prúdom.
- Zariadenie prevádzkujte iba pri napätí uvedenom na typovom štítku.
- Na zariadenie nekladte ťažké predmety.
- Odvlhčovač vzduchu nekladte priamo na drevený nábytok ani na iné povrchy, ktoré by mohla poškodiť voda. Chráňte ich umiestnením odvlhčovača vzduchu na nekovový povrch odolný voči vode. Spoločnosť Kaz nepreberá žiadnu zodpovednosť za poškodenie majetku spôsobené vyliatím a/alebo únikom vody.
- Pred premiestnením zariadenia vyprázdňte nádržku na vodu, aby sa zabránilo vyliatiu vody.
- Rozsah prevádzkovej teploty pre toto zariadenie je 5 – 35 °C.
- Tento odvlhčovač vzduchu je výslovne určený a schválený na používanie s nehorľavým chladivom R134a.
- Nedávajte prsty ani žiadne predmety do otvorov na výstup a vstup vzduchu. Vnútro ventilátor sa otáča vysokou rýchlosťou, preto by to mohlo spôsobiť zranenie alebo poruchu.
- Nepokúšajte sa opraviť, rozobrať ani upraviť toto zariadenie. Môže to viesť k vzniku požiaru a/alebo zasiahnutiu elektrickým prúdom.
- Nedávajte toto zariadenie do blízkosti zariadení vytvárajúcich teplo (ako napríklad sporáky, ventilátorové ohrievače a podobne). Plastové diely sa môžu roztaviť a spôsobiť požiar.

KOMPONENTY (pozrite si stranu 4)

- 1 Otvor na výstup vzduchu
- 2 Ovládací panel
- 3 Prepravná rukoväť
- 4 Vzduchový filter
- 5 Otvor na vstup vzduchu
- 6 Nádržka na vodu s objemom približne 3 litre
- 7 Otvor pre hadičku na odtok vody
- 8 Plavák
- 9 Hadička na nepretržitý odtok vody
- 10 Napájací kábel

OVĽADACÍ PANEL

- a Tlačidlo napájania
- b Tlačidlo regulátora vlhkosti Humidistat
- c Tlačidlo časovača
- d Indikátor ovládacieho prvku napájania
- e Indikátor automatického rozmrazovania
- f Indikátor plnej nádržky
- g Digitálny displej regulátora vlhkosti Humidistat
- h Indikátor nastavení časovača

PRVÉ POUŽITIE

- Pred začatím používania odvlhčovača vzduchu si dôkladne prečítajte celý tento návod.
- Rozbalte odvlhčovač vzduchu. Odstráňte všetky baliace materiály a zlikvidujte ich na recykláciu.
- Položte odvlhčovač vzduchu na pevný, rovný povrch odolný voči vode. Voda môže poškodiť nábytok a podlahovú krytinu a viesť k vzniku požiaru alebo zasiahnutiu elektrickým prúdom. Zistite, aby odvlhčovač vzduchu stál bezpečne a nemohol sa prevrátiť ani spadnúť.
- Prvých pár dní používania si môžete všimnúť, že sa zo zariadenia uvoľňuje zápach, je to úplne normálne a bezpečné a čoskoro by to malo zmiznúť.

NÁVOD NA OBSLUHU**UMIESTNENIE ODVLHČOVAČA VZDUCHU**

- Vlhkosť prúdi vzduchom rovnakým spôsobom ako vôňa a zápachy. Keďže vlhkosť prúdi spolu so vzduchom, umiestnite odvlhčovač vzduchu na také miesto, kde môže nasávať čo najviac vzduchu. Efektívnosť sa zvýši pri umiestnení na miesto, kde môže nasávať čo najviac vlhkosti zo všetkých smerov a cirkulovať vzduch po celej miestnosti.
- Pri umiestňovaní odvlhčovača vzduchu zabezpečte, aby bol na plochoh a vodorovnom povrchu. Ak povrch nie je rovný, odvlhčovač vzduchu môže vibrovať alebo pracovať menej účinne.



- Odvlhčovač vzduchu je vybavený kolieskami na účely premiestňovania. Ak chcete premiestniť odvlhčovač vzduchu, najprv ho vypnite a vyprázdňte nádržku na vodu.
- Na pripojenie tohto zariadenia nepoužívajte žiadne predĺžovacie káble ani adaptéry. Odvlhčovač vzduchu umiestnite do blízkosti pevnej elektrickej zásuvky.

PREVÁDZKA

- Stlačením tlačidla napájania  (a) zapnete zariadenie. Rozsvieti sa ovládací prvok napájania (d). Po uplynutí 5 sekúnd sa zobrazí na displeji relatívna vlhkosť skutočne prítomná v miestnosti.

Poznámka: ak sa zobrazí indikátor [LO], zistená okolitá vlhkosť je nižšia než 35 %. Ak sa zobrazí indikátor [HI], zistená okolitá vlhkosť je vyššia než 90 %.

NASTAVENIE NEPRETRŽITEJ ČINNOSTI A ČASOVAČA

- Môžete zvoliť činnosť zariadenia na 2, 4 alebo 8 hodín alebo nepretržite:
 1. Nepretržitá činnosť je predvoleným nastavením po zapnutí zariadenia. Ak potrebujete vynulovať funkciu nepretržitej činnosti, opakovane stláčajte tlačidlo časovača  (c) dovtedy, kým nezhasnú všetky 3 LED indikátory 2H, 4H, 8H (h).
 2. Nastavenie časovača: opakovaným stláčaním tlačidla časovača  (c) zvolíte požadovaný počet hodín. Zariadenie sa vypne automaticky po uplynutí nastavenej doby.
 3. Ak zariadenie vypnete, táto možnosť časovača sa zruší.

HUMIDISTAT A SYSTÉM ROZŠÍRENEJ REGULÁCIE VLHKOSTI

- Zariadenie bude bežať automaticky dovtedy, kým sa nedosiahne zvolená vlhkosť, kedy sa kompresor automaticky vypne. Ventilátor bude naďalej bežať dovtedy, kým sa zariadenie manuálne nevypne. Táto funkcia umožňuje presnejšie zisťovanie vlhkosti a efektívnejšie využitie kompresora.
- Vlhkosť v % vyberte stláčaním tlačidla  (b) dovtedy, kým sa na displeji nezobrazí požadovaná hodnota v % (80; 70; 60; 50; 40 %). 0 5 sekúnd neskôr sa na displeji zobrazí aktuálna okolitá vlhkosť.

Poznámka: Ak je zvolený nepretržitý režim (pozrite si časť o nastavení časovača), zariadenie bude pracovať nezávisle od okolitej vlhkosti.

AUTOMATICKÉ ROZMRAZOVANIE

Keď sa teplota priblíži k 10 °C, automaticky sa aktivuje funkcia automatického rozmrazovania; LED indikátor  (e) sa rozsvieti nažltlo. Zariadenie bude pracovať automaticky v automatickom cykle rozmrazovania: Kompresor sa na 8 minút vypne a potom bude 24 minút pracovať, a to opakovane týmto spôsobom. Ventilátor bude počas toho bežať kvôli rozmrazovaniu.

POKYN Y NA ODTOK VODY (pozrite si stranu 5)**1. NÁDRŽKA NA VODU**

- Keď sa nepoužíva hadička na vodu, voda bude odtekať do nádržky v zadnej časti zariadenia. Po zaplnení nádržky sa

rozsvieti indikátor (f) na červeno a automaticky sa vypne kompresor, pričom zariadenie prejde do pohotovostného režimu. Nádržku treba vyprázdniť (obr. 2) a vrátiť späť (obr. 3) a potom sa zariadenie automaticky znova spustí.

- Ak kontrolka (f) nezhasne, znova vytiahnite nádržku na vodu (6) (obr. 1).
- Skontrolujte, či je správne namontovaný plavák (8). Plavák sa nesmie odstraňovať, inak nie je zaručené automatické prerušenie procesu odvlhčovania vzduchu. Pretečenie vody môže poškodiť predmety a podlahové krytiny alebo spôsobiť zasiahnutie elektrickým prúdom.

Poznámka: aby nedošlo k poškodeniu kompresora z dôvodu prerušovaného spúšťania, nevykonávajte opakované vyberanie a opätovné vkladanie nádržky na vodu.

2. NEPRETRŽITÝ ODTOK VODY

- Ak chcete použiť funkciu nepretržitého odtoku vody, vyberte nádržku na vodu (obr. 1) a pripojte hadičku na vodu (9) k otvoru na odtok vody (7) podľa schémy (obr. 4). Zabezpečte tesné pripojenie, aby sa zabránilo úniku vody. Vráťte späť nádržku na vodu podľa schémy (obr. 5 – 6).
- Nenechávajte odtekať vodu nepretržite, ak existuje možnosť, že by teplota okolo hadičky mohla klesnúť na bod mrazu. Voda vnútri hadičky môže zamrznúť a zabrániť jej odtokaniu z odvodňovacej nádržky. Voda môže unikať zo zariadenia a poškodiť okolité predmety.
- Pri použití zariadenia po dlhodobom skladovaní alebo pri nepretržitom odtokaní vody bez asistencie pravidelne kontrolujte zariadenie, či neobsahuje nejaké cudzie predmety a podobne, ktoré by mohli upchať potrubie a následne spôsobiť vytváranie tepla alebo únik vody.

Poznámka: pri používaní funkcie nepretržitého odtokania vody skontrolujte, či je hadička na odtok vody uložená vodorovne a pripevnená na mieste; neprekryvajte ju ani ju nestláčajte a zabezpečte, aby bola uložená nižšie než otvor na odtok vody.

ÚDRŽBA

- Pred vykonaním akejkoľvek údržby alebo čistenia odvlhčovača vzduchu vždy vypnite zariadenie a odpojte ho od elektrickej zásuvky.
- Na čistenie zariadenia používajte jemnú handričku.
- Na odvlhčovač vzduchu nestriekajte vodu.
- Nepoužívajte agresívne chemikálie, benzín, saponáty, chemicky ošetrované handričky ani iné čistiace roztoky. Tieto položky a chemikálie môžu spôsobiť poškodenie skrinky odvlhčovača vzduchu.
- Na vyčistenie filtra (obr. 7) použite vysávač alebo ľahkým poklepaním na filter odstráňte prach a nečistoty. Ak filter nemožno vyčistiť podtlakom, použite teplú vodu s malým množstvom stredne koncentrovaného saponátu.
- Vyberte nádržku na vodu (obr. 1) a skontrolujte, či je výstup na

odtok vody bez prekážok. Ak sa používa nepretržitý odtok vody, skontrolujte, či sú výstupné hadičky bez zauzlenia a prekážok.

SKLADOVANIE

Ak sa odvlhčovač vzduchu nebude používať dlhšiu dobu, vypnite ho a odpojte od hlavného zdroja napájania. Zmotajte napájací kábel. Úplne vyprázdniť nádržku na vodu a utrite ju dočista. Zakryte odvlhčovač vzduchu a uskladnite ho na suchom mieste mimo pôsobenia priameho slnečného svetla.

LIKVIDÁCIA



Tento symbol na výrobku alebo jeho balení udáva, že zariadenie nemožno vyhodiť ako bežný domový odpad, ale sa musí odovzdať na zbernom mieste na recykláciu elektrických a elektronických zariadení.

Váš príspevok k správnej likvidácii tohto výrobku chráni životné prostredie a zdravie vašich spoluobyvateľov. Nesprávna likvidácia ohrozuje zdravie a životné prostredie. Ďalšie informácie o recyklácii tohto výrobku môžete získať od miestneho obecného alebo mestského úradu, od spoločnosti vykonávajúcej zber komunálneho odpadu alebo v obchode, v ktorom ste si zakúpili tento výrobok.

ZÁRUKA/PODMIENKY KÚPY

Podmienkou predaja je, že kupujúci preberá zodpovednosť za správne používanie a starostlivosť o toto zariadenie v súlade s týmto tlačeným návodom. Kupujúci alebo používateľ musí sám zhodnotiť, kedy a ako dlho používať toto zariadenie. Ponechajte si pokladničný bloček (alebo faktúru) ako svoj doklad o zakúpení. Pokladničný bloček musíte vždy doložiť pri žiadosti o servis počas záručnej doby. Môže byť tiež potrebné, aby ste poskytli číslo šarže s dátumom výroby vášho výrobku. Číslo šarže je umiestnené na výrobku a na balení. Dátum výroby môžete zistiť nasledovne: Prvé 3 číslice za textom LOT (číslo šarže) predstavujú deň roku výroby. Ďalšie 2 číslice predstavujú posledné dve čísla kalendárneho roku výroby a písmená na konci označujú továreň (napr.: LOT No.: 12313 ABC – tento výrobok bol vyrobený v 123. deň roku 2013 v továrni s kódom ABC).

POZNÁMKA: V NEPRAVDEPODOBNOU PRÍPADE VÝSKYTU PROBLÉMU S TÝMTO VÝROBKOM POSTUPOJTE PODĽA ZÁRUČNÝCH POKYNOV. NEPOKÚŠAJTE SA SAMI OPRAVIŤ TENTO VÝROBK. V OPAČNOM PRÍPADE DÔJDE K STRATE PLATNOSTI ZÁRUKY A MOHLO BY TO SPÔSOBIŤ POŠKODENIE MAJETKU ALEBO VIEŠŤ K ZRANENIU OSÔB.

Technické úpravy vyhradené.

Tento výrobok je označený značkou CE a je vyrobený v súlade so smernicou o elektromagnetickej kompatibilite 2004/108/ES, smernicou o nízkonapäťových zariadeniach 2006/95/ES a smernicou o obmedzení používania určitých nebezpečných látok v elektrických a elektronických zariadeniach (RoHS) 2011/65/EÚ.

HDE010E

220 – 240 V ~ 50 Hz
200 W

RIEŠENIE PROBLÉMOV

Príznak	Riešenia
Odvlhčovač vzduchu nepracuje	<ul style="list-style-type: none"> • Skontrolujte, či je zapnuté napájanie • Skontrolujte napájací kábel. Skontrolujte, či je bezpečne pripojený a zapnutý • Skontrolujte prívod napájania do domu. Skontrolujte, či nie je prepálená poistka alebo či sa neaktivoval bezpečnostný vypínač • Skontrolujte, či je nádržka na vodu prázdna a v správnej polohe
Zariadenie neznižuje vlhkosť	<ul style="list-style-type: none"> • Skontrolujte, či nie je znečistený alebo kontaminovaný filter • Skontrolujte, či nie sú upchaté vstupy a výstupu vzduchu • Skontrolujte, či je vlhkosť v miestnosti nad hodnotou nastavenou na odvlhčovači vzduchu • Skontrolujte, či nezostali otvorené žiadne dvere ani okná • Odstráňte všetky predmety alebo zariadenia, ktoré môžu vytvárať alebo zvyšovať vlhkosť v miestnosti
Odvlhčovač vzduchu je príliš hlučný	<ul style="list-style-type: none"> • Skontrolujte, či je odvlhčovač vzduchu umiestnený na rovnom, stabilnom a bezpečnom povrchu
Odvlhčovač vzduchu je netesný	<ul style="list-style-type: none"> • Skontrolujte, či je odvlhčovač vzduchu v dobrom prevádzkovom stave a skrinka a nádržka na vodu nie sú prasknuté
Odvlhčovač vzduchu nezachytáva vodu	<ul style="list-style-type: none"> • Vlhkosť je nízka • Teplota je nízka
Na digitálnom displeji sa zobrazuje indikátor P1	<ul style="list-style-type: none"> • Regulátor vlhkosti Humidistat nefunguje správne alebo nie je správne pripojený. Kontaktujte servisné stredisko spoločnosti Kaz
Na digitálnom displeji sa zobrazuje indikátor P2	<ul style="list-style-type: none"> • Snímač teploty nefunguje správne alebo nie je správne pripojený. Kontaktujte servisné stredisko spoločnosti Kaz

POZNÁMKA: Ak máte nejaký problém, ktorý pretrváva aj po vykonaní kontrol uvedených vyššie, vypnite zariadenie, odpojte ho od hlavného zdroja napájania a POSTUPOJTE PODĽA ZÁRUČNÝCH POKYNOV.

Nikdy sa nepokúšajte opraviť toto zariadenie. Je to nebezpečné pre každého, kto sa pokúsi o úpravu, opravu alebo servis odvlhčovača vzduchu. Servis alebo opravy tohto zariadenia môže vykonávať iba autorizovaný servisný technik.

ÖNEMLİ GÜVENLİK ÖNERİSİ

Lütfen nem gidericinizi ilk kez kullanmadan önce kullanım talimatlarını dikkatle okuyun ve sonra bunları güvenli bir yerde tutun.

- Bu cihaz, kendilerine cihazı güvenli bir şekilde kullanmayla ilgili talimat verilmiş veya gözetim sağlanmış olması şartıyla ve ilgili tehlikeleri anlıyorsa 8 yaş ve üzerindeki çocuklar ve fiziksel, duyuşsal veya zihinsel özellikleri azalmış ya da deneyimi ve bilgisi eksik kişiler tarafından kullanılabilir. Çocuklar cihazla oynamamalıdır. Temizlik ve kullanıcı bakımı gözetimsiz çocuklar tarafından yapılmamalıdır.
- Cihazı asla su veya başka sıvılara batırmayın.
- Bir kablo veya konektör hasarlıysa, cihaz arızalandıktan sonra veya cihaz düşürülmüş veya başka şekilde hasar görmüşse cihazı asla çalıştırmayın.
- Cihazı kullanılmadığında, yerini değiştirmeden önce ve temizlemeden önce ana şebeke gücünden ayırın.
- Cihazı elektrik kablosunu fişten çekerek ve fişe takarak durdurmayın veya çalıştırmayın. Bu durum yangın ve/veya elektrik çarpmasına neden olabilir.
- Bu cihazı takmak için herhangi bir uzatma kablosu veya adaptör kullanmayın. Bu durum yangın ve/veya elektrik çarpmasına neden olabilir.
- Elektrik kablosu veya fişe zarar vermeyin veya modifiye etmeyin. Elektrik kablosunu kurcalamayın, düğüm yapmayın veya bükmeyin. Elektrik kablosu üzerine ağır maddeler yerleştirmeyin veya elektrik kablosunu ısıya maruz bırakmayın. Bu durum yangın ve/veya elektrik çarpmasına neden olabilir.
- Kabloyu çekmeyin veya bükmeyin. Kabloyu cihaz etrafına sarmayın çünkü bu hareket kablonun erken aşınmasına ve kopmasına neden olabilir. Bu cihazın güç kablosu hasarlı hale gelirse bir tehlikeden kaçınmak için

uygulamanın satın alındığı satıcı veya benzer şekilde vasıflı bir kişiye geri göndertilerek değiştirilmelidir. Güç kablosunu aşınma ve hasar açısından düzenli olarak kontrol edin (özellikle cihaza girdiği yer ve fiş kısmını).

- Elektrik kablosu üzerindeki tozu silin ve fişi sıkıca güç çıkışı soketine yerleştirin. Eğer fiş güç çıkışı soketine tamamen yerleştirilmezse konektörler üzerinde toz birikebilir ve bu durum yangın ve/veya elektrik çarpmasına neden olabilir.
- Cihazı sadece tip plakasında belirtilen voltajda çalıştırın.
- Cihaz üzerine ağır nesnelere yerleştirmeyin.
- Nem gidericiyi doğrudan sudan zarar görebilecek tahta mobilya veya diğer yüzeyler üzerine yerleştirmeyin. Nem gidericiyi metalik olmayan su geçirmez bir yüzeye yerleştirerek koruyun. Kaz, su dökülmesi ve/veya sızması nedeniyle oluşabilecek mal hasarı için sorumluluk kabul etmez.
- Dökülmeyi önlemek için cihazın yerini değiştirmeden önce su haznesini boşaltın.
- Bu ünite için çalışma sıcaklığı aralığı 5 ile 35°C arasındadır.
- Bu nem giderici özellikle yanıcı olmayan R134a soğutucu ile kullanılmak üzere tasarlanmış ve onaylanmıştır.
- Hava çıkışı ve girişine parmaklarınızı veya herhangi bir nesneyi yerleştirmeyin. Dahili fan yüksek hızda çalışır ve bu nedenle böyle bir eylem yaralanma veya arızaya neden olabilir.
- Cihazı tamir etmeye, parçalarına ayırmaya veya modifiye etmeye kalkışmayın. Yangın ve/veya elektrik çarpmasına neden olabilir.
- Cihazı ısı yayan cihazların (soba, fan ısıtıcı, vs.) yakınına koymayın. Plastik parçalar eriyip yangına neden olabilir.

BİLEŞENLER (bkz. sayfa 4)

- 1 Hava çıkış ağız
- 2 Kontrol paneli

- 3 Taşıma sapı
- 4 Hava filtresi
- 5 Hava giriş ağız
- 6 Su haznesi, yaklaşık 3 litre
- 7 Su tahliye borusu ağız
- 8 Üzen Kısım
- 9 Sürekli tahliye hortumu
- 10 Elektrik kablosu

KONTROL PANELİ

- a Güç düğmesi
- b Nem ayarlayıcı düğmesi
- c Zamanlayıcı düğmesi
- d Güç kontrol göstergesi
- e Otomatik defrost göstergesi
- f Dolu hazne göstergesi
- g Nem ayarlayıcı dijital ekranı
- h Zamanlayıcı ayarları göstergesi

İLK KULLANIM

- Lütfen nem gidericiyi kullanmaya başlamadan önce tüm talimatları okuyun.
- Nem giderici paketini açın. Tüm ambalaj malzemelerini çıkarıp geri dönüştürülmesi için uygun çöp kutusuna atın.
- Nem gidericiyi sert, düz, su geçirmez bir yüzeye yerleştirin. Su, mobilya ve yer kaplamalarına zarar verebilir ve yangın veya elektrik çarpmasına neden olabilir. Nem gidericinin devrilemeyeceği veya aşağı düşmeyeceği şekilde sağlam olarak durduğundan emin olun.
- Kullanıma başlanan ilk birkaç günde cihazdan bir koku gelebilir, bu gayet normaldir ve tehlikeli bir durum değildir, kısa sürede geçer.

KULLANIM TALİMATLARI**NEM GİDERİCİYİ KONUMLANDIRMA**

- Nem, hava içinde aynı kokular gibi hareket eder. Nem, hava akışıyla hareket ettiğinden nem gidericiyi havayı en çok çekebileceği bir konuma koyun. Tüm yönlerden en çok nemi alabileceği ve havayı oda içinde dolaştırabileceği bir konuma yerleştirildiğinde etkinliği artacaktır.
- Nem gidericiyi yerleştirirken düz ve iyi dengelenmiş bir yüzeye yerleştirdiğinizden emin olun. Eğer yüzey düz değilse nem giderici titreşebilir veya daha az etkin bir şekilde çalışabilir.
- Kolay taşınabilmesi için nem gidericiye tekerlekler konmuştur. Nem gidericiyi hareket ettirmek istiyorsanız önce kapalı olduğundan ve su haznesinin boşaltıldığından emin olun.

- Bu cihazı takmak için herhangi bir uzatma kablosu veya adaptör kullanmayın. Nem gidericiyi sabit bir elektrik prizinin yakınına yerleştirdiğinizden emin olun.

İŞLEMLER

- Üniteyi açmak için güç düğmesine (a) basın. Güç kontrolü (d) yanar. 5 saniye sonra odada fiilen mevcut olan bağıl nem ekranda belirir.

Not: Eğer [LO] (DÜŞÜK) göstergesi çıkarsa saptanan ortam nemi %35'in altındadır. [HI] (YÜKSEK) göstergesi çıkarsa saptanan ortam nemi %90'ın üzerindedir.

SÜREKLİ ÇALIŞMA VE ZAMANLAYICI AYARI

- Üniteyi 2, 4 veya 8 saat ya da sürekli olarak çalıştırmayı seçebilirsiniz.
 1. Ünite açıldığında varsayılan ayar sürekli çalışmadır. Sürekli çalışma işlevini sıfırlamanız gerekirse 3 LED göstergesinin hepsi (2H, 4H, 8H) (h) kapanıncaya kadar zamanlayıcı düğmesine (c) tekrar tekrar basın.
 2. Zamanlayıcı ayarı: İstenen saat sayısını seçmek için zamanlayıcı düğmesine (c) tekrar tekrar basın. Seçilen süre geçtikten sonra ünite otomatik olarak kapanır.
 3. Üniteyi kapatırsanız bu zamanlayıcı seçeneği iptal olacaktır.

NEM AYARLAYICI VE GELİŞİMİŞ NEM KONTROL SİSTEMİ

- Seçilen neme ulaşılan kadar ünite otomatik olarak çalışacak, bu noktaya ulaşıldığında ise kompresör kapanacaktır. Ünitenin gücü manüel olarak KAPALI konuma getirilene kadar fan çalışmaya devam eder. Bu işlev nemin daha doğru algılanmasını ve kompresörün etkin kullanılmasını sağlar.
- Ekranda istenen yüzde % (80; 70; 60; 50; 40%) görülmeye kadar tuşa (b) basarak nem yüzdesini seçin. Ekran 5 saniye sonra mevcut ortam nemini gösterir.

Not: Sürekli mod seçilirse (bakınız zamanlayıcı ayar kısmı) ünite çevre neminden bağımsız olarak çalışır.

OTOMATİK DEFROST

Sıcaklık 10°C'ye yaklaştığında Otomatik Defrost işlevi otomatik olarak aktive edilir; LED göstergesi (e) sarı renkte yanar. Ünite otomatik defrost döngüsünü otomatik olarak çalıştırır. Kompresör 8 dakika durur ve sonra 24 dakika çalışır ve bunu tekrarlar. Defrost işlemi için fan sürekli çalışır.

TAHLİYE TALİMATLARI (bakınız sayfa 5)**1. SU HAZNESİ**

- Su hortumu kullanılmadığında su ünitenin arkasındaki hazneye boşalır. Hazne dolar dolmaz (f) ışığı kırmızı renkte yanar, kompresör otomatik olarak kapanır ve ünite bekleme moduna girer. Haznenin boşaltılması (şek. 2) ve tekrar takılması (şek. 3) gerekir ve ardından ünite otomatik olarak tekrar başlar.
- Kontrol lambası (f) kapanmazsa su haznesini (6) tekrar çıkarın (şek. 1).

- Yüzen kısmın (8) doğru takılmış olduğunu kontrol edin. Yüzen kısım çıkarılmamalıdır çünkü aksi halde nem giderme işleminin otomatik olarak kesilmesi garanti edilemez. Dışarı taşan su nesnelere ve yer kaplamalarına zarar verebilir veya elektrik çarpmasına yol açabilir.

Not: Engellenmiş başlama nedeniyle kompresörün bozulmasını önlemek için lütfen su haznesinin tekrar tekrar çıkarılıp takılmasından kaçının.

2. SÜREKLİ TAHLİYE

- Sürekli tahliye işlevini kullanmak için su haznesini çıkarın (şek. 1) ve su hortumunu (9) tahliye deliğine (7) şemada (şek. 4) gösterildiği gibi takın. Su sızıntılarından kaçınmak için sıkıca oturmasını sağlayın. Su haznesini şemaya (şek. 5-6) göre tekrar yerleştirin.
- Hortum etrafındaki sıcaklığı donma noktasına düşme olasılığı varsa sürekli su tahliyesi yapmayın. Hortum içindeki su donabilir ve tahliye haznesindeki suyun dışarı akmasını önleyebilir. Su üniteden sızıp çevre nesnelere zarar verebilir.
- Üniteyi uzun bir süre depoladıktan sonra tekrar kullanırken veya yardım olmadan uzun bir süre su tahliyesi yapıyorsa boruları tıkayıp ısı oluşmasına ve/veya su sızmasına neden olabilecek yabancı cisimler vs. açısından üniteyi düzenli olarak kontrol edin.

Not: Sürekli tahliye özelliğini kullanırken tahliye borusunun düz olarak yerleştirilip yerine tutturulduğundan emin olun; üst üste gelmesini veya ezilmesini önleyin ve tahliye deliğinden daha aşağıda olduğundan emin olun.

BAKIM

- Nem gidericide herhangi bir bakım veya temizlik yapmadan önce cihazı mutlaka kapatın ve fişini çekin.
- Cihazı temizlerken yumuşak bir bez kullanın.
- Nem gidericiye su püskürtmeyin.
- Kuvvetli kimyasallar, benzin, deterjanlar, kimyasal muamele görmüş mendiller veya başka temizlik solüsyonları kullanmayın. Bu maddeler ve kimyasallar nem giderici kabinine zarar verebilir.
- Filtreyi temizlemek için (şek. 7) bir elektrikli süpürge kullanın veya toz ve kiri gidermek üzere filtreye parmağınızla hafifçe vurun. Filtre elektrikli süpürgeyle temizlenemiyorsa az miktarda orta sertlikte deterjanla ılık su kullanın.
- Su haznesini çıkarın (şek. 1) ve tahliye çıkışı tıkayan bir şey bulunmadığından emin olun. Sürekli tahliye kullanılırsa çıkış hortumlarında bükülme ve tıkanma olmadığını kontrol edin.

SAKLAMA

Nem giderici uzun bir süre kullanılmayacaksa, cihazı kapatın ve ana güç kaynağından fişini çekin. Elektrik kablosunu toplayın. Su haznesini tamamen boşaltın ve silerek temizleyin. Nem gidericiyi örtün ve doğrudan güneş ışığı almayan kuru bir yerde saklayın.

ELDEN ÇIKARMA



Ürün veya ambalajındaki bu sembol cihaza normal ev tipi atık olarak muamele edilemeyeceğini ve elektrik ve elektronik cihazları geri dönüştürme için bir toplama noktasına verilmesi gerektiğini belirtir.

Bu ürünün doğru elden çıkarılmasına katkınız çevreyi ve başkalarının sağlığını korur. Sağlık ve çevre yanlı elden çıkarma sonucunda tehlikeye girer. Bu ürünün geri dönüştürülmesi hakkında ek bilgi yerel belediyenizden, çöp toplama servisinden veya ürünü aldığınız dükkandan elde edilebilir.

GARANTİ/SATIN ALMA KOŞULLARI

Satışın bir koşulu olarak, satın alan bu cihazın bu basılı talimatlara uygun olarak doğru şekilde kullanımı ve bakımı için sorumluluğu üstlenir. Satın alan veya kullanıcı cihazı ne zaman kullanacağını ve kullanma süresini kendisi belirlemelidir. Lütfen satın alma belgeniz olarak fişinizi (veya faturanızı) saklayın. Garanti dönemi dahilinde bir talepte bulunurken fiş daima gösterilmelidir. Ayrıca ürününüzün üretim tarihini gösteren LOT numarasını sağlamanız istenebilir. LOT numarası ürün ve ambalajı üzerinde bulunur. Üretim tarihi şu şekilde okunur: LOT ifadesinden sonra gelen ilk 3 rakam üretim gününü temsil eder. Sonraki 2 rakam üretim yılının son iki rakamını temsil eder ve en sondaki harf(ler) fabrika tanımlayıcılarıdır (Örn.: LOT No.: 12313 ABC ifadesi bu ürünün, ABC kodlu fabrikada 2013 yılının 123. gününde yapıldığına işaret eder).

NOT: DÜŞÜK BİR OLASILIKLA DA OLSA BU ÜRÜNLE İLGİLİ BİR PROBLEM YAŞAMANIZ DURUMUNDA LÜTFEN GARANTİ TALİMATLARINI İZLEYİN. LÜTFEN BU ÜRÜNÜ KENDİNİZ TAMİR ETMEYE KALKIŞMAYIN. AKSİ HALDE GARANTİ GEÇERSİZ OLUR VE MAL HASARI VEYA KİŞİSEL YARALANMAYA NEDEN OLABİLİR.

Teknik modifikasyon yapma hakkımız saklıdır.

Bu ürün CE işaretini taşıyor ve Elektromanyetik Direktifi 2004/108/EC, Düşük Voltaj Direktifi 2006/95/EC ve RoHS Direktifi 2011/65/EU ile uyumlu olarak üretilmiştir.

HDE010E

220–240 V ~ 50Hz
200W

SORUN GIDERME

Belirti	Çözüm(ler)
Nem giderici çalışmıyor	<ul style="list-style-type: none"> • Gücün AÇIK olduğuna emin olun • Elektrik kablosunu kontrol edin. Sıkı bir şekilde takılmış ve açık olduğundan emin olun • Eve gelen güç kaynağını kontrol edin. Sigortanın atmamış veya güvenlik şalterinin aktive olmamış olduğundan emin olun • Su haznesinin boş ve doğru şekilde yerinde olup olmadığını kontrol edin
Cihaz nemi azaltmıyor	<ul style="list-style-type: none"> • Filtrenin kirliliği veya kontamine olup olmadığını kontrol edin • Hava girişi ve çıkışının engellenip engellenmediğini kontrol edin • Oda neminin, nem gidericinin ayarlandığı oranın üzerinde olup olmadığını kontrol edin • Herhangi bir kapı veya pencerenin açık kalıp kalmadığını kontrol edin • Odada nem oluşturabilecek veya nemi artırabilecek nesnelere veya cihazları çıkarın
Nem giderici fazla gürültülü	<ul style="list-style-type: none"> • Nem gidericinin düz, stabil ve sağlam bir yüzeye konup konmadığını kontrol edin
Nem giderici sızdırıyor	<ul style="list-style-type: none"> • Nem gidericinin iyi çalışır durumda olduğundan, kabin ve su haznesinin çatlak olmadığından emin olun
Nem giderici su toplamıyor	<ul style="list-style-type: none"> • Nem düşük • Sıcaklık düşük
Dijital ekran P1 göstermektedir	<ul style="list-style-type: none"> • Nem ayarlayıcı arıza yapmıştır veya doğru bağlanmamıştır; Kaz servis merkezi ile irtibat kurun
Dijital ekran P2 göstermektedir	<ul style="list-style-type: none"> • Sıcaklık Sensörü arıza yapmıştır veya doğru bağlanmamıştır; Kaz servis merkezi ile irtibat kurun

NOT: Bir probleminiz varsa ve problem yukarıda belirtilen kontrolü yaptıktan sonra devam ediyorsa üniteyi kapatın, ana güç kaynağından fişini çekin ve LÜTFEN GARANTİ TALİMATLARINI İZLEYİN.

Asla cihazı tamir etmeye kalkışmayın. Nem gidericiyi değiştiren, tamir eden veya servis veren bir kişi için tehlike mevcuttur. Bu cihazın bakımı veya tamiri sadece Yetkili Servis Personeli tarafından yapılmalıdır.

ВАЖЛИВІ ПОРАДИ З БЕЗПЕКИ

Перед використанням осушувача в перший раз, будь ласка, прочитайте інструкцію з експлуатації і надалі зберігайте її в безпечному місці.

- Цим пристроєм можуть користуватися діти віком від 8 років, а також особи з обмеженими фізичними, сенсорними чи розумовими здібностями, або з відсутністю досвіду та знань, якщо вони перебувають під доглядом або їх проінструктовано щодо безпечного використання пристрою, і вони розуміють потенційні небезпеки. Діти не повинні гратися з цим пристроєм. Діти не повинні виконувати чищення та догляд пристрою без нагляду дорослих.
- Ніколи не занурюйте пристрій у воду або інші рідини.
- Ніколи не вмикайте пристрій, якщо кабель або з'єднувач пошкоджено, після збою в роботі пристрою, якщо пристрій падав або був пошкоджений іншим чином.
- Від'єднуйте пристрій від мережі, якщо він не використовується, а також перед тим, як пересувати або чистити його.
- Не вмикайте та не вимикайте пристрій, від'єднуючи або підключаючи кабель живлення. Це може призвести до пожежі та/або ураження електричним струмом.
- Не використовуйте подовжувачі або адаптери для підключення цього пристрою. Це може призвести до пожежі та/або ураження електричним струмом.
- Не пошкоджуйте та не змінюйте шнур живлення або вилку. Не розбирайте, не зав'язуйте та не скручуйте шнур живлення. Не ставте важкі предмети на шнур живлення та не нагрівайте його. Це може призвести до пожежі та/або ураження електричним струмом.
- Не тягніть за шнур та не скручуйте його. Не намотуйте шнур на пристрій: це може спричинити до передчасного зношення шнура або його пошкодження. Щоб уникнути небезпеки у разі пошкодження шнура живлення, його слід замінити, повернувши продавцю, у якого було придбано пристрій, або звернувшись до кваліфікованого фахівця. Регулярно перевіряйте шнур живлення на наявність зношення та пошкоджень (зокрема в

місці з'єднання шнура з пристроєм та вилкою).

- Протріть вилку від пилу й щільно вставте її в електричну розетку. Якщо вилка не повністю входить в розетку, на контактах може збиратися пил, що, своєю чергою, може призвести до пожежі та/або ураження електричним струмом.
- Використовуйте цей пристрій лише при напрузі в електромережі, зазначеній на табличці.
- Не кладіть на пристрій важкі предмети.
- Не встановлюйте осушувач безпосередньо на дерев'яні меблі та інші поверхні, які можуть бути пошкоджені водою. Встановлюйте осушувач на неметалеві водонепроникні поверхні. Kaz не несе відповідальності за пошкодження майна, заподіяне розбризкуванням та/або витіканням води.
- Щоб запобігти розбризкуванню, спорожнюйте бак для води перед переміщенням пристрою.
- Діапазон робочої температури цього пристрою становить 5-35 °С.
- Цей осушувач спеціально розроблено й схвалено для використання з негорючим холодоагентом R134a.
- Не вставляйте пальці або які-небудь предмети в отвір для впуску й випуску повітря. Внутрішній вентилятор обертається з великою швидкістю, й отже, це може призвести до травми або несправності.
- Не намагайтеся самостійно ремонтувати, розбирати або модифікувати цей пристрій. Це може призвести до пожежі та/або ураження електричним струмом.
- Не розміщуйте пристрій поряд з теплогенеруючим обладнанням (таким як кухонні плити, тепловентилятори тощо). Пластмасові деталі можуть розплавитися, що призведе до пожежі.

СКЛАДОВІ ЧАСТИНИ (див. стор. 4)

- 1 Вихідний отвір для повітря
- 2 Панель керування
- 3 Ручка для переміщення
- 4 Повітряний фільтр
- 5 Отвір для забору повітря
- 6 Бак для води, ємністю приблизно 3 літра
- 7 Отвір для дренажної трубки

- 8 Поплавок
- 9 Шланг безперервного дренажу
- 10 Шнур живлення

ПАНЕЛЬ КЕРУВАННЯ

- a Кнопка увімкнення
- b Кнопка регулятора вологості
- c Кнопка таймера
- d Індикатор живлення
- e Індикатор автоматичного відтавання
- f Індикатор наповнення бака
- g Цифровий дисплей регулятора вологості
- h Індикатор налаштування таймера

ПЕРЕД ПОЧАТКОМ РОБОТИ

- Будь ласка, перед початком використання осушувача прочитайте інструкцію.
- Розпакуйте осушувач. Зніміть всі пакувальні матеріали й передайте їх для утилізації.
- Встановіть осушувач на твердій, рівній, водонепроникній поверхні. Вода може пошкодити меблі та покриття підлоги й призвести до пожежі або ураження електричним струмом. Переконайтеся, що осушувач встановлено надійно, щоб він не міг перекинутися або впасти.
- Протягом перших декількох днів використання пристрою може бути помітний запах, проте майте на увазі, що він є абсолютно нормальним і безпечним, та швидко зникне.

ІНСТРУКЦІЯ З ЕКСПЛУАТАЦІЇ**РОЗМІЩЕННЯ ОСУШУВАЧА**

- Вологість поширюється у повітрі так само, як запахи. Оскільки волога переміщається разом з потоками повітря, розміщуйте осушувач у місцях, де присутнє вологе повітря. Ефективність осушувача збільшується при його встановленні в місцях, де він може втягнути найбільшу кількість вологи з усіх боків й забезпечити циркуляцію повітря по всьому приміщенню.
- Під час розміщення осушувача переконайтеся, що він знаходиться на плоскій та рівній поверхні. Якщо поверхня нерівна, осушувач може вібрувати або працювати з меншою ефективністю.
- Осушувач оснащено роликами для переміщення. Якщо ви хочете перемістити осушувач, переконайтеся спочатку, що його вимкнено, а бак для води порожній.
- Не використовуйте подовжувачі або адаптери для підключення цього пристрою. Намагайтеся розмістити осушувач поруч з фіксованою розеткою.



ФУНКЦІОНУВАННЯ

- Щоб увімкнути пристрій, натисніть кнопку живлення  (a). Загориться індикатор живлення (d). Через 5 секунд на дисплеї

відобразиться відносна вологість в приміщенні.

Примітка. Якщо відображається позначка [LO], вологість навколишнього повітря становить менше 35%. Якщо відображається позначка [HI], вологість навколишнього повітря становить більше 90%.

БЕЗПЕРЕРВНА РОБОТА Й ВСТАНОВЛЕННЯ ТАЙМЕРА

- Ви можете вибрати час роботи пристрою – протягом 2, 4 або 8 годин або безперервно:
 1. Безперервна робота задається за замовчанням під час вмикання пристрою. Якщо вам потрібно скинути функцію безперервної роботи, натисніть кнопку таймера  (c) кілька разів, доки не вимкнуться всі 3 індикатори **2h**, **4h**, **8h** (h).
 2. Встановлення таймера: натисніть кнопку таймера  (c) кілька разів для встановлення бажаної кількості годин. Пристрій автоматично вимикається після закінчення обраного часу.
 3. Якщо вимкнути пристрій, цю опція таймера буде скасовано.

РЕГУЛЯТОР ВОЛОГОСТІ ТА РОЗШИРЕНА СИСТЕМА КЕРУВАННЯ ВОЛОГІСТЮ

- Пристрій працює в автоматичному режимі доки не буде досягнуто вибраної вологості, після чого вимкнеться лише компресор. Вентилятор працює, поки пристрій не буде вимкнено вручну. Ця функція дозволяє з більшою точністю визначити вологість та ефективніше використовувати компресор.
- Виберіть необхідний % вологості, натискаючи клавішу  (b) до досягнення бажаного % (80, 70, 60, 50, 40%), який відображається на дисплеї. Через 5 секунд на дисплеї відобразиться поточне значення вологості навколишнього середовища.

Примітка. Якщо обрано безперервну роботу (див. розділ «Налаштування таймера»), пристрій буде працювати незалежно від вологості навколишнього середовища.

АВТОМАТИЧНЕ ВІДАТАОВАННЯ

Коли температура наближається до 10 °С, функцію відтавання буде активовано автоматично, індикатор  (e) буде світитися жовтим кольором. Пристрій буде керувати циклом відтавання в автоматичному режимі: компресор зупиниться на 8 хвилин, а потім знову запуститься на 24 хвилини. Вентилятор буде працювати протягом всього часу відтавання.

ІНСТРУКЦІЇ ЩОДО ДРЕНАЖУ (див. стор. 5)**1. БАК ДЛЯ ВОДИ**

- Якщо шланг для води не використовується, вода буде стікати в бак в задній частині пристрою. Як тільки бак наповниться, індикатор  (f) загориться червоним кольором, компресор автоматично вимкнеться, а пристрій перейде в режим очікування. Воду з бака необхідно злити (мал. 2), а бак треба поставити на місце (мал. 3), після чого пристрій запуститься автоматично.

- Якщо індикатор  (f) не згасне, витягніть бак для води (6) знову (мал. 1).
- Переконайтеся, що поплавок (8) встановлено правильно. Не видаляйте поплавок, оскільки у цьому випадку автоматичне припинення операції осушення не гарантується. Виливши із баку, вода може пошкодити інші предмети й покриття підлоги або призвести до ураження електричним струмом.

Примітка. Щоб запобігти поломці компресора через переривання запуску, не видаляйте та не встановлюйте бак для води занадто часто.

2. БЕЗПЕРЕРВНИЙ ДРЕНАЖ

- Щоб використовувати функцію безперервного дренажу, видаліть бак для води (мал. 1) й прикріпіть шланг для води (9) до дренажного отвору (7), як показано на схемі (мал. 4). Щоб уникнути витоку води, забезпечте щільне прилягання. Встановіть бак для води, як показано на схемі (мал. 5-6).
- Не використовуйте безперервний дренаж, якщо є ймовірність того, що температура навколо шланга може впасти до точки замерзання. Вода всередині шланга може замерзнути й не дати можливості воді витікати з дренажного бака. У цьому випадку вода може витікати з пристрою й пошкодити навколишні предмети.
- При використанні пристрою після його зберігання протягом тривалого періоду часу або при безперервному дренажі протягом тривалого часу без втручання, перевіряйте періодично пристрій на наявність сторонніх предметів тощо, які можуть засмітити трубки, оскільки така несправність призведе до перегрівання й/або витоку води.

Примітка. При використанні функції безперервного дренажу переконайтеся, що зливна труба знаходиться в горизонтальному положенні й закріплена; уникайте перекривання або затискання трубки, й переконайтеся, що вона лежить нижче зливного отвору.

ТЕХНІЧНЕ ОБСЛУГОВУВАННЯ

- Перед виконанням технічного обслуговування або чищення осушувача, завжди вимикайте й від'єднуйте його від мережі.
- Для чищення пристрою використовуйте м'яку тканину.
- Не розбризкуйте воду на осушувач.
- Не використовуйте різкі хімікати, бензин, миючі засоби, хімічно оброблену тканину, або інші миючі засоби. Ці предмети та хімічні речовини можуть пошкодити корпус осушувача.
- Для очищення фільтра (мал. 7), використовуйте пилосос або злегка постукайте по фільтру, щоб видалити пил і бруд. Якщо неможливо очистити фільтр за допомогою пилососа, скористайтесь теплою водою з невеликою кількістю миючого засобу середньої активності.
- Видаліть бак для води (мал. 1) й переконайтеся, що дренажний отвір вільний. Якщо використовується безперервний дренаж, перевірте, щоб зливні шланги не мали перегинів і не були забиті.

ЗБЕРІГАННЯ

Якщо осушувач не використовується протягом тривалого періоду часу, вимикайте пристрій та від'єднайте його від джерела живлення. Приберіть шнур живлення. Повністю видаліть воду з бака і витріть його насухо. Прикрийте осушувач і зберігайте його в сухому місці, не під прямими сонячними променями.

УТИЛІЗАЦІЯ



Це позначення на виробі або на його упаковці означає, що пристрій не відноситься до звичайних побутових відходів і його слід передати до пункту утилізації електричного та електронного обладнання.

Ваш внесок у правильну утилізацію даного виробу сприяє захисту навколишнього середовища й здоров'я усіх людей. Неправильна утилізація несе загрозу здоров'ю та навколишньому середовищу. Додаткову інформацію щодо утилізації даного виробу можна отримати в мері, службі утилізації або в магазині, де було придбано пристрій.

ГАРАНТІЯ/УМОВИ ПРИДБАННЯ

Згідно з умовами продажу, покупець приймає на себе відповідальність за правильне використання та догляд за даним пристроєм згідно з цією інструкцією. За використання й тривалість використання пристрою покупець несе відповідальність сам. Будь ласка, збережіть чек (або рахунок-фактуру) в якості доказу покупки. У разі пред'явлення претензії протягом гарантійного терміну, необхідно надати документ щодо придбання. Вас також можуть попросити надати номер партії, який відповідає даті виробництва вашого пристрою. Номер партії вказано на пристрої та на упаковці. Дата виробництва може бути розшифрована наступним чином: перші 3 цифри номера партії вказують на день виготовлення. Наступні 2 цифри представляють дві останні цифри календарного року виробництва пристрою, а буква (букви) в кінці є ідентифікатором заводу (наприклад, партія №: 12313 ABC, цей пристрій було виготовлено в 123-й день 2013 року на заводі з кодом ABC).

ПРИМІТКА. У МАЛОЙМОВІРНОМУ ВИПАДКУ, ЯКЩО ВИНИКЛИ ПРОБЛЕМИ З ЦИМ ПРИСТРОЄМ, БУДЬ ЛАСКА, ДОТРИМУЙТЕСЬ НАСТУПНИХ ГАРАНТІЙНИХ ІНСТРУКЦІЙ. БУДЬ ЛАСКА, НЕ НАМАГАЙТЕСЯ РЕМОНТУВАТИ ПРИСТРІЙ САМОСТІЙНО. ЦЕ ПРИЗВЕДЕ ДО ВТРАТИ ГАРАНТІЇ І МОЖЕ СТАТИ ПРИЧИНОЮ ПОШКОДЖЕННЯ МАЙНА АБО ТРАВМ.

Можливі технічні зміни.

Даний виріб має маркування CE та виготовлений відповідно до Директиви про електромагнітну сумісність обладнання 2004/108/EC, Директиви про низьковольтне обладнання 2006/95/EC та Директиви про обмеження використання небезпечних речовин 2011/65/EU.

HDE010E

220-240 В ~ 50 Гц
200 Вт

УСУНЕННЯ НЕСПРАВНОСТЕЙ

Ознаки	Рішення
Осушувач не працює	<ul style="list-style-type: none"> • Переконайтеся, що живлення увімкнено • Перевірте шнур живлення. Переконайтеся, що його надійно підключено та ввімкнено • Перевірте подачу електроживлення до вашого будинку. Перевірте, можливо перегорів запобіжник або спрацював запобіжний вимикач • Перевірте, що бак для води порожній та його правильно встановлено
Пристрій не знижує вологість	<ul style="list-style-type: none"> • Перевірте, що фільтр не забруднений або не засмічений • Перевірте, щоб отвори впуску й випуску повітря не були заблоковані • Переконайтеся, що вологість в приміщенні вище значення, встановленого на осушувачі • Перевірте, чи не відкриті двері або вікна • Видаліть предмети або пристрої, які можуть бути причиною або збільшувати вологість у приміщенні
Осушувач працює дуже шумно	<ul style="list-style-type: none"> • Переконайтеся, що осушувач встановлено на рівній, стійкій та безпечній поверхні
Осушувач протікає	<ul style="list-style-type: none"> • Переконайтеся, що осушувач знаходиться в належному робочому стані, а корпус і бак для води не має тріщин
Вода в осушувачі не збирається	<ul style="list-style-type: none"> • Низька вологість • Низька температура
На цифровому дисплеї відображається P1	<ul style="list-style-type: none"> • Регулятор вологості несправний або неправильно підключено; Зверніться до сервісного центру Kaz
На цифровому дисплеї відображається P2	<ul style="list-style-type: none"> • Датчик температури несправний або неправильно підключено; зверніться до сервісного центру Kaz

ПРИМІТКА. Якщо у вас є проблема, яку не вдається вирішити за допомогою наведених вище порад, вимкніть пристрій, відключіть його від головного джерела живлення й ВИКОНАЙТЕ ГАРАНТІЙНІ ІНСТРУКЦІЇ.

Ніколи не намагайтеся ремонтувати пристрій. Це становить небезпеку для будь-кого, хто вносить зміни, проводить ремонт чи обслуговування осушувача. Тільки уповноважений персонал служби сервісу може виконувати обслуговування або ремонт даного пристрою.



Printed in PRC



Kaz Europe Sàrl
Place Chauderon 18
CH-1003 Lausanne
Switzerland

© 2014 Kaz Europe Sàrl
www.hot-europe.com



Made in PRC

Honeywell

The Honeywell Trademark is used by Kaz, Inc. under licence from Honeywell International Inc.

Honeywell International Inc. makes no representation or warranties with respect to this product.

HDE010E REV 11MAR14 P/N: 31IMHD1E190